

Сергей Владич

ТАЙНЫ РУССКОЙ НУМЕРОЛОГИИ

2-е издание, дополненное



Издательство “Золотое сечение”
Пенза 2015 г.

Сергей Владич
ТАЙНЫ РУССКОЙ НУМЕРОЛОГИИ

– П.: Издательство “Золотое сечение” 2015 г. – 223 с.

Со времен Пифагора и каббалы эта книга – первая по-настоящему системная попытка раскрыть тайный смысл слов и связанных с ними чисел, основываясь на русском алфавите, философском и нумерологическом наследии древних греков. В ней раскрываются основные элементы новой русской нумерологии, удивительные доказательства применимости предложенного подхода и все необходимое для того, чтобы самостоятельно осуществлять такой нумерологический анализ, которому можно доверять. Вы узнаете о том, какой алфавит русского языка должен быть взят за основу при нумерологическом анализе слов; как и почему последовательность треугольных чисел использовалась в мистических учениях и в теософии; что такое Древо Жизни изопсефии и Древо Творения; каким должно быть соответствие чисел и планет, если отойти от формального подхода, принятого в нумерологической астрологии; каковы скрытые качества чисел от одного до девяти, а также двузначных мастер-чисел, возникающих в нашей жизни естественным способом, а не потому, что они упоминаются в мифах или в религиозных трактатах.

Перед вами – начала русской каббалы.

Помните: «В начале было Слово...»? А Слово есть Число.

ISBN 978-5-91078-241-3

© Сергей Владич, 2015

© Издательство «Золотое сечение», 2015

СОДЕРЖАНИЕ

ОТ АВТОРА

ПРЕДИСЛОВИЕ

1. ОТКУДА ВЗЯЛИСЬ ЧИСЛА

2. О ЧИСЛЕ «ПИ»

3. ВЫБОР АЛФАВИТА

4. ПОСЛЕДОВАТЕЛЬНОСТЬ ТРЕУГОЛЬНЫХ ЧИСЕЛ

5. РУССКАЯ НУМЕРОЛОГИЯ КАББАЛЫ

6. О ПЛАНЕТАХ

7. СИМВОЛИКА ЧИСЕЛ

8. МАГИЯ СЛОВ И ЧИСЕЛ

9. РУССКИЙ АЛФАВИТ КАК СИСТЕМА ТВОРЕНИЯ

10. СОВЕТЫ ПО ПРАКТИЧЕСКОЙ НУМЕРОЛОГИИ

*«...Ты все расположил мерою, числом и весом»
Книга премудрости Соломона 11:21*

*«Все сущее является числами или происходит
из чисел».*

Левкипп, учитель Демокрита (V век до н.э.)

«Что такое действительность? Это есть воплощение различных условий, степени, меры, веса, числа. Вне этого действительности нет»

Нобелевская лекция И.Павлова, 1918 г.

ОТ АВТОРА

Нумерология – это лженаука. Это скажет вам любой непоколебимый материалист и, уж точно, всякий математик. Но как же так, возражу ему я, ведь согласно представлениям каббалы, десять цифр и двадцать две буквы алфавита составляют основу мироздания, а их синергия – ни что иное, как тридцать два таинственных пути эманации божественной мудрости. «Бог создал целые числа, все остальное - творение рук человеческих», - писал выдающийся немецкий математик конца XIX столетия Л.Кбонекер, а Р.Дедекиннд называл числа «свободными творениями человеческого духа». В культурах

Египта, Ханаана, Индии и Аравии алфавиты считались порождением высших, духовных сил, так что же – союз Числа и Слова – лженаука?

Слово «нумерология» образовано от латинского «numerosus» – число и греческого «logos» - слово, понятие, учение. Это не наука в классическом смысле этого слова, это – знание. И следует сразу же сказать – открыто и недвусмысленно, что *знание это духовного, а не рационального порядка*. Вы не встретите здесь системы непротиворечивых аксиом и доказательств теорем. Но математика в нем присутствует, и в этом нет ничего удивительного, ведь по представлению древних, а также самых выдающихся современных ученых математика – это самая что ни на есть духовная наука, которая оперирует с тем, что на чувственном уровне не существует. Изучаемые в математике абстракции суть явления нашего мышления, и самые обыкновенные натуральные числа, и натуральный ряд чисел – это одна из самых высоких абстракций, на которых зиждется здание математики. В природе не существует ни точек, не имеющих размеров, ни абсолютно прямых бесконечных линий, все это – идеальные представления человеческого сознания. Математические закономерности являются абсолютно точными соотношениями между идеальными объектами мышления и при этом есть весомые основания считать, что закономерности эти, как и числа, не придумываются, а открываются, и лишь затем оформляются логически. Однако ни логика, ни интуиция не являются абсолютными критериями истины. Следует со всей очевидностью признать, что *истинное может быть недоказуемым*, однако постичь это могут лишь те, кто осознал духовную ипостась

математики, ее внутреннее содержание, которое логика представляет лишь внешне. В то же время, я не сторонник утверждения, часто встречающегося в эзотерической литературе, что таинственные учителя человечества разделили нас всех на «посвященных» в некие тайны духа и остальных, которым эти тайны знать не дано или не положено. Каждый, кто имеет ищущую душу, способен постигнуть тайны духа, и затем убедиться самостоятельно, что эти тайны имеют самое непосредственное отношение к окружающему нас мироустройству. Царство чисел является интуитивным отражением мировой формы, наряду с царством звуков, образов и красок. Числа открывают посвященному первооснову его существования. Как говорил один из самых крупных математиков XX века Джон фон Нейман, «в конечном счете, современная математика находит практическое применение, а ведь заранее неясно, что так должно быть».

Вы держите в руках не совсем обычную книгу. Со времен Пифагора и каббалы это первая по-настоящему системная попытка раскрыть тайный смысл слов и связанных с ними чисел, основываясь на исконно русском алфавите. В нумерологии нет мелочей, и в свое время творцы гематрии и изопсефии безошибочно указали нам путь к познанию Истины. Прежде всего, это правильно выбранный алфавит, в котором числа и буквы составляют гармоническое единство, затем – философское осмысление окружающей действительности, свойств числовых систем, законов астрологии, гармонии и геометрии, тщательное изучение священных текстов – все это стало основой древних эзотерических знаний о скрытом смысле чисел. Оказалось, что числа обладают не только

количественными характеристиками, но и мистической способностью качественно проявляться в окружающей нас действительности. Обратите внимание – даже беседа между двумя собеседниками строится по иным законам, нежели между тремя. Первооснову всего мироздания пифагорейцы отождествляли именно с числом. По их мнению, числа – это порождение Вселенной, которое существует объективно, но непроявлено. «Так называемые пифагорейцы, впервые занявшись математикой, двинули ее вперед и, овладев ею, сочли ее началом всего сущего. А среди этих начал первые по природе суть числа...», – так писал Аристотель в своей «Метафизике» о знаменитой школе Пифагора. Число играло роль основного эстетического и художественного первопринципа во всей античной эстетике и философии. «В начале было Слово...». А Слово есть Число.

К сожалению, современная версия нумерологии, в том числе и та, которая основывается на русском алфавите, весьма далека от присущего древним строгого, вдумчивого и осмысленного подхода. Скорее, она напоминает один из вариантов техники гадания, когда вместо адекватного философского осмысления и математического обоснования авторы многочисленных нумерологических трактатов предлагают читателям инструкции по употреблению, как будто числа – это кофемолка или надувной матрас. Для того чтобы избежать ритуальных плясок вокруг «квадратов Пифагора» и других откровенных манипуляций с буквами и цифрами, система русской нумерологии должна быть пересмотрена.

В этой книге раскрываются основные элементы новой русской нумерологии, удивительные доказательства приме-

нимости предложенного подхода и все необходимое для того, чтобы самостоятельно осуществлять такой нумерологический анализ, которому можно доверять. Изложенные в этой книге результаты – это лишь начало, их можно и нужно развивать. Предложенная система действительно работает, и в этом вы сможете убедиться сами.

Русский философ-мистик, глава Московской школы розенкрейцеров в первой половине двадцатых годов прошлого века Владимир Шмаков в своей книге «Великие арканы Таро» обратился к своему читателю с такими словами:

«Для успешного движения по страдной стезе искателя Истины нужно всем пожертвовать, все претерпеть, ни перед чем не останавливаться, ничего не бояться, ничему не верить, кроме внутреннего голоса сердца. Человек должен всюду искать, рыться в древних фолиантах мистиков, углубляться в трансцендентальные изыскания философов, изучать древность и ее памятники, черпать из музыкальных созвучий, жить с каждым листком в природе, понять все страдания и их умиротворить, жить в вихре суетного света, любить и ненавидеть, порой жить грезой и качаться в волнах фантазии, порой анализировать с холодной усмешкой скептика, путешествовать, читать романы, любить искусство, понять прелесть варварства, вечно искать, всюду, везде искать, все нанизывать на ось опыта и оставаться теплым и ясным, как солнечный луч, быть спокойным, холодным, недвижимым, как снег Гималаев, быть буйным и мятежным, как море – таков должен быть истинный искатель! Читатель, таков ты? – Если нет, то ты не поймешь меня, и потому брось эту книгу, она не для тебя!». Готов подписаться под каждым его словом.

ПРЕДИСЛОВИЕ

Числа окружают нас повсюду. Чаще всего мы не думаем о них, как о носителях каких-то особых магических свойств, а просто пользуемся для удобства, воспринимая ту или иную встретившуюся нам последовательность чисел, как случайность. Даты рождения, бракосочетания и других важных событий, циклы Вселенной, биологические процессы и характеристики человеческого тела, устройство космических объектов, физические постоянные, архитектурные и химические пропорции, музыкальные размеры и ритмы, расстояния, номера телефонов, машин, домов, квартир, паспортов, авиарейсов – все это выражается числами. Вы можете попросту не замечать их, но, как свидетельствует история человечества, а также многочисленные примеры из опыта самых разных людей и культур, им ваше внимание и не очень-то нужно. Числа являются частью мироздания, присутствуют во всем и взаимодействуют с окружающим нас миром по своим, никак не связанным с нашей волей законам. Неявно они проявляются и в устройстве Вселенной, и в вашем имени, и в именах ваших близких, числа спрятаны в строчках священных книг, а их соотношения определяют гармонию музыки и поэзии. И не имеет никакого значения, сколько у вас было по математике в школе – число «пи» все равно присутствует повсюду, где обнаруживается круг или сфера, стол в кухне шатается потому, что стоит на четырех, а не на трех ногах, человеческая рука состоит ровно из двадцати трех костей, а нормальный ритм сердца составляет шестьдесят ударов в минуту, и все это – объективная реальность. Мы воспринимаем мир с помощью чувств. Числа же - порождение разума. То, что мы

можем постигнуть чувствами, пусть и усиленными приборами, - конечно и приходящее. Но духом, разумом, мы можем постичь и то, что скрывается в глубочайших недрах самых микроскопических объектов, и то, что находится дальше тех звезд, которые мы все еще не в состоянии различить. Недавно британские ученые обнаружили, что даже растения умеют считать: количество крахмала, потребляемого ими за ночь, рассчитывается будто бы с помощью элементарных операций деления так, чтобы питательного вещества хватило ровно до рассвета. Не исключено, что птицы используют подобные механизмы, когда расходуют жир во время длительных перелетов при миграции. Безусловно, числа – это всего лишь один из инструментов Провидения, их влияние не абсолютно и наряду с ними следует учитывать и другие факторы, однако игнорировать их – безрассудно.

Кроме людей еще только числа бывают рациональные и иррациональные, действительные и мнимые, положительные (позитивные) и отрицательные (негативные), простые и сложные (составные). А некоторые образуют очень даже комплексные пары. Обнаружив числа в древности и научившись с ними обращаться, тысячи лет назад человек стал задавать себе вопросы об их скрытом смысле. Есть основания полагать, что первопроходцами в этом плане стали жрецы культур Месопотамии (в первую очередь – шумеры), и не только потому, что наблюдения за звездным небом и явлениями природы убедили их в присутствии в Божественном начале мира неких удивительных закономерностей, определяющих жизнь человека. Они первыми поняли, что Вселенная обладает не только *качественными*, но и *количественными*

ми характеристиками. Боги умеют считать – решили они, и открыли для человечества сначала арифметику, а затем и *нумерологию* – эзотерическое знание о скрытом смысле чисел. Именно благодаря им мы пользуемся такими «изобретениями», как семидневная неделя (семь известных им планет), год из двенадцати месяцев (двенадцатилетний цикл Юпитера и Зодиак), число шестьдесят (поскольку пользовались они шестидесятеричной системой исчисления) и четырнадцатилетние циклы – зоны (число костяшек на пальцах одной руки).

В те времена наука и философия шли рука об руку. И если для геометра было важно лишь то, что две точки определяют прямую, то для философа это означало выбор пути, направления. Гармония рассматривалась великими философами как состояние, непосредственно предшествующее красоте, а красивым сложный объект мог быть только, если его части находились в консонансе. Математика всегда стремилась к гармонии и совершенству, она говорила на одном языке со всеми сопутствующими искусствами и вообще со всеми созданиями повседневной жизни. «Все познаваемое, конечно же, имеет число. Ведь без него ничего невозможно ни помыслить, ни познать», – писал древнегреческий философ и математик Филолай. Именно так видели мир древние греки: безграничные вещи непознаваемы; вычислить что-либо или измерить – значит познать. «Сами вещи суть числа», – так говорил Аристотель в своей «Метафизике». Позднее выяснилось, что не только объекты природы, но и Слово Божье, дарованное человечеству в священных книгах, имеет скрытый, еще более глубокий смысл, чем могли выразить слова, на каком бы языке эти книги не были написаны. Пифагор, Ари-

стотель, Филолай, Святой Августин, Фибоначчи, Гай Корнелий Агриппа, Галилей, Ньютон, Эйлер, Паскаль, Декарт, Гаусс, Риман, Лейбниц, Ферма – список этих хорошо известных каждому имен должен быть дополнен множеством тех менее известных и вовсе безвестных ученых Индии, Греции, Европы и арабского мира, которые подарили человечеству арифметику, алгебру и геометрию. В этом контексте невозможно не вспомнить также колоссальную заслугу каббалистов – творцов гематрии. Философия нумерологии стала неотъемлемой частью культуры Китая, восточных и европейских астрологов. Знаменитый английский философ и математик, лауреат Нобелевской премии Бертран Рассел в свой «Истории западной философии» вынужден был признать, что «...математические объекты, например числа (если они вообще реальны), являются вечными и вневременными. А подобные вечные объекты могут в свою очередь быть истолкованы как мысли Бога». «Врата и ключ всех наук – математика... Сперва я докажу это в отношении человеческих наук и мирских дел, затем – в отношении божественной науки», – писал монах-францисканец Роджер Бэкон в XIII веке.

Человечество прошло огромный путь от древнейших представлений о числах до современной трактовки законов нумерологии. Увы, этот путь не всегда был гладким. То, что сегодня во многих источниках преподносится как непреложные истины эзотерики, часто в лучшем случае является просто неудачным переводом или интерпретацией древних знаний, а в худшем – плодом фантазии авторов. К примеру, практически ни в одной из доступных книг по нумерологии не содержится никаких объяснений – касается это выбора

соответствия букв и цифр в том или ином алфавите, или привязки цифр к планетам, или логики анализа тех или иных качеств чисел. Большинство авторов ограничивается изложением пространных инструкций по формированию неких магических квадратов, формальных операций с буквами и числами, которые затем интерпретируются, как кому Бог на душу положит. В данной книге сделана попытка исправить эту ситуацию. Мы попробуем объяснить логику, стоящую за каждым шагом, и показать вдумчивому читателю *каким образом* проявляется скрытый смысл чисел, *на чем основываются* и *что означают* приписываемые им качества.

В таком подходе имеется известная доля риска. Во-первых, мы не будем опираться ни на один из современных «авторитетов» нумерологии. Во-вторых, анализ результатов, полученных с помощью предложенных здесь подходов, не является механическим и потребует от читателя определенных интеллектуальных усилий. Вы не встретите здесь ссылок на мифические работы Пифагора (великий грек сам ничего не писал, и даже его ученики оставили весьма незначительное число сколько-нибудь заметных трудов; большинство из того, что мы о нем знаем, написано более поздними последователями его учения или Аристотелем), как и инструкций по однозначной трактовке чисел даты вашего рождения или имени. Однако, в то же время, в этой книге мы покажем:

– какой алфавит русского языка должен быть взят за основу при нумерологическом анализе слов, и почему именно такому алфавиту есть основания доверять;

– как и почему последовательность треугольных чисел использовалась в мистических учениях и в теософии, и что

такое Древо Жизни изопсефии; мы также построим Древо Творения – основу русской каббалы;

– каким должно быть соответствие чисел и планет, если отойти от формального подхода, принятого в нумерологической астрологии;

– каковы скрытые качества чисел от одного до девяти, а также некоторых двузначных мастер-чисел, возникающих в нашей жизни естественным образом, а не потому, что они упоминаются в мифах или в религиозных трактатах.

Последний тезис нуждается в некотором пояснении. К сожалению, во многих современных источниках при трактовке качеств, присущих числам, телега поставлена впереди лошади. Например, семь объявляется особым числом потому, что в неделе семь дней, хотя на самом деле семь возникло из числа известных в древности небесных тел (включая Солнце и Луну). Тройка является Божественным числом вовсе не потому, что в мифах на каждом шагу встречаются разнообразные «тройки» (три брата, три желания, Святая Троица и т.п.); наоборот, это удивительное число проложило себе путь в мифы, поскольку Земля является третьей планетой Солнечной системы, три точки определяют плоскость (как, кстати, и окружность), а треугольник является основой геометрии. Об этом писал еще Святой Августин, однако «обоснования» типа «шесть является числом Божественным потому, что Бог сотворил мир за шесть дней» можно встретить в книгах по нумерологии и по сей день.

Существует единственный документ, в котором развернуто и последовательно излагается пифагорейское учение о числах первой десятки как о структурной и упорядочиваю-

щей основе космоса. Это созданное на рубеже III-IV веков н.э. произведение «Теологумены арифметики»¹, авторство которого ранее приписывали Ямвлиху Халкидскому – основателю сирийской школы неоплатонизма. Однако более глубокие исследования показали, что Ямвлих вряд ли был его автором; скорее всего, этот трактат, название которого переводится как «Числовое богословие», является компиляцией различных источников, не дошедших до наших дней. Вот как пишет о божественной природе и роли чисел первой десятки Филолай из Кротона: «Надо рассматривать дела и сущность числа согласно той мощи, которая заключена в десятке. Ибо она великая, всесовершенная и вседействующая, и является началом и вождем божественной и небесной жизни, равно как и человеческой... А без нее все безгранично, и неясно, и не проявлено. Ибо природа числа познавательна, предводительна и наставительна во всем непонятном и для всех неизвестном. В самом деле, никому не была бы ясна ни одна из вещей – ни в отношении к себе, ни в отношении к другому, – если бы не было числа и его сущности. Теперь же оно гармонизирует все вещи... Ты можешь наблюдать природу и мощь числа имеющими силу не только в демонических и божественных вещах, но и во всех без исключения человеческих делах и словах, и во всех ремеслах, во всех искусствах и музыке. А лжи вовсе не допускают природа числа и гармония, ибо она им не свойственна. Это природе непостижимого и невыразимого присущи ложь и зависть. Ложь вовсе не охва-

¹ Перевод В.В. Библихина, А.И. Щетникова по изданию *Theologoumena arithmeticae*, ed.V. de Falco, corr. U.Klein. Leipzig: Teubner, 1975. Под общей редакцией А.И. Щетникова.

тывает числа, ибо ложь враждебна и противна природе, а истина свойственна и прирождена роду числа». Как писал Р.Штайнер, «для представлений пифагорейцев был важен тот факт, что человек вполне самостоятельно, исключительно своими собственными духовными операциями исследует законы чисел, однако видит, обращаясь затем к природе, что вещи следуют тем же законам, которые он установил сам для себя в своей душе [...] Отсюда непосредственно следует, что деятельность человеческой души сводится не к оторванным от остального мира стремлениям, но что в этой деятельности выражается то, что проникает в мир как закономерный порядок [...] Этот порядок человек должен найти сначала в самом себе, если хочет созерцать его во внешнем мире. Глубокий смысл мира, его вечная закономерная необходимость, выявляется в человеческой душе, становится с ней действительностью». Невозможно с этим спорить: *числа не умеют лгать*.

Ничуть не претендуя на истину в последней инстанции, я приглашаю вас в захватывающее путешествие в мир магии чисел. Немного терпения, математики и элементарной логики, и вы откроете для себя много нового. Давайте вместе отойдем от «классики», которой переполнены нумерологические и астрологические сайты, и проверим Судьбу арифметикой. Перезагрузка русской нумерологии – вот, что нас ждет. Как писал Рене Декарт в своей выдающейся книге «Рассуждения о методе»: «Для того чтобы познать истину, нужно один раз в жизни все подвергнуть сомнению». Право же, к мнению этого джентльмена стоит прислушаться. В путь!

1. ОТКУДА ВЗЯЛИСЬ ЧИСЛА

Древнегреческий миф гласит, что в древности люди жили подобно диким зверям: не знали огня, не умели строить дома, пахать землю, страдали и умирали от болезней. Всю жизнь они проводили в страхе. Титану Прометею стало жалко людей, и он решил им помочь. В горе Мосхе на Лемносе, из горна своего друга Гефеста похитил Прометей огонь для людей. Он дал людям знания, научил их искусствам, счету, чтению и письму.

При всем очаровании этой истории следует признать, что во всяком случае счету люди научились задолго до появления трагедий Эсхила. В конце 20-го века на юго-востоке Турции, недалеко от легендарного города Шанлиурфа, где, по предположению мусульман, родился пророк Авраам, были обнаружены древнейшие храмы на Земле. Это место называется «Пузатый холм» – по-турецки «Гобекли Тепе». Возраст найденных сооружений составляет не менее 12 тысяч лет, то есть они намного старше Стоунхенджа и египетских пирамид. Постройки представляют собой от восьми до двенадцати Т-образных каменных колонн, расположенных по кругу, иногда в два ряда. Причем подобных храмов в одной местности найдено более двадцати, то есть случайность исключена. В центре такого круга обычно располагаются две отдельно стоящие рядом Т-образных колонны, – одна чуть побольше, другая – чуть поменьше. Все колонны украшены довольно четкими изображениями (барельефами и скульптурами) животных, птиц, насекомых и пресмыкающихся, на колоннах в центре – элементы анатомии человека, целые картины из

символических рисунков. Никто не знает, кто построил эти храмы. Есть гипотеза, что две колонны в центре символизируют мужчину и женщину, но мне кажется, это Солнце и Луна, вокруг которых располагаются колонны, окруженные каменной перегородкой, – созвездия или планеты (а, может, быть, разумные существа?) то есть, это своеобразный макет Вселенной, как ее видели наши предки за семь тысяч лет до Египта. Вот как примерно это выглядит²:

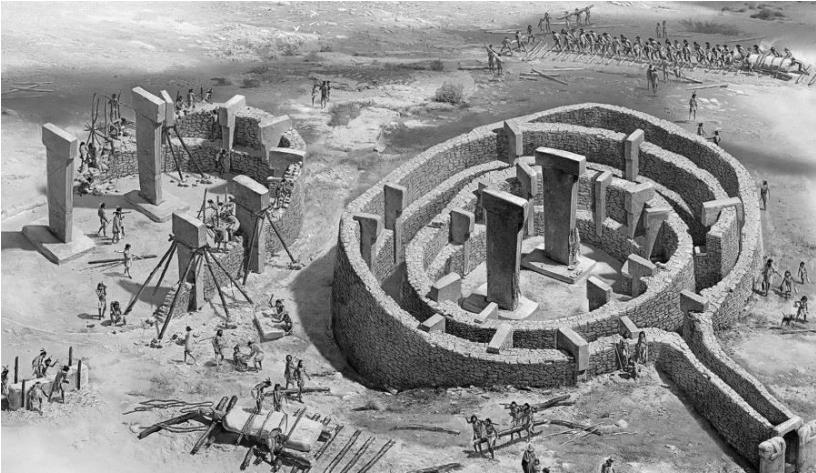

Гобекли Тепе – это еще один пример того, что уже на заре цивилизации наши беспокойные пращурсы стремились наладить диалог с таинственным Творцом окружающего их мира, с мистическим Абсолютом, определяющим, когда быть дождем, а когда – солнцу, когда звездам светить, а когда – гаснуть. Человек еще не умел возделывать пшеницу, но уже

² Реконструкция Fernando Baptista для сайта National Geographic

стремился приподнять завесу над тайной тайн, разглядеть на небесах очертания Его царства. И смотрите – еще не было ни букв, ни алфавитов, ни иероглифов, ни пирамид, а числа – они уже были, иначе, откуда строители этих храмов знали *сколько* Т-образных колонн должно в них разместиться?

За тысячи лет до нашей эры шумеры, вавилоняне, представители других культур Месопотамии стремились постигнуть, объяснить и описать совершенный порядок Вселенной. Наблюдения за звездами, попытки дать количественный и качественный анализ созерцаемого пространства, явлений природы и явно выраженных интервалов времени подтолкнули их к разработке первых числовых и буквенных систем, которым придавался не только практический, но и мистический смысл. Они создали первые, пусть примитивные, но, все же, системы математических вычислений, религиозных верований и первые культы богов. Уже тогда, на заре появления письменности, люди стали учиться считать, ибо знаний о качественных и мистических характеристиках Божественной Природы человеку было недостаточно. Жрецы первыми заметили, что таинственны силы, управляющие Вселенной, обнаруживают циклические свойства, имеют не только качественные, но и количественные характеристики. Для того чтобы познать мир, его надо было сосчитать.

Значительно позднее, когда уже появилась письменность, авторы религиозных трактатов использовали самые разнообразные литературные приемы, описывая с непревзойденной безапелляционностью то «престол Бога», то «Его дом» и ангельское окружение, то «колесницу», то, наконец, Его Самого. Разумеется, все это было элементами очеловечивания Аб-

солота, попытками объяснить необъяснимое. Фактически, выходило так, что это не Бог создавал людей по своему образу и подобию, а, наоборот, – это они творили Его по своему разумению. В начале образы богов высекали из дерева или камня, затем они стали обитателями мистического мира человеческого разума. В то же время, с развитием процессов познания человек все глубже осознавал скрытую связь явлений природы, чисел, законов небесного устройства и гармонии. Ему понадобились системы счета, математика и геометрия. Так родились науки, а среди них – философия, арифметика и астрономия.

А все потому, что числа, хорошо известные каждому, во все не являются выдумкой человечества. Мы, скорее, просто удачно их нашли. Числа – это первокачества Всемирного Закона, Логоса, реальность, существующая во Вселенной вне нашего желания и воли. Они буквально пронизывают окружающий нас мир. Невозможно до конца постигнуть Высший Замысел, если не проникнуть в тайный смысл чисел. Генрих Корнелий Агриппа, немецкий врач, философ и мистик в своей книге «Оккультная философия» (1533 г.) писал: «Каждое число имеет некую силу, которую цифра или символ для обозначения цифры выражают не только количественно. Эти силы заключаются в оккультных связях между отношениями вещей и принципов в природе, выражениями которых они являются». Пифагор, один из величайших посвященных в тайные эзотерические знания, учил, что лишь через числа можно познать мир. Его ученики отождествляли архэ – первооснову, первоэлемент мира – именно с числом. В индуизме числа рассматривались как первичная субстанция Вселенной.

Святой Августин считал, что числа – это архетип Абсолюта. «Числа – это универсальный язык, дарованный богами людям, как свидетельство истины», – говорил он. Даже поэзия, как и музыка, – это, прежде всего, гармония чисел и отношений между ними. Просто за внешними образами – словами и звуками – числа разглядеть не так легко. «Разум человеческий владеет тремя ключами, открывающими все: цифрой, буквой, нотой. Знать, думать, мечтать. Все – в этом», – писал Виктор Гюго. Если мы когда-нибудь вступим в диалог с внеземным разумом, именно числа будут тем языком, который позволит нам понять друг друга.

Аристотель полагал, что все вещи состоят из «материи» и «формы». Мистики дополнили это определение. Согласно взглядам каббалистов, числа представляют собой бесформенные сущности, присутствующие во всех вещах или явлениях. Любая «вещь» состоит из «сущности» (материи), «формы» и «имени», причем благодаря как раз имени сущность и форма образуют вещь. В свою очередь, имя есть результат определенного сочетания букв, имеющих численное значение, следовательно, оно является выражением свойств некоторого числа. Вот почему мир, по их мнению, сотворен «буквою, числом и словом».

Числа – это восхитительный объект для исследования. Если вдуматься, мы даже не можем быть уверены, что они объективно существуют и, тем не менее, приписываем им вполне конкретные свойства. К примеру, вы идете по лугу и видите одиноко стоящее дерево. Оно точно существует в реальности – вы можете подойти к нему и потрогать руками. Описывая свои ощущения, вы скажете: «одиноко стоящее

дерево». То есть, оно «одно». Но что значит – «одно»? Ответ прост – для описания вы используете некоторую абстракцию, связанную с единицей, то есть числом, как бы соответствующим изолированному предмету. Так вот, эта самая единица – она существует в реальности, как самостоятельный объект, или это просто описательный прием? Не спешите отвечать. Возьмем теперь два дерева, стоящих рядом. Вы всегда можете сказать, что их – два, даже не утруждая себя знанием о том, что $2 = 1 + 1$. Но ведь сумма двух натуральных единиц в точности дает натуральную двойку, вне зависимости от того, знаем мы об этом или нет. И так для *любых* объектов – деревьев, баранов, эзотериков или материалистов. Сумма квадратов катетов прямоугольного треугольника равна квадрату гипотенузы даже в том случае, если вы не имеете ни малейшего понятия что такое прямоугольный треугольник, где у него катеты, а где – гипотенуза, и зачем все это вам нужно. В этом мистика чисел. Они – есть, и не важно как они называются или изображаются. Не имеет значения, каким языком описываются их взаимоотношения. Они просто существуют, а их отрешенность от свойств конкретного объекта открывает поистине удивительный мир логики, анализа и синтеза. И только тот, кто способен понять это на духовном плане, поймет, почему Платон называл вечные идеи своего «космоса» числами.

Когда мы имеем дело с числами, мы с необходимостью абстрагируемся от тех объектов, количественные характеристики которых они выражают. Возможно, при этом мы отбрасываем отличительные особенности этих объектов и, как кажется, тем самым значительно обедняем процесс их позна-

ния. Однако в то же время подобное «обеднение» – в точности по Лао-цзы – позволяет выйти на новый, недоступный иными способами уровень абстракции. Выявление общих черт, присущих объектам или явлениям одного вида, открывает возможность выявления их внутренних качеств, как бы спрятанных за оболочкой индивидуальных черт. И числа подходят для этой цели наилучшим образом. К примеру, если рядом с карандашом положить такой же, нет проблем сказать «два карандаша». Но если рядом с карандашом положить ручку? Объектов снова станет два, только описать их мы сможем лишь с помощью абстракции более высокого уровня – мы можем сказать «два предмета для письма». Таким образом попытка дать *количественную* характеристику приводит к необходимости выявления общих *качеств* для группы предметов. И подобные примеры встречаются в математике повсеместно. Для Эммануила Канта не подлежал сомнению тот факт, что в основе устройства Вселенной лежат математические законы. Именно он поставил вопрос о том, как может быть, чтобы математическая наука оперировала с некими образами реальных объектов, которые абсолютно не зависят от нашего опыта, и в то же время приводила к результатам, применимым на практике. Вывод же Канта о том, что в основе математики лежат не объективные истины, не основополагающие законы природы, а жесткие схемы, с которыми только и может функционировать рассудок человека, является сегодня вполне очевидным. Еще более важной реальностью является то, что *подобные количественные меры, присущие всем, без исключения, объектам и вещам, несут в себе схожие закономерности*, понимание которых значительно обо-

гащает наш опыт. Так законы гармонии, присущие природным объектам, проявляются и в строении человека, и в архитектуре, и в живописи, и в музыке.

Вся европейская музыкальная культура строится по законам симметричных форм. «Музыка есть бессознательное упражнение души в арифметике», – писал математик Лейбниц. «Музыка представляет собой такой прием, благодаря которому рациональные и иррациональные соотношения чисел вводятся в наше чувственное познание непосредственно и сразу, а не раскрываются нам, как в арифметике, через понятия», – вторил ему А. Шопенгауер. Русский философ А. Лосев характеризовал глубинную сущность музыки фразой «жизнь Числа во Времени». Творческое наследие Й.С. Баха, в творчестве которого числовая символика Библии занимала весьма значительное место, – ярчайшее тому подтверждение.

В наиболее концентрированном виде числовая система стала частью религиозной традиции иудеев. Именно они, пытаясь постигнуть скрытый смысл Торы, дарованной им самим Всевышним, поставили в соответствие двадцати двум буквам еврейского алфавита цифры, и разработали систему *гематрии*, ставшую впоследствии неотъемлемой частью мистического иудаизма – каббалы (слово «гематрия» впервые встречается при перечислении тридцати двух герменевтических правил в трудах раби Элиэзера бен-Иосе га-Гелили; в то же время, этот прием был широко распространен в ионической системе числовой нумерации). Каббала делила 22 буквы еврейского алфавита, служившего источником мистического символизма, на три основные группы – 3 буквы, представляющие «материи», то есть, воздух, воду и огонь, 7 астральных

букв по числу планет и 12 простых букв, соответствующих знакам Зодиака. Кроме того, каждая из букв устанавливала связь с мирами ангелов и царствами – небесными и земными. Как дыхание Бога рассматривались арабскими мистиками 28 букв арабского алфавита – по числу дней лунного календаря. Им также приписывались числовые значения (эта система называлась *абджадия*), которые впоследствии трансформировались в знакомые нам цифры (индо-арабские по происхождению).

По стопам иудейских мистиков пошли греки. Их численно-буквенная система называлась *изопсефия*. Аристотель считал, что «все есть число», распространяя эту идею на физический и невидимый миры, включая мир духа. Он и другие философы Греции полагали, что числа не есть пустая абстракция, а являются отражением определенных качеств реальности. Символика букв, соотносимая с числами, знаками Зодиака и планетами играла значительную роль у гностиков. В индийской мнемонической системе катапаяди таблица соответствия букв и цифр называлась *акшара-санкхья* (акшара – буква, санкхья – вычисление). Изопсефия и гематрия стали предметом углубленного изучения мистических школ Европы, частью учений розенкрейцеров и братства вольных каменщиков – масонов. Галилео Галилей писал: «Философия записана в этой великой книге – Вселенной, которая всегда открыта нашему взору. Но невозможно понять и толковать эту книгу, не научившись сперва понимать язык и толковать буквы, которыми она написана. Она написана языком математики, а буквами служат треугольник, круг и другие геомет-

рические фигуры. Без них человек будет вечно блуждать в сумрачном лабиринте».

Числа изначально присутствуют во Вселенной, а обнаруживает их Разум. Благодаря ему в мире чисел появляется система. К примеру, мы теперь знаем, что все натуральные числа можно разделить на четные и нечетные. Четные считаются «женским», пассивным началом числовой системы, нечетные – активным, «мужским». Однозначных нечетных чисел – пять, четных – четыре. В некоторых эзотерических концепциях считается, что четные и нечетные числа образуют одну из пар фундаментальных «противоположностей», взаимодействие которых составляет основу движущих сил Вселенной. При этом нечетные числа ассоциируются с «добром», а четные – со «злом», хотя эти утверждения ничем не обоснованы. Как и мужское-женское, так и четные-нечетные числа не являются никакими противоположностями! Они обладают *разными*, но взаимодополняющими, а не противоположными качествами. Нечетные числа индивидуальны, они – каждое само по себе, в то время как четные – это система, они образованы так, что всегда делятся на два. Сумма или разность двух нечетных чисел дает число четное, но из однозначных четных чисел сделать подобным образом нечетное – невозможно.

Наука о смысле чисел преодолела долгий путь. На протяжении веков она стала неотъемлемой частью астрологии и алхимии, теософии и эзотерики. Однако современная нумерология в том виде, в котором она используется в наши дни для выявления скрытых качеств человека по его имени или дате рождения, родилась сравнительно недавно, в начале

двадцатого столетия, и имеет весьма опосредованное отношение к древним учениям. Ее автором можно смело считать американку Л.Доу Баллиетт, которая придумала не только науку «о вибрациях чисел», но и технику анализа слов на основе латинского (английского) алфавита, при которой каждой букве по порядку присваивалось число от 1 до 9. Основным предметом ее «анализа» были имена, и в этом заключалось ключевое отличие от каббалы, которая никогда не занималась «мирскими» приложениями гематрии. Название же «пифагорейская нумерология» принадлежит ее ученицам Джулии Сентон и Джуно Джордан, а Пифагор не имел к ней ни малейшего отношения³. Согласно Оксфордскому словарю, до 1907 года слово «нумерология» вообще отсутствовало в английском языке.

У тех, для кого числа – это всего лишь холодная абстракция, в дальнейшем может возникнуть совершенно справедливый вопрос, зачем заниматься всей этой арифметикой, которая выглядит не более чем игра. Однако игра – это, скорее, когда числа пытаются поставить на службу различным технологиям манипуляций. К примеру, и поныне разрабатываются разнообразные теории, составляют гороскопы и прогнозы судьбы, основанные на дате рождения или на имени человека. Но дело в том, что древние астрологические воззрения, основанные на глубоком анализе связей человека с Космосом и требующие весьма скрупулезных математических расчетов, были заменены в начале двадцатого века на упрощенные теоретические схемы, лишь внешне напоминающие глубокий анализ и сильно смахивающие на шарлатан-

³ См. Haruth, A History of Numerology, SymbolicLiving.com

ство. Вот и выходит, что человек, узнав свою «судьбу», невольно начинает действовать так, будто это «высшая воля», и часто реализует навязанный астрологом сценарий. На самом же деле вовсе не обязательно, что подобный гороскоп реально отражает скрытую волю Вселенной. Это ли не манипуляция?

Именно такая история произошла с нумерологией. Разработанные учеными древности глубочайшие представления о скрытом, мистическом характере чисел, применяемые в старину к анализу священных текстов, в архитектуре, музыке, астрономии, при разработке календарей, около ста лет назад были отложены в сторону. Вместо них в моду вошли упрощенные технологии перевода «имен» и «дат рождения» в цифровые образы – так называемые «числа судьбы» – на основе неких буквенно-числовых соответствий, внешне напоминающих гематрию каббалы. Это из них затем стали делать некие выводы о характере человека и даже о его будущем. Как мы уже упоминали, широко используемый в современной нумерологии квадрат Пифагора никакого отношения к школе Пифагора не имеет (о ней вообще мало что известно, поскольку ученикам было запрещено записывать получаемые тайные знания), а анализ имен, основанный на английском или на любом другом европейском алфавите, имеет лишь чисто внешнее сходство с изначальной гематрией каббалы. Авторами таких концепций утверждается, что подобная нумерология помогает жить в гармонии со Вселенной. Возможно, кому-то и помогает, но это не делает ее близкой к Истине. *Недостаточно просто записать некую таблицу соответствия букв и цифр, составляющую сердце любой нумерологи-*

ческой системы, необходимо еще доказать, что такое соответствие правильно описывает некие базовые понятия, известные нам изначально или дарованные нам через сакральные учения.

И все же, нет никаких сомнений, что числа, как часть Всеобщего Закона Вселенной, существуют объективно и играют в нашей жизни очень важную роль. Британский математик И.Гуд однажды признал: «Можно указать несколько примеров нумерологии, которые приводили к теориям, изменившим общество...». Возможно, мы не всегда в состоянии выразить эту взаимосвязь в виде строгих закономерностей, а пользуемся больше эмпирическими соображениями, то есть, полученными из нашего опыта, но это не значит, что таких закономерностей не существует. К примеру, число двадцать три играет мистическую роль, но вовсе не обязательно в дате рождения, а дата рождения, в свою очередь, является далеко не единственным фактором Судьбы. Или возьмем еще один пример. Книга Откровения Иоанна Богослова, известная также как «Апокалипсис», ввела в сознание последователей христианского учения так называемое «число зверя» 666. Во множестве современных книг по нумерологии вы обнаружите целые теории, посвященные анализу «дьявольской» комбинации трех шестерок. Однако недавно были прочитаны ранее недоступные науке древнейшие рукописи Нового Завета, в которых упоминается совершенно другое «число зверя» – 616. Тот факт, что число 666, возможно, не имеет отношения к Откровению и к сатане, теперь открыто обсуждается в богословских кругах, и к единому мнению ученые так не при-

шли. В конце этой книги мы вернемся к нумерологическому анализу этой ситуации.

В нумерологии преимущественно используются числа от одного до девяти, к которым сводятся все остальные числа простым суммированием цифр, используемых для их записи. Однако справедливости ради следует отметить: некоторые двузначные и иррациональные числа несут не только количественную, но и качественную нагрузку. Поэтому в нумерологии выделяют числа 10, 11, 22, 23, 25, 28, 32, 33, 36, 37, 40, 55, 60, 120, 360, 365, число «пи» и некоторые другие. С чисто практической точки зрения в дальнейшем мы убедимся, что каждое из них достойно того, чтобы знать о нем побольше. Числа – это не приговор, это лишь указатель возможных тенденций. Каждая истина – лишь полуистина. Знаки судьбы – действительные, а не мнимые, нужно уметь читать, чтобы, как сказали бы представители даосизма, почувствовать течение Дао, осознанно управлять своей судьбой.

2. О ЧИСЛЕ «ПИ»

Перед тем, как приступить собственно к нумерологии, давайте поговорим чуточку подробнее о числе «пи». Оно заслуживает особого внимания хотя бы потому, что в окружающем нас мире без него никак не обойтись. Оно буквально вездесуще, присутствует в природе повсюду, где есть кривизна (а если верить Эйнштейну, то прямых линий вообще не существует), и по своему духовно-мистическому содержанию не имеет себе в математике равных. Не зря это число не только иррационально, но даже трансцендентно.

«Бог есть круг, центр которого везде, а окружность – нигде». На протяжении нескольких тысячелетий эта странная, на первый взгляд, мысль пронизывала различные учения, культуры и времена. В различных источниках ее приписывали Эмпедоклу и Вольтеру, Блезу Паскалю и Николаю Кузанскому, учителям каббалы и индуизма. Ее вкладывали в уста Платона и Ксенофана, Гермеса Трисмегиста и Тимея Лотрского, Святого Бонавентуры и Джордано Бруно. Карл Густав Юнг считал, что эти слова принадлежат французскому богослову Аланусу де Инсулису. Опираясь на них, Юнг определил Самость: «Самость не только центр, но и окружность, охватывающая и сознание, и бессознательное». Даже древние интуитивно изображали вечный цикл мироздания в виде круга – змея Уробороса, пожирающего свой хвост. Слово «чакра», означающее в духовных практиках индуизма центр силы и сознания, на санскрите означает «круг», «колесо». По свидетельству Диогена Лаэртского, основатель знаменитой элейской школы философии (6 век до н.э.) Ксенофон утверждал, что сущность Бога «шаровидна и нисколько не схожа с человеком». Герметики считали, что тело, охватывающее всю совокупность мира, имеет сферическую форму. А там, где круг, колесо, диск или сфера – там непременно присутствует число «пи». О нем упоминается и в Библии, при описании строительства Храма Соломона.

Все это не случайно, ибо у круга нет ни начала, ни конца, ни направления. Он явно ограничивает конечную площадь, но скрывает в себе бесконечность. Разум здесь приходит в противоречие с чувствами, ибо как конечная, по свидетельству наших органов зрения, геометрическая фигура может

таить в себе бесконечность как площади, так и длины? В мировоззрении дзэн-буддизма именно «энсо» – круг – является образом Вселенной, а значит – Бога, ибо Бог – это всеобъемлющий круг с бесконечным радиусом и окружностью. В культуре Индии мандала – модель упорядоченной Вселенной – символизирует сферу обитания божеств, чистые земли будд. Само это слово на санскрите означает «круг» или «центр». В принципе, мандала – это геометрический символ со сложной структурой, который интерпретируется как физический образ, «карта» Космоса. Ее форма – внешний круг, вписанный в него квадрат, в который вписан внутренний круг, который часто сегментирован или имеет форму лотоса. Внешний круг – Вселенная, внутренний круг – измерение божеств, будд. Его основные элементы – круг с четко выраженным центром, квадрат и треугольники – вовсе не случайны, они служат образами чисел, порождающих все во Вселенной – ноля, единицы, тройки и четверки. В то же время, круг – Эйн-соф каббалистов – отражает мистичность и непознаваемость бесконечного, безграничного Бога в Его чистой сущности. Круг – символ метафизического ноля – олицетворяет собой Абсолют, соединяющий в себе дух и материю.

Число «пи» проявилось в материальном мире в результате попытки измерить длину окружности и площадь круга. Оно – особенное. Это число, как считают некоторые, таит в себе и тайну Божественного Логоса, и все Святые Писания, и много такого, о чем человечество даже не подозревает. Это число есть олицетворение единства конечного и бесконечного, духовного плана бытия и его материального отражения. Об этом числе писала Е.П.Блаватская в своей «Тайной док-

трине», оно считалось сакральным во многих древнейших культурах – от шумеров и Вавилона, до Египта и Древней Греции. Самые просветленные теософы нашего времени связывали его с Солнцем и с идеей божественной гармонии. Его мистика сопровождала математические и философские исследования на протяжении многих веков. Вполне возможно, что это не просто число, а некое послание, только основанное не на словах, но на цифрах. Оно проявилось в нашем мире из геометрии, и вовсе не случайно еще древние египтяне величали бога-творца Птаха Архитектором, или Геометром, им вторили греки и последователи мистических учений Европы. Теперь установлено, что в числе «пи» нет ни одной повторяющейся последовательности. Все его цифры после запятой, а их вычисленное количество уже измеряется десятками триллионами, подчиняются математической теории хаоса, они и есть сам олицетворенный Хаос. Именно эти факты позволяют нам утверждать, что в мире, доступном нашему пониманию, есть лишь две актуальных бесконечности – это сама Вселенная и число «пи».

В то же время, не следует забывать, что бесконечное – относительное или абсолютное, актуальное или потенциальное, – это особое понятие, и к нему следует относиться с осторожностью. В точных науках это, скорее, количественная мера, а в философии оно означает неограниченность и непостижимость. Ряд натуральных чисел – это пример потенциальной бесконечности, когда к любому, сколь угодно большому числу можно прибавить единицу и тем самым увеличить его. Но число «пи» – это бесконечность актуальная, если хотите – абсолютная. Да, это невозможно охватить челове-

ским разумом, но такая бесконечность существует, и она возникает как эманация Высшего Разума, как реально существующая величина, не имеющая конечной меры. Возьмем простой пример. Бесконечность прямой линии потенциальна, так как ее всегда можно продолжить, какой бы длинной она не была. А окружность бесконечна актуально – ее продолжить невозможно, она не имеет ни начала, ни конца. Получается, что если взять окружность и принять, что длина ее диаметра – единица, а физический стандарт длины существует и его можно реально установить, – то длина такой окружности и есть само число «пи»! То есть визуально конечная и такая понятная окружность с единичным диаметром на самом деле является видимым образом этого необыкновенного числа, наиболее простым и потому загадочным символом бесконечности.

Очевидно, что древний человек сталкивался с окружностями, когда наблюдал Солнце и Луну. Небесные тела, как мы знаем, имеют на самом деле сферическую форму. Случайно ли это? Разумеется, нет. Среди всех тел равного объема шар имеет наименьшую поверхность. Это означает, что в процессе образования звезд и планет из газообразных облаков космической пыли они с неизбежностью приобретают шарообразную форму, ибо она является оптимальной, наилучшей с точки зрения затрат энергии. И вот тут, когда мы попытаемся изучить количественные характеристики этих «шаров», оказывается, что их объем и площадь поверхности зависят только от радиуса, а в коэффициенте пропорциональности появляется число «пи». То есть звезды и планеты (а к ним с неизбежностью через миллиарды лет присоединятся и

галактики), сформированные в соответствии с объективными законами Вселенной независимо от нашей воли и сознания, и есть те реальные объекты, которые порождают чистую абстракцию – число «пи». Оно как бы проявляется через них. Стоит ли удивляться, что именно это число обнаружило каббалистическую связь с Богом?

Испокон веков, в Вавилоне и Индии, Египте и Греции, Риме и в арабском мире просветленные рассматривали Вселенную в единстве, не проводя границ между областями знаний. Математика была частью философии. Платон и Аристотель, Пифагор и Архимед видели за цифрами сакральное строение мира, его глубокую внутреннюю сущность. Еще дальше в понимании такой взаимосвязи пошла каббала. Иудейские мудрецы говорили: «Там, где кончается философия, там и по ту сторону начинается мудрость каббалы». Так вот, гематрия – одно из учений каббалы, говорит, что первые пять цифр числа «пи» – 31415 – и есть запечатленное в математических образах имя самого Бога – Элохим!

Таким образом, число «пи», представляющее собой отношение длины окружности к ее диаметру, является одной из самых таинственных загадок окружающего нас мира. Тот факт, что в этом числе количество десятичных знаков после запятой бесконечно, является основанием для предположения, что это – некий код, который, возможно, будет однажды расшифрован с помощью техники, напоминающей гематрию, то есть буквенно-цифрового соответствия. Существует гипотеза, что если правильно подобрать такое соответствие (к примеру, алфавит), то число «пи» раскроет самые сокровенные тайны мироздания. Любопытно, что чисел, подобных

«пи», в математике существует немало (они называются иррациональными; возьмем, к примеру, основание натуральных логарифмов или диагональ квадрата с единичными сторонами – она конечна, но точно измерена быть не может); однако оно – единственное, возникающее в природе, во Вселенной *естественно* и независимо от нашего желания. Оно *объективно* присутствует всюду, где есть искривление формы или пространства. Неудивительно, что именно оно и стало предметом внимания самых выдающихся математиков, каббалистов и исследователей Библии, философов, теософов и эзотериков. Существует предположение, что в числе «пи», в силу его актуальной бесконечности, закодированы все знания, которые человечество уже создало или еще создаст; все, что самые просветленные могли написать или уже написали. Вопрос только в том, как правильно подобрать численно-буквенный код, чтобы проявить эти знания.

Число «пи» обладает рядом интереснейших свойств. Оно представляется в виде десятичной дроби, где последовательность цифр после запятой случайна и бесконечна. Цифры от 0 до 9, да и вообще целочисленные строки любой длины (то есть числа, состоящие из нескольких цифр), встречаются в записи числа «пи» с одинаковой частотой! Это свойство называется «нормальностью» числа. И пусть математики все еще ищут строгие доказательства этому утверждению, их открытие – просто дело времени. В то же время, очень хорошим приближением к «пи» является дробь из двух мистических чисел – 22 и 7, о которых мы еще будем говорить: $22/7=3,1428571\dots$ Число «пи» даже зазвучало – его можно

записать нотами и сыграть на пианино, как сюиту, и, очевидно, не единственным образом!

Кстати, сумма первых 144 знаков после запятой числа «пи» в точности равна 666, при этом теософическое сокращение как 144, так и 666, то есть суммирование цифр, их образующих, дает в обоих случаях девять. Чуть позже мы рассмотрим численно-буквенные соответствия для русского языка, которые дают совершенно потрясающие результаты, подобные гематрии. Так вот, не забудьте потом вспомнить, что числовые значения слов «круг» и «пи» в нашей системе совпадают: $Круг = Пи = 16 = 7$.

Безусловно, когда имеешь дело с числами, следует быть непредвзятыми, поскольку всяческих выдумок вокруг нумерологии и так предостаточно. Никакие логические построения не следует принимать на веру, если они не прошли через ваш личный опыт. Однако для непосвященного важно уже само начальное знание о том, что числа присутствуют во всех аспектах нашей жизни – пусть и незримо, но при этом не менее значимо. Только не следует забывать, что числа в чистой математике и в сфере духа – это разные понятия. К примеру, в арифметике обыкновенная сумма чисел есть просто новое число, качественно равнозначное слагаемым. В сфере духа все иначе. «Сложение» тысячи солдат есть не просто их новое количество, но качественно новое образование – боевое подразделение, способное в условиях правильно организованных действий противостоять значительно превосходящим силам противника. Также и клетки в биологии – сумма их определенного количества является уже не просто некой абстракцией, но новой качественной сущностью – органом или

даже целым организмом. Стая рыб или птиц ведет себя совершенно иначе, чем каждая особь в отдельности. Коллективные свойства частиц превращают разрозненные колебания в звуковую волну. В наши дни уже не подлежит сомнению, что числовая система – это неотъемлемая часть Всеобщего Закона Вселенной, Логоса, управляющего всем в нашем мире. Воистину, прав был Блез Паскаль: существует достаточно света для тех, кто хочет видеть, и достаточно мрака для тех, кто не хочет...

3. ВЫБОР АЛФАВИТА

«В начале было Слово...», – с этого удивительного изречения начинается новозаветное Евангелие от Иоанна. На греческом языке оригинала эта фраза звучит несколько иначе: «В начале был Логос...», и лишь одно из значений слова «логос» в переводе означает «слово». Среди других – «смысл», «понятие», «закон». Гераклит, который придумал понятие «Логос», имел в виду именно всеобщий закон бытия, схожий с понятием Дао в учении Лао-Цзы. У него космический «логос» – это «слово» свыше, обращенное к людям. Согласно Филону, умопостигаемый мир есть не что иное, как *слово* Бога, создающего этот мир: «И сказал Бог: да будет свет; и стал свет». Однако не только боги творят мир словом, но и люди обращаются к богам с помощью слова. Каждый знает силу молитвы. Многие культуры имели собственное отношение к «словам» и к тому, как они формируют и выстраивают реальность. Вибрация слов меняет энергетику окружающего нас пространства, они могут излечивать, а могут вызывать

агрессию и даже войну. Понимая это, мудрецы всех времен уделяли огромное значение слову, которое всегда рассматривалось как ключ к тайне всей жизни. Не потому ли проблема слова стала одной из главных тем эзотерики?

Знаменитый китайский философ Чжуан-цзы однажды воскликнул: «Где бы мне найти забывшего про слова человека, чтобы с ним поговорить!». Он жил в IV столетии до н.э., и уже тогда осознавал, насколько часто истина оказывается погребенной под курганами неправильных слов, что уж говорить о современном мире! Ведь то, что мы видим, зависит от того, с каких позиций мы смотрим. То, что мы хотим сказать, зависит от того, как мы это делаем. Не случайно философов проблема языка занимает уже с тех пор, как люди стали использовать слова для выражения своего опыта. Вопросы касаются того, как слова соотносятся с миром и как формируют его. Существует и проблема адекватного перевода, и использования слов, пришедших из чужих языков. Ведь слова не являются чистой абстракцией, как и числа, проявляющиеся через них, не являются плодом фантазии заблудших в многомерных пространствах математиков. Синергия чисел и слов образует особую реальность, которая имеет свои законы и правила. Миру, возникающему из «слова», нужен порядок, а порядку свойственно число.

Но «слово» складывается из букв, а те образуют алфавит. Признавая мистический смысл слова, с древнейших времен алфавиты рассматривались, как дарованные свыше послания, таинственным образом раскрывающие скрытые намерения богов по отношению к человеку. Исследуя гармонию слов и звуков, люди постепенно пришли к пониманию их внутрен-

ней связи, которая нашла свое отражение в числах. Через буквы и слова числа проявились в этом мире. Буквы приобрели значение цифр, гармония поэзии и музыки стала определяться их отношениями, а слова обнаруживать удивительный резонанс, если их числовые коды совпадали. Так буквенно-числовые соответствия стали неотъемлемой частью системы нумерологии, дошедшей до наших дней. Однако приемы, разработанные сотни лет назад для древнееврейского, греческого, арабского, санскрита и латинского языков, не могут быть автоматически перенесены на русский алфавит, который имеет свои, отличные от древних языков энергетику, законы и, разумеется, свой собственный эгрегор.

Для проведения осмысленного нумерологического анализа слов русского языка, необходимо, прежде всего, выбрать правильную таблицу соответствия букв и цифр. Казалось бы, это очевидная задача, имеющая единственное решение – в русском алфавите тридцать три буквы, и таблица должна бы иметь следующий вид:

1	2	3	4	5	6	7	8	9
А	Б	В	Г	Д	Е	Ё	Ж	З
И	Й	К	Л	М	Н	О	П	Р
С	Т	У	Ф	Х	Ц	Ч	Ш	Щ
Ъ	Ы	Ь	Э	Ю	Я			

Однако не стоит спешить. Обратимся к истории.

Тайны русской нумерологии

Славянский алфавит – кириллица – пришел к нам из Греции. И вместе с греческой практикой на славянскую почву были перенесены традиции обозначать цифры буквами. Вот пример такой таблицы для греческого и латинского алфавитов:

Alpha	Beta	Gamma	Delta	Epsilon	-	Zeta	Eta	Theta
α	β	γ	δ	Ε	-	Z	η	Θ
A	B	G	D	E	-	Z	E	Th
1	2	3	4	5	6	7	8	9

Iota	Kappa	Lambda	Mu	Nu	Xi	Omicron	Pi	-
I	K	Λ	μ	N	ν	O	π	-
I	C	L	M	N	X	O	P	-
10	20	30	40	50	60	70	80	90

Rho	Sigma	Tau	Upsilon	Phi	Chi	Psi	Omega	-
ρ	Σ	τ	υ	Φ	χ	Ψ	Ω	-
R	S	T	Y	Ph	Ch	Ps	O	-
100	200	300	400	500	600	700	800	900

Для сравнения вот вариант для иврита:

Aleph	Bet	Gimel	Daled	He	Vav	Zayin	Chet	Tet
א	ב	ג	ד	ה	ו	ז	ח	ט
A	B	G	D	H	V	Z	Ch	T
1	2	3	4	5	6	7	8	9

Yud	Kaph	Lamed	Mem	Nun	Samech	Ayin	Pe	Tsadhe
י	כ	ל	מ	נ	ס	ע	פ	צ
I	K	L	M	N	S	O	Ph	Tz
10	20	30	40	50	60	70	80	90

Qoph	Reish	Shin	Taf
ק	ר	ש	ת
Q	R	Sh	Th
100	200	300	400

Со временем в подобных таблицах вместо многозначных чисел стали использовать однозначные, к которым они сво-

дятся путем суммирования цифр, составляющих многозначное число. В архивах многих музеев и библиотек можно найти образцы аналогичной славянской азбуки, в которой прослеживается тесная связь с греческим первоисточником:

Исторический период IX-X ст.	Кириллица				Исторический период IX-X ст.	Кириллица				Исторический период IX-X ст.
	Исторический период IX-X ст.	Палет азбуки	Значение	Число значительное		Исторический период IX-X ст.	Палет азбуки	Значение	Число значительное	
А	А	азъ	[a]	1	Ш	Ш	отъ (обета)	[o]	200	Щ
В	В	вукы	[b]	-	-	Ч	чи	[u]	300	Щ
Г	Г	гъди	[g]	2	-	У	урьль	[u']	90	Щ
Д	Д	глаголи	[d]	3	-	Ш	ша	[a]	-	Щ
Е	Е	добро	[z]	4	-	Ш	шта	[st]	-	Щ
	Ж	късть	[k]	5	-	Ъ	кърь	[r]	-	Щ
	Ж	жнѣть	[z']	-	-	Ь	кърь	[r]	-	Щ
	З	зѣло	[z']	6	-	Ы	кърь	[u]	-	Щ
	З	земли	[z]	7	-	Н	кърь	[r]	-	Щ
	Н	нжен	[n]	8	-	Ь	кърь	[r]	-	Щ
	Н	нже	[n]	10	-	Ю	кърь	[r]	-	Щ
	Н	(г ервь)	[r]	-	-	Ю	кърь	[r]	-	Щ
	К	кико	[k]	20	-	Н	кърь	[r]	-	Щ
	К	кранк	[k]	30	-	Н	кърь	[r]	-	Щ
	К	мысанте	[s]	40	-	Н	кърь	[r]	-	Щ
	Л	лншь	[l]	50	-	Н	кърь	[r]	-	Щ
	Л	лнь	[o]	70	-	Н	кърь	[r]	-	Щ
	Л	понон	[n]	80	-	Н	кърь	[r]	-	Щ
	Л	рщи	[r]	100	-	Н	кърь	[r]	-	Щ
	Л	слово	[e]	200	-	Н	кърь	[r]	-	Щ
	Л	трьдо	[t]	300	-	Н	кърь	[r]	-	Щ
	Л	оуль	[y]	(400)	-	Н	кърь	[r]	-	Щ
	Л	фръль	[f]	500	-	Н	кърь	[r]	-	Щ
	Л	хърь	[x]	600	-	Н	кърь	[r]	-	Щ

Давайте внимательно рассмотрим этот документ. Его анализ позволяет сделать следующие выводы.

1. Буквы «зело» и «земля» явно дублируют друг друга и в современном варианте стали единой буквой «з».
2. Дублирование наблюдается и для букв «он» и «омега», которые стали просто «о».
3. «Гервь» не имеет числового значения и, кроме того, тоже дублируется буквой «глаголи», поэтому для наших целей может быть опущена.

4. Буква «ять» со временем потеряла свое значение, ее также можно опустить. Та же судьба постигла и всю «нижнюю» часть алфавита (начиная с «юсь малый»); собственно, эти буквы никогда и не имели самостоятельного значения.

В остальном кириллица в ее изначальном варианте чрезвычайно точно соответствует современному алфавиту. Но в нем ... 32 буквы, а не 33. В современном алфавите присутствует одна буква – чужак, и это буква «Ё».

Теперь вспомним, что 32 – это не просто число. Со времен появления мистического иудаизма 32 почитается как число «таинственных шагов» Божественной Мудрости, через которую Всевышний творит мир. Это 32 элемента мироздания, состоящих из 10 чисел и 22 букв еврейского алфавита. Чуть позднее мы увидим, что это число действительно обладает необыкновенными свойствами. Однако число 33 также почитается духовными практиками, ведь это, якобы, возраст Христа... Увы, это неправда, и об этом давно известно каждому, кто интересовался историей христианства. Сам Папа Римский недавно признал, что возраст Господа был определен Дионисием Малым ошибочно, и в момент Его распятия Иисусу было не то 37, не то 40 лет. Но вот что не подлежит сомнению, так это наличие 33 степеней посвящения у масонов. Кто же ввел букву «Ё» в практику русского языка? Ведь в старо- и церковнославянской азбуке буквы, аналогичной «Ё», не было в принципе по причине отсутствия подобных сочетаний звуков; русское «ёкание» является распространенной ошибкой при чтении церковнославянского текста. Но в современном алфавите эта буква есть. Это сделала, разумеется, из лучших побуждений княгиня Е.Р. Воронцова-Дашкова

в 1783 году. Она, будучи директором Петербургской академии наук, предложила использовать доселе неведомую букву в русском алфавите. Первая фамилия с этой буквой («Потёмкинъ») была напечатана в 1798 году у Г.Р. Державина, а некоторую известность она приобрела благодаря Н. Карамзину. Так вот, Е.Р. Воронцова-Дашкова была дочерью графа Р. Воронцова, основателя одной из самых элитарных масонских лож России, открытой еще в 1756 году. Само собой разумеется, что и Н. Карамзин, и Г.Р. Державин были масонами. Однако все равно, почти 120 лет эта буква находилась «в тени», возникая лишь эпизодически в литературных трудах. Русский язык как бы сопротивлялся ей. Кто же закрепил эту тридцать третью букву в русском алфавите? Это сделал советский нарком образования Луначарский, который в декабре 1917 году признал «желательным, но не обязательным» употребление буквы «Ё». Луначарский учился в Цюрихе, и не подлежит сомнению, что он, как и многие из его соратников-большевиков, был членом братства вольных каменщиков. Окончательно «Ё» была введена в наш быт в 1942 году, при И. Сталине, приказом наркома просвещения под фамилией В.П. Потемкин. Воистину, гримаса истории, ибо его однофамилец князь Г. Потемкин был не просто масоном, а выдающимся представителем этого братства...

Автор этих строк вовсе не сторонник теории «масонского» заговора, однако факты говорят сами за себя. Но оставим свободных каменщиков в покое. Появление лишней буквы могло самым серьезным образом изменить энергетику слов русского языка и значения чисел, связанных с ними. Что если попробовать просто убрать эту странную чужеродную букву

и воспользоваться алфавитной таблицей в том виде, который был принят после реформ Петра I:

1	2	3	4	5	6	7	8	9
А	Б	В	Г	Д	Е	Ж	З	И
Й	К	Л	М	Н	О	П	Р	С
Т	У	Ф	Х	Ц	Ч	Ш	Щ	Ъ
Ы	Ь	Э	Ю	Я				

Только практика может служить критерием истины. Если наша гипотеза о целесообразности использования именно 32 букв русского алфавита верна, и эта таблица действительно подходит для нумерологического анализа текстов на русском языке, должны быть доказательства – одинаковые числовые значения для слов, близких по смыслу, или синонимов⁴. Вот они.

Начнем с исследования Божественного (в особо показательных случаях в скобках указываются полные числовые значения слов; знаки равенства между словами понимаются в смысле полного совпадения их смысла или очень близкой ассоциации понятий):

Единое = 1

Бог (12) = Господь = Аллах (12) = 3

⁴ Мы используем здесь традиционную технику нумерологии – в начале каждой букве слова ставится в соответствие число; затем все числа суммируются до получения многозначного числа, которое сводится к однозначному путем суммирования его разрядов

Бог Всемогущий = Адонай = 1
Небо(19) = Рай = Ангел (19)= Красота = Свет(19) = 1
Иисус Христос = Господь = Троица (30)= 3
Иисус = Спаситель (47) = Посланник (47) = Любовь = 2
Назарет = Непорочное Зачатие = 3
Рождение = Вифлеем = 7,
Богородица (52) = Рождение (52)
Апостол = Воскресение = Бессмертие = 6
Аллах = Мухаммед(30) = Медина (30)= 3
Аллах + Гавриил = Аллах + Пророк = Коран = 4
Коран (22)= Закон(22) = Святое Писание = Наизидание = 4
Моше = Скрижали Завета = 5
Эль = Илах = 8
Иегова (29) = Элохим (29) = Элах = Демиург = Творец (29) = 2
Ильдабаоф = Саваоф = 5
Авраам (18) = Отец (18)
Мир (21) = Шалом (21)
Учитель = Раби = Мастер = 2
Душа (15) = Руах (15) = Иерусалим = Мекка (15) = 6
Христос (46) = Праведник (46) = Завет (19) = Иса (19) =
= Пророк (37) = Мудрость (37)
Тора (16) = Талмуд(16) = Ветхий Завет (43) = 7,
Божий (25) = Святой (25) = Просветленный = 7
Библия = Книга = Свиток = Танах = 3
Евангелие = Истина = Правда = Спасение = 7
Получение = Принятие = Крещение = Проповедь = 50
Руах Элохим = Абсолют = 8
Шаббат = Суббота = 4
Израиль (4)+ Иерусалим(6) = Единое (1)

Крест (8) + Распятие (1) = Голгофа (9)

Ад = Дьявол = 6

Сатана (18) = Ложь (18),

Зверь (27) = Дракон (27),

Гроб (20) = Прах (20),

Страшный Суд (49) = Киямат (22) = 4,

Слово = Ашем (18) = Яхве (18) = Все (18) = Космос = 9,

Адам = 2, Ева = 1, Адам + Ева + Дьявол = Ложь = 9,

Адам(11) + Ева (10) = Дети (21).

Если несколько отвлечься от авраамических религий, то получаем вот что:

Дао(12) = Путь (12) = 3,

Ян (10) + Инь (16) = Природа = Абсолют (26) = Семья (26) = 8,

Отец + Мать = Ян + Инь = 8,

Тора = Гау = Цгана = 7,

Юпитер = Зевс = 8,

Бытие = Логос = 1,

Шива (20) = Шакти (20),

Чакра (18) = Падма (18).

С общечеловеческой точки зрения:

Женщина (41) = Личность (41) = Человек = Разум = София = Свобода = 5,

Созидание = Одухотворение = Творчество = 4

Мужчина + Женщина = Дети = 3,

Душа + Разум = Дух = 2,

Мать = Земля = Природа = 8,

Отец + Мать = Семья = Секс = Ребенок = 8 ,

Семья + Любовь = Единое = 1,

Форма + Дух = Дом = Гармония = 6,
Душа + Сердце = Союз = Интуиция = 9,
Карма = Рождение = 7,
Конец + Света = Несчастье = Тьма = Зло = 8
Нет + Смерть = Бессмертие = 6,
Вселенная = Мироздание = 7.

Кроме того,

Десять = 10,
Пифагор + Геометр = Единое = 1,
Царь Соломон = Мудрость = 1,
Соломон = Мудрец = 3,
Земля + Луна = Единое = 1,
Творец + Творение = Единое = 1,
Украина = Россия = 1,
Лев = Сердце = 3,
Начало + Конец = Единое = 1,
Епископ + Рим = Папа Римский = 4,
Византия = Константинополь = София = 5,
Византия = Китай = Император = 5,
Византийская империя = Патриарх = 3,
Столица = Москва (25) = Кремль (25) = Царь = 7,
Испания = Италия = Франция = Англия = Король = 9,
Масоны = Геометр = 8,
Буква = Писание = Письмо = 1,
Повествование = Рассказ = 2,
Сила = Энергия = 4,
Смерть = Голодомор = Эпидемия = 3,
Солдат = Война (16) = Меч (16) = Битва (16) = 7,
Корабль = Море = Вода = 6,

Крушение = Авария = 9.

Возможно, в нашей системе не совсем традиционные числовые значения получаются для названий планет:

Солнце = 7,

Земля = Юпитер = Сатурн = 8,

Венера = Луна = 2,

Марс = Меркурий = 4,

Уран = 7,

Плутон = 6.

Однако в Индии и в большинстве оккультных систем Луне соответствует двойка, Сатурну – восьмерка, Венера является второй планетой от Солнца, Марс – четвертой, а у Корнелия Агриппы еще и Меркурий связывался с четверкой. Мы еще вернемся к вопросу о существовании связи между числами и планетами и убедимся, что эти числовые значения имеют скрытый глубокий смысл.

Все приведенные выше результаты получены с помощью техники теософического сокращения: для каждого слова суммируются числовые значения каждой буквы, затем полученный результат сводится к одной цифре, например *Земля* = $8+6+4+3+5 = 26 = 8$.

Профессор математики Кембриджа Г.Х. Харди однажды заметил по поводу интуитивных формул выдающегося индийского математика-самоучки Сриниваса Рамануджана: «Они должны быть истинными, поскольку если бы они не были истинными, то ни у кого не хватило бы воображения, чтобы изобрести их». Складывается впечатление, что это высказывание вполне применимо и к нашему случаю. Подобные совпадения случайными быть не могут.

Давайте рассмотрим приведенные выше примеры подробнее. Каббалисты считают, что разум человека может познать Создателя только через его имя. Перечисление имен Бога формирует некое первое звено, позволяющее начать строительство отношений между Богом и человеком. «Я откроюсь тебе посредством своего имени», – говорит Господь (Шмот, 33:17). По объяснению рава Моше-Хаима Луцатто, знание и изучение имен Создателя и составляет предмет каббалы. Именно эта задача – раскрытие сущности Бога через Его имена – и привела каббалистов к гематрии, а также построению Древа сфирот.

«Кто восходил на небо и нисходил? Кто собрал ветер в пригоршни свои? Кто завязал воду в одежду? Кто поставил все пределы земли? Какое имя ему? И какое имя сыну его? Знаешь ли?» (Книга Притч Соломоновых, 30:4)

В нашем случае невозможно идти путем гематрии *буквально*, поскольку мы не используем иврит, канонический текст Торы и тому подобные источники. Однако совершенно логично предположить, что если выбранная нами система использования 32 букв русского алфавита, имеющая глубокие корни, как в славянской письменности, так и в мистических учениях, верна, то цифровые значения различных «имен» Бога должны совпадать. И вот что мы обнаруживаем:

***Бог = Господь = Аллах (на арабском «Бог») = 3,
Эль (аккадское слово, означающее «Бог») = Илах (один из вариантов арабского слова «Аллах») = 8,***

Иегова = Элохим (иврит) = Элах (арамейское) = Демииург («Бог-Творец» по-гречески) = Кюрис («Господь» по-гречески) = Творец = Вседержитель = 2, Ильдабаоф = Саваоф = 5.

Причем **Бог = Аллах = 12!** Верховный бог вавилонского пантеона в шумеро-аккадской традиции *Мардук* и его отец, божество мудрости *Эа*, имеют одинаковое значение 4. Соппадают даже разные имена одного и того же божества бушменов: *Тора = Гау = Цгана = 7* и богов славян: *Велес = Волос = Дажьбог = Хорс = 27 = 9.*

«Тройку именуют ... *миром*, а также *гармонией...*», – писали древние греки. «Имя Бога есть *Мир*», – гласит Талмуд. На языке народов Севера, в частности, эвенков, гиляков, эскимосов, *Бог* и *Мир* – это просто одно и то же слово, и у нас:

Бог = Мир = Шалом («мир» на иврите) = 3, Гармония = 6,

где *Мир* и *Шалом* имеют одинаковое числовое значение 21, а шестерка, как мы увидим в дальнейшем, в смысле теософического равенства сводится к тройке: $6 = A_6 = 3$.

Помните, как начинается Евангелие от Иоанна: «В начале было Слово, и Слово было у Бога и Слово было Бог...»? Так вот, **Слово = Яхве = Ашем (синоним «Яхве») = Алах («бог» на сирийском) = 9.**

Пятница – это шестой день творения: *Пятница = 33 = 6.*

Вселенная и Бог существуют в нерасторжимом единстве:
Бог + Вселенная = Единое.

Очевидна корреляция понятий *Присутствие*, *Пространство*, *Бог Всемогущий*, каждое из которых имеет числовое значение $64 = 10 = 1$.

Если теперь перейти к основам христианства, то:

Бог = Иисус Христос = Господь = 3, Троица = 30 = 3,
Бог-Отец + Бог-Сын + Бог-Душа =
= Отец + Сын + Душа = Троица,

(здесь особо бдительные читатели могут возразить, что частью Троицы является Бог-Дух, а не Бог-Душа; однако следует заметить, на арамейском, арабском и древнееврейском языках, на которых и писались первые Евангелия, вместо Дух стояло «Руах» – «Душа», существительное женского рода, и лишь неправильный перевод сделал из нее «Дух»; на самом деле Дух – это продукт единения Души и Разума). И один из символов Спасителя *Агнец = 3!*

«Говорят, что двойку именуют также и Эрато: привлекая к себе *любовью*,...двойка рождает в результате остальные числа...», – так писали о двойке пифагорейцы. Любовь – к Богу и к ближнему своему – является центральной идеей учения Иисуса Христа-Спасителя:

Иисус = Спаситель = Учитель = Раби = Любовь = 2.

Ученые – христианские богословы до сих пор спорят о том, какое из четырех евангелий Нового Завета было написа-

но первым. Однако имеется свидетельство Папия, епископа Иерапольского (II век от Р.Х.), что первым автором Благой Вести был все-таки апостол Матфей. И смотрите:

Марк = 6, Лука = 8, Иоанн = 8, Матфей = Евангелие = 7.

Иисус принес в мир новый Завет, и Его признают мудрым пророком даже мусульмане:

Христос = Иса (Иисус на арабском) = Завет = Пророк = Мудрость = 1.

Иисус Христос (3) был рожден Богородицей в Вифлееме **Вифлеем = Богородица = Рождение = 7**, но вырос в *Назарете* (3). Там же случилось и непорочное зачатие: **Непорочное Зачатие = Господь = Назарет = 3**. Он пришел в семью **Иосифа (9) и Марии (9)**.

В Евангелие от Иоанна говорится: «Иисус сказал ему: *Я есть путь, и истина, и жизнь*» (Ин. 14:6). Так вот, **Я (5) = Путь (3) + Истина (7) + Жизнь (4)**.

В трактате «Теологумены арифметики» одно из самых пространных объяснений дано семерке, как числу совершенно необыкновенному. По мнению пифагорейцев, «семь – не имеющая матери дева», «а рожденных на седьмом месяце называют завершенными и обильными», что вполне согласуется с числовыми значениями слов «Богородица» и «Рождение» ($52 = 7$).

Слово *Алфавит* имеет числовое значение 21. Ничего удивительного, ведь оно образовано от названия первой (1) и

второй (2) букв греческого алфавита Альфа и Вита (Бета), а еще раньше – от первой (1) и второй (2) букв древнееврейского алфавита Алеф и Бэт, которые читаются справа налево!

Папа Римский (4) имеет титул Епископа Рима:

Епископ (1) + Рим (3) = Папа Римский (4),

а для крещения следует обратиться в церковь:

Крещение = Церковь = 5.

Мухаммед был Пророком, которому Коран был ниспослан Аллахом, и значительная часть этого послания была записана после переселения Пророка в Медину:

Аллах = Мухаммед (30) = Медина (30) = 3.

Коран, как известно, был ниспослан Пророку через архангела Гавриила:

Аллах + Гавриил = Allah + Пророк = Коран = 4,

который впервые явился Пророку в Мекке

Архангел (5) + Гавриил (1) = Мекка = 6.

Коран (по-арабски «Назидание») – это Святое Писание мусульман и основа мусульманского Закона

Коран (22) = Назидание = Святое Писание = Закон (22) = 4.

В конце времен людей ждет

Страшный Суд = Киямат («Страшный Суд» в исламе) = 4,

В свою очередь, Моше (Моисей) получил Скрижали Завета: **Моше = Скрижали Завета = 5.**

Авраам – праотец единобожия, а также родоначальник семитских народов, и поэтому: **Авраам = Отец = 18 = 9.**

Библия, как известно, происходит от слова «библос» – «книга» (и учтем, что раньше книги хранились в свитках), иудеи называют ее Танах, а Талмуд – это устная Тора, которые составляют основу Ветхого Завета:

Тора = Талмуд = Ветхий Завет = 7,
Библия = Книга = Свиток = Танах = 3.

И разве не удивительно, что

**Талмуд (часть Торы) = Евангелие (часть Нового Завета) =
Правда = Истина = 7.**

В мировоззрении иудеев Израиль немислим без Иерусалима: **Израиль + Иерусалим = Единое = 1.**

В этом городе – душа Израиля, как душа ислама – в Мекке: **Душа (15) = Руах (по-арабски «душа», 15) = Иерусалим =
Мекка = 6.**

Андрей Первозванный является покровителем Киева:

Андрей Первозванный + Киев = Единое

Прана – представление о жизненной энергии в индийских эзотерических учениях - на санскрите означает буквально «дыхание» или «жизнь», и у нас

Прана = Жизнь = Дыхание = Энергия = Сила = 4.

Одна из ипостасей *Всевышнего* – это *Дух Божий*, который наполняет *Природу*:

Рух Элохим (на иврите «Дух Божий») = Всевышний = Природа = 44 = 8.

Что касается темных сил, то дьявол вполне ассоциируется с адом и зверем, а сатана – с ложью:

Ад = Дьявол = 6

Сатана (18) = Ложь(18) = Зверь (27) = Дракон (27) = 9.

Господь сотворил Адама из праха: *Адам = Прах = 2*, а история про дьявола в обличье змия, Адама и Еву выглядит так:

Адам + Ева + Дьявол = Ложь = 9

В раю они жили бы вечно: ***Адам + Ева + Рай = Жизнь.***

В результате известных событий они познали друг друга и стали первыми родителями: ***Адам + Ева = Дети.***

«Женское» начало мира выглядит так: ***Ева = Мама = Дочь = Лада = Жена = 1.***

Любопытно, что *Адам = 2*, *Ева = 1*, и в исламе мужчине предписывается доля в наследстве, равная доле двух женщин:

«Аллах предписывает относительно ваших детей: Сыну принадлежит доля, равная доле двух дочерей» (Сура «ан-Нисаа» (Женщины), аят 11), а в суде свидетельство одного мужчины равняется свидетельству двух женщин.

Согласно Каббале, первым творением Господним был «*первый* человек», Адам Ришон, являющийся прообразом человека в материальном мире: *Адам Ришон = 1*.

Древние греки рассматривали единицу «как начало числа». «Она одна среди прочего наилучшим образом способна выражать... божественный *логос*, и полнее всего отождествляться с ним, поскольку она к нему наиболее близка». «...Она содержит все *логосы*, заключенные во всех числах...». «Поскольку без нее (единицы) нет составления чего бы то ни было, без нее нет никакого познания, и она стоит во главе вещей наподобие чистого *света*...», так гласят «Теологумены арифметики», и у нас: *Логос = Свет = 1*.

Дао, как известно, переводится как «*Путь*»; в китайской философии это вечное действие или принцип творения, который отвечает за происхождение единицы и двойственности и вместе с тем за начало мира и творение; *Мир* – это воплощение *Дао*:

$$\text{Дао} = \text{Путь} = 12 = 3, \text{ Мир} = 21 = 3,$$

и, кроме того, вся *Природа* есть продукт взаимодействия двух аспектов одной действительности – двойственности, порожденной *Дао*: *Ян + Инь = Природа = 8*.

У древних славян богиня *Лада* именовалась не иначе как *Свет* или *Красота*: *Лада = Свет = Красота = 1*.

Для человека, далекого от религии и мистицизма, несомненный интерес должны представлять следующие значения слов, понимаемых, как ассоциации:

Женщина = Личность = Человек = Я = Разум =
= София = Свобода = 5,

Мужчина = Папа,

Мама = Дочь = Ева,

Мужчина + Женщина = Адам + Ева.

Союз мужчины и женщины подразумевает рождение детей: **Мужчина + Женщина = Дети = 3.**

Дух, в том числе коллективный, есть продукт совместной работы души и разума: **Душа + Разум = Дух = 2.**

Земля, природа всегда отождествлялась с материнским началом; с другой стороны, у пифагорейцев (об этом писал Филолай) восьмерка считалась «земным» числом, называлась «матерью», и «в восьмерке вещам стали свойственны эрос, дружба, замысел...», и у нас:

Мать = Земля = Природа = 8,

Отец + Мать = Семья = Секс = 8

Далее, разве не любовь является основой семьи?

Семья + Любовь = Единое.

Любопытно, что для слов *Отец* (9) и *Папа* (7), *Мать* (8) и *Мама* (1) получаются разные значения, однако все равно:

Отец + Мать = Папа + Мама = Семья = Ребенок.

Очевидны следующие ассоциации: *Мужчина = Солдат = Война = 7*, а также *Сансара = Круг = Карма = 7*.

Те, кто воспринимают мир душой и сердцем, называют это интуицией:

Душа + Сердце = Союз = Интуиция = 9,

а понятие кармы в восточной философии связано с циклами рождений: *Карма = Рождение = 7*.

Древнегреческий философ Анатолий в «Теологуменах арифметики» писал по поводу числа 6, которое является первым *совершенным* числом: «и еще ее называют *супружеством*, потому что она равна своим частям, а дело супружества – *порождение созданий*, подобных родителям», «душу же ничто не может обустроить лучше числа шесть...», «а еще душа все *гармонизирует...*», и смотрите:

*Совершенство = Число = Душа = Гармония =
= Супружество = Сын = 6.*

Кроме того, сложно спорить с тем, что имя Пифагора неотделимо от геометрии, масоны называют Творца Геометром, Земля и Луна образуют единую планетарную систему, Украина и Россия должны строить равноправные межгосударственные отношения, а Европейский Союз олицетворяет объединенную Европу:

*Пифагор + Геометр = Единое = 1,
Масоны = Геометр = 8*

Земля + Луна = Единое = 1,
Украина = Россия = 1,
Европейский Союз = Европа = 4.

В свою очередь, Папа Римский является главой Католической церкви с центром в Риме:

Папа Римский + Католик = Единое, Рим = Католицизм.

Самые почитаемые святые в Католической церкви – апостолы Петр и Павел, именем которых и назван главный собор Ватикана:

Петр + Павел = Апостол = Католик,

в то время как Киев является колыбелью православия славянских народов, а Россия и Украина – это две крупнейшие православные страны:

Киев = Православие = 2,

Украина + Россия = Христианство = Православие = 2.

Апостол Павел – творец современного христианского учения: ***Павел = Христианство = 2***, а ключи от Рая и Рима – в руках апостола Петра: ***Петр (4) = Рай (1) + Рим (3)***. Кроме того, отметим, что ***Павел = 20; Рим = 21; Петр = 22***.

Очевидны ассоциации ***Турки = Татары = 4, Турция = Султан = 3, Хан = Монарх = Президент = 1, Рим = Империя = 3, Царь = Падишах = 7, Египет = Фараон = 6, Армия = Войско = 27 = 9, Монарх = Корона = 28 = 1***.

Вселенский Патриарх живет ныне в Турции, а Константинополь уже тысячу лет ассоциируется для славянских народов с Церковью и Крещением:

Патриарх = Турция = 3,

Константинополь = Церковь = Крещение = 5.

О царе Соломоне говорится в библейской 3-ей Книге Царств, а сам *Царь (7) Соломон (3)* является общепризнанным олицетворением мудрости:

Соломон = Мудрец = 3,

Царь + Соломон = Мудрость = 1.

Пифагорейцы считали, что девятка – символ *Космоса*, ибо «она правит эфирной сферой поверх восьми прочих», и смотрите: ***Космос = Сфера = 9.***

Еще несколько любопытных примеров:

Лев (на иврите означает «сердце») = Сердце = 3;

Бир (по-тюркски «один») = 1 и, как известно, имя *Гермеса (1) Трисмегиста (6)* связано с *Грецией (1)* и *Египтом (6)*.

Основной принцип герметического учения «Как вверху, так и внизу» подтверждается нумерологией:

Как (5)+ Вверху (8) = Так (4) + Внизу (9).

Первая буква греческого алфавита называется *Альфа*, и у нас ***Альфа = 10 = 1.*** Трудно также спорить с тем, что в МИДе работают дипломаты: ***МИД = Дипломат = 9.*** А еще ***Ленин = Сталин = 28 = 1.***

Истины ради следует отметить, что к анализу результатов теософского сокращения числовых значений слов следует относиться с некоторой осторожностью. Числа несут не только количественную, но и качественную нагрузку, и поэтому нельзя просто сравнивать или смешивать в одну сравнительную группу слова, относящиеся к различным смысловым категориям, или делать далеко идущие выводы исключительно на основании совпадения их числовых значений. К примеру, слову «Коран» соответствует не просто четверка, но чет-

верка, полученная из важнейшего мастер-числа 22: $Коран = 2 + 6 + 8 + 1 + 5 = 22 = 4$, и этот факт тоже необходимо учитывать (например, Коран (22) диктовал Пророку архангел Гавриил (1) и делал это $22 + 1 = 23$ года). Слова *Иегова* и *Элохим* имеют одинаковое значение 29, а *Корона* и *Логос* – 28. Или, к примеру, если для слов «Авраам» и «космос» мы получаем значение девять, это не значит, что эти понятия тождественны, поскольку первоначальное сложение цифр для них дает все же различные результаты, и лишь дальнейшее сокращение приводит и то, и другое слово к девяткам. Скорее, в таких случаях следует искать некое совпадение отдельных качеств, присущих девяткам, и составляющих содержание этих слов-понятий. Это примерно такой же случай, как сравнивать двух оленей и две книги – и того, и другого по два, но объекты-то разные! Кроме того, стоит обратить внимание на еще одну особенность. Близкий по духу скрытый смысл слов следует искать в трех случаях:

- (1) когда их числовые значения совпадают;
- (2) когда они в сумме дают Единое, то есть единицу;
- (3) когда они в сумме дают третье понятие, близкое «слагаемым» по своему содержанию.

К примеру, *Воскресение = Бессмертие = 6*, *Крест (8) + Распятие (1) = Голгофа (9)*, а также *Отец + Мать = Папа + Мама = Ребенок = Семья*, невзирая на то, что по отдельности для слов *Отец (9)* и *Папа (7)*, *Мать (8)* и *Мама (1)* получают разные числовые значения.

Таким образом, приведенные примеры однозначно свидетельствуют в пользу адекватности выбранного нами подхода в применении чисел к анализу текстов. С другой стороны, в

дальнейшем, при определении символического «характера» чисел от одного до девяти мы будем исходить из результатов, полученных выше для слов на основе русского алфавита из 32 букв. Ибо в этой книге мы попытаемся по-новому взглянуть на скрытые качества каждого числа, особенно в приложении к характеру человека, на основе анализа слов и цифр, связанных с этим человеком, например, имени и даты рождения.

4. ПОСЛЕДОВАТЕЛЬНОСТЬ ТРЕУГОЛЬНЫХ ЧИСЕЛ

Основой любой нумерологической системы является эзотерическая интерпретация качественных характеристик чисел от единицы до девяти, к которым сводятся даты рождения, номера телефонов и машин, имена, географические названия и т.п. (некоторые особые числа нумерологии типа 10, 11, 22, 37 и т.д. должны рассматриваться отдельно и в данном случае не в счет). Возникает вопрос – а почему, собственно, мы считаем, что для анализа девяти цифр вполне достаточно? Есть ли какое-то рациональное объяснение этому? Оказывается, есть, и оно более глубокое, чем констатация простого факта, что мы пользуемся десятичной системой и суммирование цифр в записи любых целых чисел, начиная с десяти, сводится к одному из чисел первой девятки. В дальнейшем мы будем опираться на подходы изопсефии, принятые у древних греков, а также пользоваться некоторыми приемами теософии – учении о законах божественного, имеющего целью раскрытие тайн природы.

Рассмотрим последовательность треугольных чисел, которая задается формулой (треугольное число – это число точек, которые могут быть расставлены в форме правильного треугольника)

$$A_n = 1 + 2 + 3 + \dots + n = \sum_{k=1}^n k, n \geq 1.$$

Таким образом, каждый член последовательности под номером n есть сумма натуральных чисел от единицы до n :

$$A_1 = 1,$$

$$A_2 = 1+2 = 3,$$

$$A_3 = 1+2+3 = 6,$$

$$A_4 = 1+2+3+4 = 10$$

.....

Почему нам интересна именно эта последовательность? Во-первых, четыре первых ее члена (1, 3, 6, 10) образуют пифагорейский тетраксис (священное «четыре», которым клялись пифагорейцы; символический треугольник из 10 точек, образованный первыми четырьмя натуральными числами, которые в сумме дают 10 – число совершенства: $1+2+3+4=10$; кроме того, сумма первых трех треугольных чисел тоже дает 10: $1+3+6=10$). Тетраксис – это еще и визуальное изображение пропорций музыкальной гармонии, открытой Пифагором: 1:2, 2:3 и 3:4. Во-вторых, каждый член этой последовательности образуется как теософическое сложение чисел натурального ряда. Папюс, президент Ордена мартинистов и автор небезызвестного трактата «Первоначальные сведения по оккультизму», и другие теософы считали, что не только само число имеет скрытый смысл, но и его «образ», полученный как результат теософического сложения (то есть, сумми-

рования всех чисел от единицы до этого числа). К примеру, по мнению теософов, скрытая суть четверки (и семерки тоже) есть единица, так как $4 = A_4 = 10 = 1$, $7 = A_7 = 28 = 1$ (да простят меня математики, в подобных формулах здесь и в дальнейшем ни один из знаков равенства не является таковым в математическом смысле; там, где мы будем говорить о теософическом сложении или сокращении эти «равенства» понимаются с точки зрения эзотерики; они позволяют раскрыть внутреннюю связь, существующую между числами первой девятки; мы будем называть их теософическими равенствами). Наконец, в-третьих, все четные совершенные числа (т.е. числа, равные сумме своих сомножителей), являются треугольными, а нечетных совершенных чисел до сих пор обнаружено не было. Вот первые пять из них:

$$A_3 = 6, A_7 = 28, A_{31} = 496, A_{127} = 8128, A_{8191} = 33550336.$$

Крайне любопытно, что любое совершенное число может быть представлено в виде $A_{M(p)} = M(p)2^{p-1}$, где $M(p) = 2^p - 1$ – простое число (так называемое число Мерсена). Кроме того, $A_3 + A_7 + A_{31} + A_{127} = 8658 = 666 \times 13$.

По теореме Ферма (некоторые приписывают ее Гауссу), всякое натуральное число является либо треугольным, либо может быть представлено в виде суммы двух или трех треугольных чисел. Отметим такие любопытные факты: $A_3 = 6$, $A_6 = 3$; $A_{36} = 666$, а также следующие удивительные примеры треугольных чисел, попахивающие настоящей мистикой:

$$\begin{array}{ll} A_6 = 21 & 2A_3 = 12 \\ A_{66} = 2211 & 2A_{33} = 1122 \\ A_{666} = 222111 & 2A_{333} = 111222 \\ & 2A_{3333} = 11112222 \end{array}$$

$$A_{6666}=22221111$$

.....

$$A_1 = 1$$

$$A_9 = 45$$

$$A_{10} = 55$$

$$A_{99} = 4950$$

$$A_{100} = 5050$$

$$A_{999} = 499500$$

$$A_{1000} = 500500$$

$$A_{9999} = 49995000$$

$$A_{10000} = 50005000$$

$$A_{99999} = 4999950000$$

.....

Далее, несложно убедиться в том, что если каждую из сторон произвольного равностороннего треугольника разделить на $n \geq 2$ равных отрезков, концы которых затем соединить прямыми, параллельными сторонам, то образуется ровно n^2 равносторонних треугольников, из которых $A_n = n(n+1)/2$ – прямых и $A_{n-1} = n(n-1)/2$ – обратных. Для треугольника изопсефии (тетрактис Пифагора) $n=3$, поэтому он разбивается на 9 треугольников – 6 прямых и 3 обратных. Не потому ли числа 3-6-9 играют особую роль не только в геометрии, но и в нумерологии?

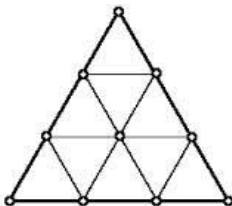

Отметим также, что точки разбиения тетрактиса

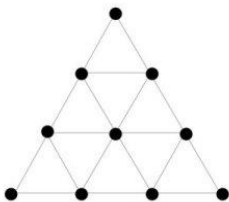

образуют первых четыре (!) числа майя, записанные столбиком, одно над другим

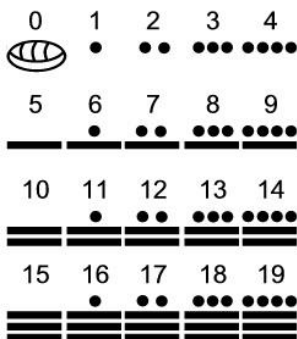

Впрочем, это наблюдение касается не только числовой системы майя, но и египетской, вавилонской, римской, тайской и аттической:

Современная	Египетская (иероглифич.)	Египетская (иероглифич.)	Вавилонская	Греческая (латинские)	Греческая (ионические)	Римская	Древнеарийская	Индийская майя	Древнекитайская (палочки)	Древнекитайская (мерзлоты-фрески)	Индийская (дванагари)	Арабская (алфавит)	Арабская (современная)	Арабская (сборная)
1	𐀀	𐀁	𐀂	Α	Α	I	𑀀	•	一	一	۱	۱	۱	
2	𐀃	𐀄	𐀅	Β	Β	II	𑀁	••	二	二	۲	۲	۲	
3	𐀆	𐀇	𐀈	Γ	Γ	III	𑀂	•••	三	三	۳	۳	۳	
4	𐀉	𐀊	𐀋	Δ	Δ	IIII	𑀃	••••	四	四	۴	۴	۴	
5	𐀌	𐀍	𐀎	Ε	Ε	V	𑀄	—	五	五	۵	۵	۵	
6	𐀏	𐀐	𐀑	Ϝ	Ϝ	VI	𑀅	•	六	六	۶	۶	۶	
7	𐀒	𐀓	𐀔	Ζ	Ζ	VII	𑀆	••	七	七	۷	۷	۷	
8	𐀕	𐀖	𐀗	Η	Η	VIII	𑀇	•••	八	八	۸	۸	۸	
9	𐀘	𐀙	𐀚	Θ	Θ	IX	𑀈	••••	九	九	۹	۹	۹	
10	𐀛	𐀜	𐀝	Ι	Ι	X	𑀉	— —	十	十	۱۰	۱۰	۱۰	
20	𐀞	𐀟	𐀠	Κ	Κ	XX	𑀊	•	二十	二十	۲۰	۲۰	۲۰	
30	𐀡	𐀢	𐀣	Λ	Λ	XXX	𑀋	••	三十	三十	۳۰	۳۰	۳۰	
40	𐀥	𐀦	𐀧	Μ	Μ	XL	𑀌	•••	四十	四十	۴۰	۴۰	۴۰	
50	𐀩	𐀪	𐀫	Ν	Ν	L	𑀍	••••	五十	五十	۵۰	۵۰	۵۰	
60	𐀬	𐀭	𐀮	Ξ	Ξ	LX	𑀎	•••••	六十	六十	۶۰	۶۰	۶۰	
70	𐀯	𐀰	𐀱	Ο	Ο	LXX	𑀏	••••••	七十	七十	۷۰	۷۰	۷۰	
80	𐀲	𐀳	𐀴	Π	Π	LXXX	𑀐	•••••••	八十	八十	۸۰	۸۰	۸۰	
90	𐀵	𐀶	𐀷	Ϙ	Ϙ	XC	𑀑	••••••••	九十	九十	۹۰	۹۰	۹۰	
100	𐀸	𐀹	𐀺	Η	Η	P	𑀒	•••••••••	百	百	۱۰۰	۱۰۰	۱۰۰	
200	𐀻	𐀼	𐀽	ΗΗ	Σ	CC	𑀓	••••••••••	二百	二百	۲۰۰	۲۰۰	۲۰۰	
300	𐀿	𐁀	𐁁	ΗΗΗ	Τ	CCC	𑀔	•••••••••••	三百	三百	۳۰۰	۳۰۰	۳۰۰	
400	𐁂	𐁃	𐁄	ΗΗΗΗ	Υ	CD	𑀕	••••••••••••	四百	四百	۴۰۰	۴۰۰	۴۰۰	
500	𐁅	𐁆	𐁇	Ϟ	Φ	D	𑀖	•••••••••••••	五百	五百	۵۰۰	۵۰۰	۵۰۰	
600	𐁈	𐁉	𐁊	ϞΗ	X	DC	𑀗	••••••••••••••	六百	六百	۶۰۰	۶۰۰	۶۰۰	
700	𐁋	𐁌	𐁍	ϞΗΗ	Ψ	DCC	𑀘	•••••••••••••••	七百	七百	۷۰۰	۷۰۰	۷۰۰	
800	𐁎	𐁏	𐁐	ϞΗΗΗ	Ω	DCCC	𑀙	••••••••••••••••	八百	八百	۸۰۰	۸۰۰	۸۰۰	
900	𐁑	𐁒	𐁓	ϞΗΗΗΗ	Α	CM	𑀚	•••••••••••••••••	九百	九百	۹۰۰	۹۰۰	۹۰۰	

Математик, без сомнения, получит удовольствие от следующих свойств треугольных чисел, справедливых для любых целых $n, m \geq 1$:

$$A_n = \frac{n(n+1)}{2}, \quad 1 + 8A_n = (2n+1)^2,$$

$$A_{2n} = 2A_n + n^2, \quad A_{2n+1} = 2A_n + (n+1)^2,$$

$$A_n - A_{n-1} = n, \quad A_n + A_{n-1} = n^2,$$

$$A_{mn} = mA_n + n^2A_{m-1}, \quad m \geq 1, \quad A_0 = 0$$

$$A_n^2 = \sum_{k=1}^n k^3, \quad A_{n+1}^2 - A_n^2 = (n+1)^3,$$

$$1 < \frac{A_n}{A_{n-1}} \leq 3, \quad n \geq 2, \quad A_{n+m} = A_n + A_m + nm.$$

Фактически, с помощью операции теософического сложения мы осуществили отображение множества натуральных чисел на множество треугольных чисел. Это первый этап нашего анализа. В последующем мы будем широко использовать также операцию теософического сокращения для членов этой последовательности (то есть, суммирование цифр, составляющих число), которую обозначим, как $T(A_n)$. Очевидными являются следующие свойства: $T(A_n + A_m) = T(A_n) + T(A_m)$, $T(A_{n+9}) = T(A_n)$. Поэтому, с учетом приведенных выше формул, $T(A_{n+m}) = T(A_n)$ для любого m , кратного девяти, то есть мы можем предположить, что эта последовательность должна обладать определенными периодическими свойствами с периодом 9.

Итак, мы установили, что последовательность чисел, образующихся теософическим сложением и приводящая к тетрактису Пифагора, обладает целым рядом удивительных свойств. Они любопытны, но как бы лежат на поверхности, в области чистой математики. Давайте теперь заглянем чуть глубже. Вот таблица, в которой, кроме самих треугольных чисел, приведено также теософическое сокращение для первых двадцати восьми членов последовательности (на этом

этапе, как сказали бы математики, *мы строим отображение множества треугольных чисел с помощью операции теософического сокращения и находим, что оно сводится к циклической последовательности особого вида*⁵:

Последовательность треугольных чисел	Значение	Теософическое сокращение
A ₁	1	1
A ₂	3	3
A ₃	6	6
A ₄	10	1
A ₅	15	6 } 1-й цикл
A ₆	21	3
A ₇	28	1
A ₈	36	9
A ₉	45	9
A ₁₀	55	1
A ₁₁	66	3
A ₁₂	78	6
A ₁₃	91	1
A ₁₄	105	6 } 2-й цикл
A ₁₅	120	3
A ₁₆	136	1
A ₁₇	153	9
A ₁₈	171	9
A ₁₉	190	1
A ₂₀	210	3
A ₂₁	231	6
A ₂₂	253	1
A ₂₃	276	6 } 3-й цикл
A ₂₄	300	3
A ₂₅	325	1
A ₂₆	351	9
A ₂₇	378	9
A ₂₈	406	1

⁵ Справедливости ради следует отметить, что подобным свойством обладают и другие числовые последовательности, например, числа Фибоначчи

Любопытно, что в последовательности треугольных чисел два нечетных числа всегда сменяются двумя четными. Кроме того, первых шесть членов последовательности пропорций $A_{n-1}:A_n$, $n \geq 2$, а именно 1:3, 1:2, 3:5, 2:3, 5:7, 3:4 практически в точности повторяют пропорции пояса Койпера – совокупности космических тел, вращающихся вокруг Солнечной системы за пределами Плутона. Случайность?

Таким образом, с помощью операций теософического сложения и сокращения мы получили отображение *бесконечного* множества натуральных чисел на *конечную* последовательность изопсефии, в которой задействованы всего четыре числа: 1, 3, 6, 9:

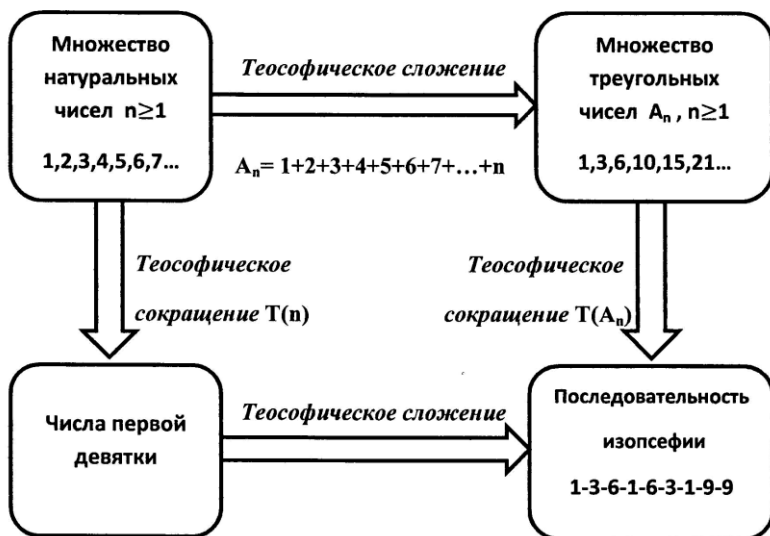

Из приведенной выше таблицы следует также, что эта последовательность действительно демонстрирует предсказанные ранее *периодические* свойства: она разбивается на

группы из девяти членов, для которых теософическое сокращение (то есть, сумма цифр, составляющих запись этого числа) неизбежно приводит к последовательности 1-3-6-1-6-3-1-9-9, после чего процесс повторяется. Таким образом, для последующего анализа нам оказывается вполне достаточно первых девяти натуральных чисел. Разумеется, это предположение давно приобрело в нумерологии очевидный характер, но только сейчас становится ясно почему. Что же это за удивительная комбинация цифр 1-3-6-1-6-3-1-9-9, в которой содержится «мужская» тройка 1-3-6, «женская» тройка 1-6-3 и две девятки совершенства? Учитывая, что цифр в нашей комбинации девять, а следующей – десятой – является единица начала нового цикла, возникает естественная аналогия с хорошо известным Древом Жизни каббалы из десяти сфирот:

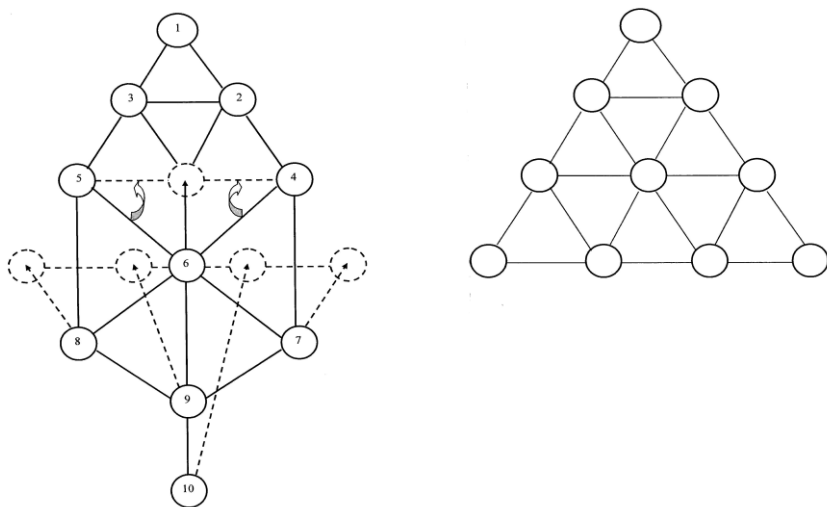

В то же время, последовательность первых семи цифр (1-3-6) – 1 – (6-3-1) – есть не что иное, как математическая запись диаграммы *инь* (1-6-3) – *ян* (1-3-6):

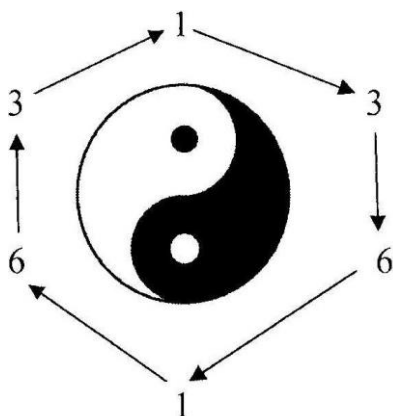

которую в нашем случае вполне оправданно изобразить в виде двух взаимодействующих треугольников – «мужского» и «женского»

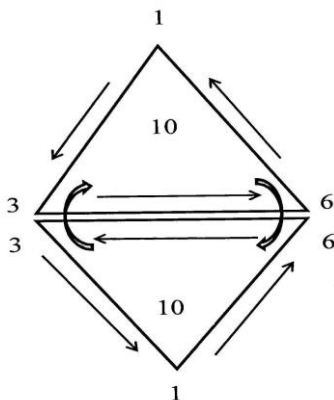

а в обобщенном виде – в виде *системы треугольников совершенства* (сумма значений вершин в каждом из двенадцати треугольников равна 10, а последовательности 1 – 3 – 6 и 1 – 6 – 3 абсолютно взаимозаменяемы, как это и должно быть, поскольку $3 = A_3 = 6$, а $6 = A_6 = 3$):

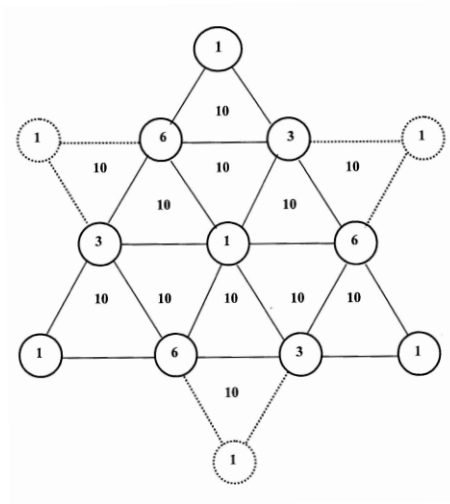

Аналогия становится еще более очевидной, если совместить геометрические образы треугольников прямого (черные треугольники) и обратного (белые треугольники) тетрактисов:

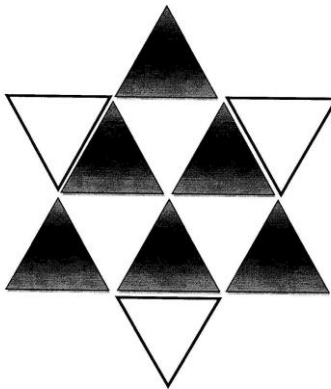

Это шестиугольная звезда, являющаяся символом единства мужского и женского начал, мира горнего и дольного, в которой каждый из треугольников, как «мужской», так и

«женский», символично представленных единицами, распадается на девять гомотетичных треугольников – шесть прямых и три обратных. Единое – 1, мужское начало с принципом троичности – 3, женское начало в гармонии с мужским – 6, целостность двух начал – 9. Любопытно, что комбинация 1-3-6-1 по принятой в этой книге таблице русского алфавита соответствует древнееврейскому слову «Авот» – «Отцы», а 6-3-1 – это попросту «Ева». С учетом результатов предыдущей главы, невозможно не отметить также, что

Буква = 1, Алфавит = 3, Число = 6, Слово = 9.

«Тот, кто безостановочно создает миры – троичен. Он есть Брама-Отец; Он есть Майя-Мать; Он есть Вишну-Сын; Сущность, Субстанция и Жизнь. Каждый заключает в себе двух остальных и все три составляют одно в Неизреченном». Так говорят Упанишады.

«Словом Господа сотворены небеса, и духом уст Его – все воинство их». Псалом 32:6.

«Слова и числа – наша мать», – писал Д. Хармс.

Прежде, чем двигаться дальше, отметим некоторые удивительные свойства *системы треугольников совершенства*, приведенной выше. Прежде всего, она построена на основе трех чисел – 1, 3, 6 и включает 12 треугольников. Сумма значений вершин в каждом из треугольников – число совершенства 10, следовательно, общее числовое значение этой системы – 120. Из них семь вершин образованы единицами, три – тройками и три – шестерками. Эти три числа – 3, 7, 12 играют важную роль в каббале, и мы к ним еще вернемся.

Рассмотрим теперь полную комбинацию цикла теософического сокращения (мы будем называть ее последовательностью изопсефии):

1 – 3 – 6 – 1 – 6 – 3 – 1 – 9 – 9.

Как известно, на Древе Жизни каббалы, охватывающем десять эманаций Божества (сфирот), левая часть сфирот (Бина-Гевура-Ход) соответствует «женской энергии», а правая (Хохма-Хесед-Нецах) – «мужской», где Хохма (или Хокма) – это «Небесный Отец», а Бина – «Небесная Мать»:

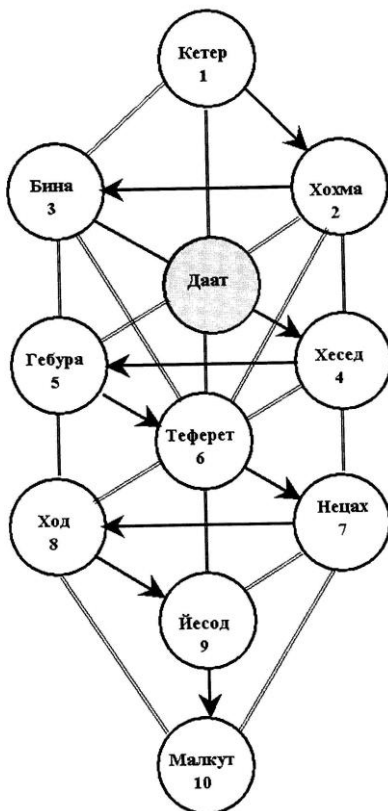

Между ними расположены «срединные» сфироты Кетер-Тиферет-Иесод-Малькут, называемые Кав ха-эмца или Исраэль, которые служат для баланса правых и левых, мужских и женских сил. Эти сфироты нейтральны (кстати, слово «сфира» имеет множество значений, образуемых из одного корня: книга, письмо, рассказ, счет, граница, один из 12 камней нагрудника первосвященника; позже под «сфирой» стали понимать небесную «сферу»). В то же время, само Древо призвано показать людям путь от Божественного Творца к земному миру и олицетворяет эманацию всего сущего из Единого (Кетер, Венец) в Малькут (Царство) в такой последовательности: Кетер-Хокма-Бина-Хесед-Гебура-Тиферет-Нецах-Ход-Иесод-Малькут (так называемый «путь змеи»). При этом Иесод (основание) рассматривается как «вечное единение Отца и Матери», а невидимая сфира Даат (знание) соединяет три высших сфироты. А теперь обратим внимание, что кроме «мужской» комбинации 1-3-6-1 и ее «женского» аналога 1-6-3-1 в нашем распоряжении имеются еще две девятки, после которых начинается новый цикл, с единицы следующего порядка. Теперь мы можем построить «путь змеи» для Древа Жизни изопсефии на основе треугольных чисел, то есть, в его «греческом» варианте, где каждый шаг мы будем называть ступенью:

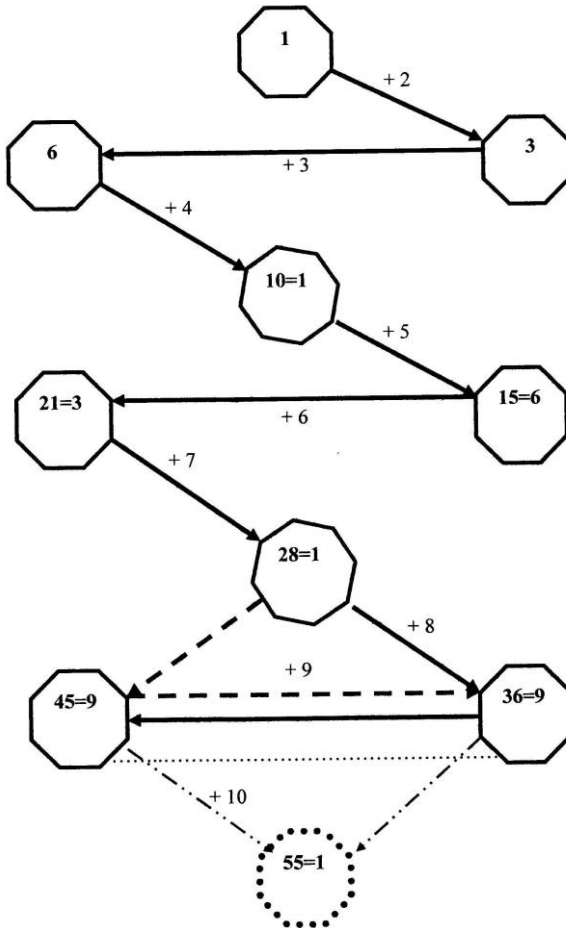

Нумерологический анализ, проведенный выше для базовых понятий, связанных с эманацией окружающего нас *Мира* и *Человека* из *Единого*, позволяет установить смысловую нагрузку для каждой ступени Древа. Его первая триада охватывает такие понятия как *Единое*, *Красота*, *Рай*, *Буква*, *Бог*, *Господь*, *Мир*, *Душа*, *Дом*, *Пророк*, *Царство*, *Совершенство*;

вторая – *Свет, Иисус Христос, Троица, Ева, Ангел, Алфавит, Библия, Мудрец, Соломон*; наконец, третья – это *Логос, Мудрость, Мысль, Завет, Отец, Слово, Космос, Союз, Вера, Интуиция*. Таким образом, в нашем случае Древо Жизни принимает вид:

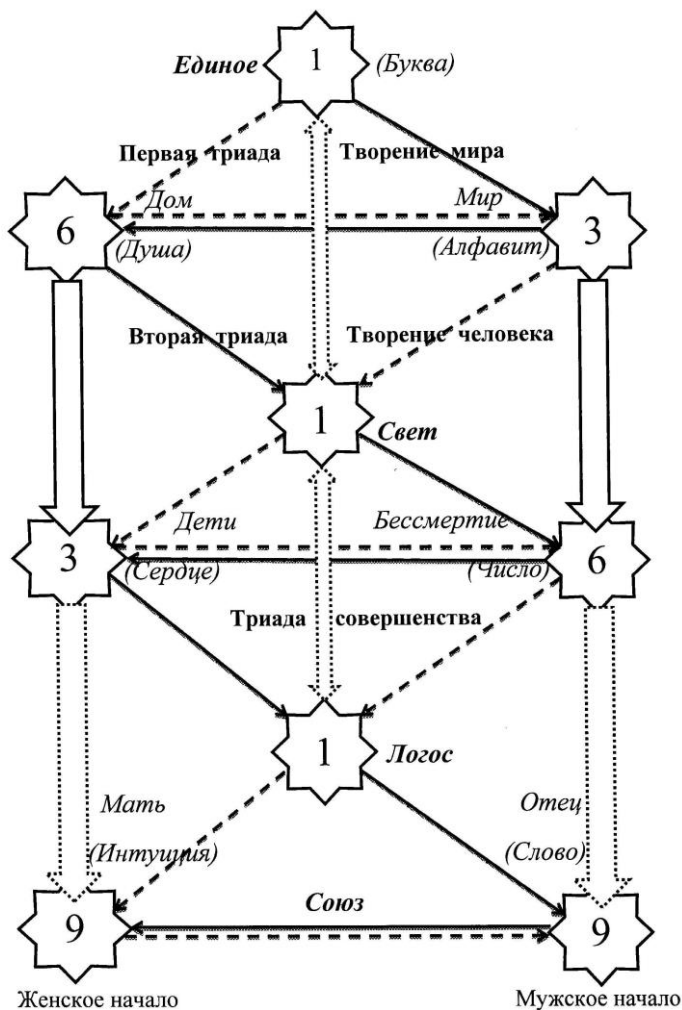

Как мы уже упоминали, Древо Жизни может быть разделено на три части. Они естественным образом возникают из последовательности изопсефии 1-3-6-1-6-3-1-9-9, если заметить, что теософическое сокращение для каждой последовательной тройки членов этой группы равно единице:

$$T(A_{3n-2}+A_{3n-1}+A_{3n}) = 1 \text{ для любого } n \geq 1.$$

Первый треугольник (1-3-6) не может быть ничем иным, как Тριάдой творения: эманация *Единого* (1) приводит, прежде всего, к возникновению материального *Мира* (мужское начало), как нашего общего *Дома*, наделенного мировой *Душой* (женское начало). Эта триада (1 – 3 – 6) и есть пифагорейский тетрактис. Вторая Триада (1 – 6 – 3) соответствует появлению *Человека*, бессмертие которого осуществляется через продление рода (*Дети*). Происходит это через *Свет* – эманацию *Единого*. Единица в этой триаде образуется из числа совершенства – 10, в котором доминирует «мужское» начало (*Солнце, Свет, Адам Ришон*). Это очень важный шаг. Раби Ицхак Лурия, основатель закрытой школы каббалы «Древо жизни», описывал этот процесс следующим образом: «Прежде, чем были сотворены все вещи... Божественный Свет... заполнял все бытие. Затем Он (Всевышний) испустил нить Бесконечного Света... и заполнил им пустоту... Именно благодаря этому лучу Бесконечный Свет спустился вниз...». То есть, именно через *Свет* творящая сила проникла в пространство, и так произошло все творение: *Единое – Свет – Логос!* Третья триада (1 – 9 – 9) вполне может именоваться Тριάдой совершенства; она есть отражение того факта, что

эманация воли Творца через творение *Мира* и *Человека* достигает совершенства в установлении *Логоса* – Всеобщего Закона Бытия. Этот Закон есть не что иное, как *Союз* мужского и женского начал, которые равноценны в своих различных качествах, но едины в том, что составляет Закон. Примечательно, что в этом треугольнике единица возникает из «женского» лунного числа 28, которое, кроме того, есть сумма четырех мистических семерок (полное числовое значение слова *Логос* тоже 28; это означает, что Закон Вселенной – в женских руках). Женские качества восприятия мира через *Душу*, *Сердце* и *Интуицию*, и такие понятия как *Дом*, *Дети*, *Мать* составляют при этом основу Женского начала Логоса, а мужские понятия *Мир*, *Бессмертие*, *Отец* составляют суть его Мужского начала. При этом путь к осуществлению Всеобщего Закона пролегает в равной степени как через его «мужскую», так и через «женскую» составляющие, ибо их свободный союз подразумевает равноправие в единстве. Знаком Божественного провидения является и тот путь творения мира и человека *разумного*, который Всевышний даровал нам через *Букву*, *Алфавит*, *Число* и *Слово*. Три единицы в средней части Древа не только идеально балансируют женские и мужские аспекты бытия через эманацию *Едино́го* в *Свет* и *Логос*, но и указывают на изначальную возможность духовного бессмертия, как неотъемлемую часть Всеобщего Закона Бытия: возврат к *Единому* в конце нашего земного пути также осуществляется через *Свет*. Вспомните, ведь именно о свете говорят все, кто побывал на пороге вечности и вернулся. В любой из Божественных эманаций со света все начинается, в него все и возвращается. «Иисус сказал: Если вам говорят:

Откуда вы произошли? – скажите им: Мы пришли от света, от места, где свет произошел от самого себя». «Иисус сказал: Я – свет, который на всех. Я – все: все вышло из меня и все вернулось ко мне», – это слова Спасителя, дошедшие до нас в апокрифическом Евангелии от Фомы. Каким же является скрытый смысл следующего шага, начало которому – единица, получающаяся из двух пятерок (55)? Может быть, это *Человек* и *Разум* (*Человек* = *Разум* = 5) или понятие *Пробужденный* = 55 = 1? Или это две стороны любого действия в каббале, суть которого – взаимодействие Творца и творения через дух и материю, мужское и женское (аналог инь и ян), называемые *Ор* и *Кли* (*Ор* = *Кли* = 14=5), или это энергия *Ци* = 5 и 5 стихий *У-Цин*?

Ступени эманации Единого на нашем Древе жизни возникли не просто так. Как видно из примеров предыдущей главы, где мы говорили о выборе алфавита, понятия и числа каждой ступени соответствуют друг другу на духовном плане. В то же время, это Древо не является застывшим, данным раз и навсегда объектом. Поскольку числа могут нести различную смысловую нагрузку в рамках одной и той же системы понятий, каждый желающий может построить свою иерархию ступеней для каких-то конкретных потребностей, например, Древо логики или познания. Неизменными должны оставаться только связи между ступенями, поскольку они определяются объективными законами теории чисел. К примеру, результаты предыдущей главы позволяют нам построить Древо Иисуса Христа, в символической форме описывающее историю Спасителя:

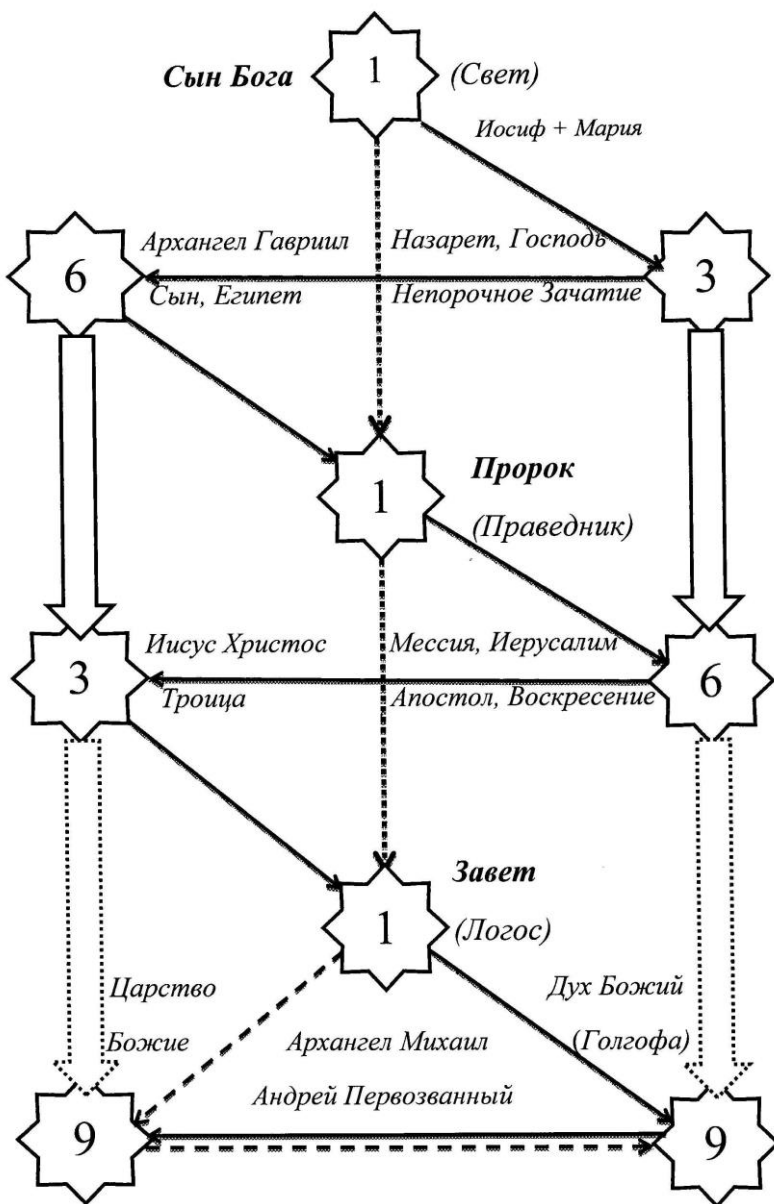

Он – Сын Божий – был зачат непорочным зачатием в Назарете и назначен прийти в мир в семье Иосифа и Марии. Затем Архангел Гавриил известил их о необходимости бежать в Египет, чтобы избежать избиения Иродом младенцев мужского пола, поскольку пришло время исполниться древнему пророчеству о приходе в мир Пророка и Праведника, который станет Мессией в Иерусалиме. Так явился на свет Иисус Христос, который принес в мир Завет и Закон (Логос), и был распят на Голгофе, и осенен Духом Божиим ради пришествия Царства Божьего, о котором и проповедовал. Архангел Михаил – архистратиг войска ангельского и первый из апостолов – Андрей Первозванный выступают здесь как небесный и земной хранители Закона. Это Древо приобретает еще более сильное содержание, если мы учтем, что в смысле теософического сложения $7 = A_7 = 1$, и $4 = A_4 = 1$, и тогда при построении Древа мы смело можем использовать такие понятия – семерки как *Царь, Солнце, Святой, Просветленный, Правда, Вселенная, Истина, Спасение, Богородица, Евангелие*, а также понятия – четверки – *Закон, Святое Писание, Храм, Грех, Покой, Жизнь, Сила*.

Числа 1, 3, 6 и 9, являющиеся основой нашего Древа жизни, возникают также как один из основных элементов православной службы: так называемые «часы» входят в число девяти постоянных церковных служб – 1-й час (после утренней), 3-й час (перед литургией), 6-й час (после молитвы 3-го часа) и 9-й час (перед вечерней).

Таким образом, мы убедились, что последовательность треугольных чисел присутствует в пространстве слов и чисел

независимо от нашей воли, а ее проявления приводят поистине к удивительным результатам. Важно отметить, что и натуральные числа, и их отображение – треугольные числа, и их последующее отображение – тетраэдральные числа, и все последующие многомерные симплексные числа являются элементами поистине магического треугольника Паскаля, известного по крайней мере уже тысячу лет и образованного биномиальными коэффициентами. Он включает в себя даже числа Фибоначчи! С точки зрения эзотерики треугольник Паскаля описывает процесс перехода от линейного восприятия мира (натуральные числа) в пространство сколь угодно большого числа измерений (ниже обозначенных числом K) с помощью операций суммирования, последовательно применяемых к цепочке бесконечных числовых последовательностей, начиная с последовательности натуральных чисел:

$$A_N^{(K)} = \sum_{i_K=1}^N \sum_{i_{K-1}=1}^{i_K} \dots \sum_{i_1=1}^{i_2} i_1, \quad N, K \geq 1$$

Последовательность натуральных чисел одномерна, треугольные числа соответствуют двумерным объектам (плоскость, треугольник, окружность), тетраэдрические числа – это выход в трехмерное пространство (треугольная пирамида – тетраэдр), и так далее.

Замечательный русский философ А.Ф. Лосев – исследователь философии чисел в их соотношении с музыкой и астрономией, – рассматривал числа и их структуры как некие реальные сущности, имеющие неповторимые качества. По его

мнению, числа обладают памятью и внутренней структурой, которая включает, к примеру, не только просто информацию о сомножителях, но и о совокупности всех произведенных над этим числом операций. Именно эта совокупность определяет *качественную* уникальность каждого числа. Следовательно, воспроизведение этой «истории» позволяет раскрыть тот глубокий смысл, который числа несут во Вселенной. Математика – это и есть то легендарное «шестое» чувство, которое позволяет нам познать мир во всей его целостности. Воистину, как говорил Платон, «Божество, слагая Вселенную, применяет законы геометрии». Можем смело расширить это высказывание: «и теории чисел»!

5. РУССКАЯ НУМЕРОЛОГИЯ КАББАЛЫ

В предыдущей главе при построении Древа Жизни изопсефии мы уже упоминали о некоторых аспектах каббалы, связанных с иерархией сфирот, – едва ли не центральном элементе этого учения. Сейчас мы рассмотрим этот вопрос подробнее в контексте развиваемых в данной книге принципов русской нумерологии.

Прежде всего, заметим, что каббала – это религиозно-философская система о тайных знаниях, скрытых в учении иудаизма, о происхождении Вселенной, о сущности Бога и человека, смысле эволюции души и путях восхождения к Всевышнему. Каббала стремится раскрыть имена Бога, а через них – скрытые законы мироздания. Она оперирует с двадцатью двумя буквами еврейского алфавита, рассматривая каждую из них как активную силу, а их начертание, звучание

и предназначение – как пути эманации Божественной воли. В основе каббалистической теософии лежат представления о том, как Господь сотворил мир, изложенные в нескольких книгах, среди которых основополагающей и наиболее древней является «Сефер Йецира» – «Книга Творения». Авторство этой книги приписывают самому Аврааму. Вот что в ней, в частности, говорится (приведенные ниже утверждения называются *мишинами*):

«Тридцатью двумя таинственными путями Мудрости (*Хохма*) начертал Господь воинств, Бог Израиля, Бог Живой и Царь Мироздания, Бог Всемогущий, Милосердный и Прощающий, Гордый и Возвышенный, Пребывающий вечно, – возвышенно и свято Имя Его, – и сотворил Он *олам* посредством трех *сефарим*: (*через*) *сефер*, и *сефор*, и *сиптур*». (С.Й. 1:1)

«Десять *сефирот* без ничего и двадцать две буквы основания: три основных, и семь двойных, и двенадцать простых». (С.Й. 1:2)

«Десять *сефирот* без ничего, десять, а не девять, десять, а не одиннадцать; уразумей мудростью и умудрись разумом; испытай их, исследуй их, и установи Слово на соответствующее ему место, и помести Создателя на Его место». (С.Й. 1:4)

«Десять *сефирот* без ничего: первая *сефира* – Дыхание Бога Живого – благословенно и благословляемо Имя Его, Вечноживого! Голос, и Дуновение, и Слово – и это есть *Дух Святой*». (С.Й. 1:9)

Одна из принципиальных сложностей при анализе текста «Книги Творения» – это адекватность русского перевода. Отсутствие гласных букв в иврите предопределяет как неоднозначное произношение ключевых понятий и слов, так и различную трактовку их перевода на русский язык. К примеру, слова *сефира*, *сефирот*, *сфирот*, *сефер*, *сефар*, *сефир*, *сефор*, *сфира*, *сиптур*, *сипур*, *сифур*, *сефарим*, *сфарим* происходят из общего корня *сфр* и могут означать как одно и то же, так и весьма отличающиеся друг от друга понятия; соответственно, различными будут и их численные значения. К примеру, дословный перевод слова *сефарим* (*сфарим*) может означать *книги*, а может – *исчисления*; *сефер* – это *писание*, *письмо*, *книга*; *сефор* (*сефар*, *сфар*) – *счет*, *мера*, *число*, *граница*; *сиптур* (*сипур*, *сифур*) – *речь*, *повествование*, *рассказ*, *сообщение*; *олам* (*оламот*) – *вселенная*, *мир*, *век*, *вечность*, *эон*, *мироздание*. Нам придется учитывать эти отличия, и, в то же время, мы попробуем придерживаться не столько буквального, сколько реального смысла сказанного три тысячи лет тому назад. Мы не будем утверждать, что нумерология позволяет установить истину во всех случаях, однако, как станет ясно из последующего изложения, количество удивительных совпадений весьма значительно.

Начнем с самого понятия каббалы. Числовое значение этого слова – 12, что совпадает с числовыми значениями слов *Бог*, *Путь*, *Танак*, *Лев* (на иврите – «сердце»). Кроме того, теософическое сокращение для слова *Каббала* дает значение 3, что соответствует понятиям *Книга*, *Мир*, *Алфавит*. Что же, невозможно отрицать, что основой *каббалы* являются *книги* «Сефер Йецира» и «Зогар», она оперирует не только отдель-

ными буквами, но и еврейским *алфавитом* в его целостности, описывает устройство *мира*, *пути* эманации воли *Бога*, тесно связана с *Танахом* и является *сердцевиной* мистического иудаизма.

Название «Книга Творения» имеет числовое значение 10 ($Книга = 21 = 3$, $Творения = 43 = 7$), что весьма символично, поскольку в ней речь идет именно о *десяти* сефиротах (числах). При этом в названии этого произведения на иврите слово «Сефер» (книга) имеет числовое значение 32(!), а *Йецира* = 3(!). Слово «сефирот» и слово «чисел» имеют одинаковые числовые значения – 6. При этом *сефира* (единственное число для *сефирот*) и *сфера* (в виде которой каждая из *сефирот* изображается на Древе жизни) имеют одинаковое числовое значение 9. Далее, в первой мишне *Олам* = 14 и *Эон* = 14, а также *Вселенная* = *Мироздание* = 7, *Вечность* = *Век* = 2. Надо ли говорить, что слова *Мудрости* и *Хохма*, а также *Бог Израиля*, *Бог Всемогущий* и *Возвышенный* имеют одинаковое числовое значение – единицу!

Наибольшая сложность возникает с переводом слова *Сефарим*. Ни слово «книг», ни слово «исчислениями», которые предлагаются в профессиональной и эзотерической литературе, не подходят для адекватного отражения смысла тех трех элементов, посредством которых Всевышний создал Вселенную. Числовое значение *Сефарим* = 40, что весьма любопытно, учитывая, что в словосочетании «*трех сефарим*» участвуют только порождающие числа 3 и 4, как и в слове «*Творение*» (43). Теперь заметим, что эти «*три сефарим*» – *сефер*, и *сефор*, и *сиптур* – это не просто составляющие элементы мироздания, это отдельные творящие силы или энер-

гии, каждая из которых способна порождать собственные миры. Нам остается заметить, что числовые значения слов *Закон*, *Сила* и *Энергия* совпадают – это 4, причем *Закон* = *Сила* = 22, а *Энергия* = 40 (!).

Далее, числовое значение слова *Сефор* – это 32 (!), в то время как возможные значения этого слова в переводе на русский язык *Счет* = 22 = 4, *Мера* = 10 = 1, *Цифр* = 25 = 7, *Число* = *Граница* = 33 = 6. Слово *Синпур* в зависимости от написания может иметь числовые значения 42 (32+10), 35 (32+3) или 31 (3+1=4). При этом перевод этого слова дает *Речь*=4, *Повествование* = *Рассказ* =2.

Наша цель на данном этапе – правильно прочитать смысл первой мишны «Книги Творения», ибо именно в ней появляются те 32 «таинственных пути мудрости», которые в нашей системе нумерологии соответствуют русскому алфавиту из 32 букв. Выше мы убедились, что в этой мишне основные понятия, записанные как на иврите, так и в русском переводе, даже с учетом различных вариантов произношения, содержат цифры, будто специально подобранные для первой главы «Сефер Йецира»: 32, 10, 40, 3, 2, 7. Такая же картина наблюдается и в нескольких последующих мишнах: *Сефирот* = 6 и *Чисел* = 6, *Сефира* = 9 и *Дух Святой* = *Слово* = 9 (то есть, в девятой мишне говорится не что иное, как «В начале было Слово...»). Еще одно очень важное наблюдение: во второй мишне речь идет о десяти сефиротах (числах) и двадцати двух буквах, из которых три называются основными, семь – двойными и двенадцать – простыми. Если учесть, что *Буква* = 10 = 1, мы обнаруживаем точную нумерологическую аналогию с *системой треугольников совершенства*, приведен-

ной в предыдущей главе: при ее построении используются 3 порождающих (основных) числа 1, 3 и 6, она включает 12 идентичных треугольников, у которых 7 вершин – единицы, а сумма значений вершин в каждом из треугольников – 10!

Теперь мы можем прояснить смысл первой, основополагающей мишны «Книги Творения», оставив в стороне присущий каббалистам мистицизм, связанный со сложностями интерпретации древнееврейского языка и перевода на русский:

«Тридцатью двумя таинственными путями мудрости начертал Господь воинств, Бог Израиля, Бог Живой и Царь Мироздания, Бог Всемогущий, Милосердный и Прощающий, Гордый и Возвышенный, Пребывающий вечно, – возвышенно и свято Имя Его, – и сотворил Он *вселенную* посредством *трех сил (энергий): буквою, числом и словом*».

Если же еще заметить, что «буква» в данном контексте означает не отдельно взятую букву, а понятие в целом, по сути – весь набор букв еврейского алфавита, мы приходим к однозначному выводу: три тысячи лет назад иудейские мудрецы выделили три основных движущих силы мироздания: Букву (Алфавит), Число и Слово. В системе русской нумерологии, основанной на алфавите из 32 букв («таинственных путей мудрости»), это не что иное, как открытая нами в предыдущей главе необыкновенная комбинация чисел 1-3-6-9!!!

Вернемся теперь к четвертой мишне первой главы «Сефер Йецира». Она призывает уразуметь смысл и значение каждой из десяти сефирот (чисел), исследовать их, определить роль и

место Слова, а также поместить самого Создателя на Его Место. Чисто мистический, на первый взгляд смысл этой мишны, с учетом изложенного выше, принимает в нашей системе весьма конкретный практический характер. В предыдущей главе мы уже сформировали два из множества возможных вариантов Древа Жизни изопсефии. Результаты проведенного здесь анализа позволяют обобщить этот опыт. Нам предстоит построить Древо Творения.

При его построении принимаются во внимание следующие факторы:

1. Последовательность изопсефии 1-3-6-1-6-3-1-9-9 равнозначна последовательности 1-6-3-1-3-6-1-9-9 (соседние тройки, шестерки и девятки могут меняться местами);

2. Теософическое сокращение суммы числовых значений вершин каждого из треугольников 1-3-6, 1-6-3 и 1-9-9 дает единицу;

3. Переходы через горизонтальные уровни, отделяющие ступени эманации, осуществляются через понятия, числовое значение которых равно девяти;

4. Творение мира должно предшествовать Творению человека, а возникновение Бытия осуществляется никак иначе, чем через Слово.

С учетом этих соображений универсальное Древо Творения, основанное на принципах русской нумерологии, может быть сформировано в следующем виде:

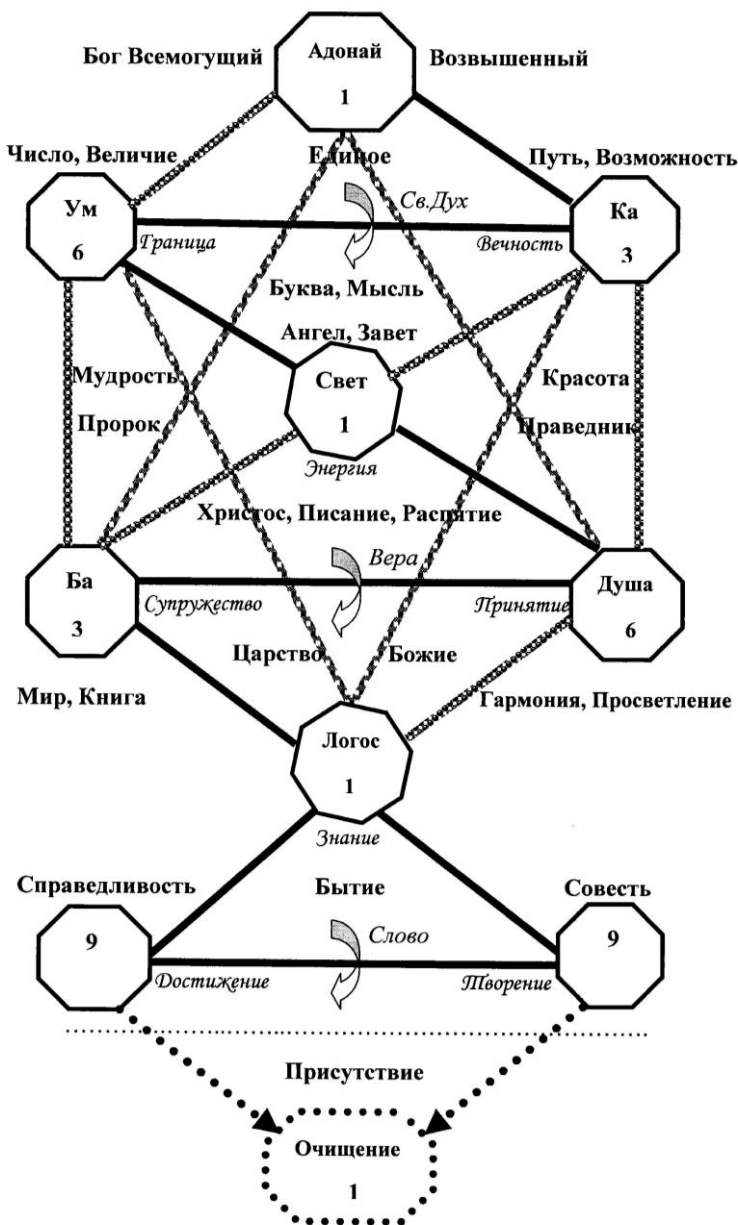

Здесь Ка – это душевная энергия, олицетворенная жизненная сила, считавшаяся у древних египтян божественной. Ба – это глубинная сущность и жизненная энергия человека, связанная с его физическим телом. Комбинация *Свет-Ка-Ба* – это не что иное, как библейская мистическая *Мер-Ка-Ба* – небесная колесница («Мер» – это и есть «свет»). Как видим, и Создатель, и Слово находятся у нас на присущих им местах – первый через Святой Дух и эманацию Божественного Света творит одушевленный мир, самого человека и вечность, в которой человеку предстоит жить, а второе служит воплощением Логоса, делая само Бытие проявленным.

Глубокое философское осмысление Древа Творения является самостоятельной задачей и выходит за рамки данной книги. Заметим лишь, что даже внешне оно напоминает реальное дерево, где верхняя часть, состоящая из единиц, троек и шестерок, является «кроной», Логос – «стволом», а Совесть и Справедливость – началом «корневой системы». Оно даже «произрастает» из «земли» (*Земля* = 8 = A_8 = 9)! Эон следующего уровня возникает через *Очищение* (55), называется *Пробужденный* (55) и характеризуется такими понятиями как *Милосердие*, *Одухотворение*, *Созидание*, *Совершенство*, *Бесмертие*, *Воскресение*, *Бесконечность*.

6. О ПЛАНЕТАХ

«Управляется мир Четырьмя и Семью, раб магических чисел – смиряюсь и пью. Все равно семь планет и четыре стихии в грош не ставят свободную волю мою!», – в этих строках Омара Хайяма как нельзя лучше воплотилось представление о детерминированности человеческой судьбы энергиями природы и космоса, воплощенными в четырех стихиях и семи планетах. Планеты, составляющие определенный порядок в рамках космической системы, испокон веков наделялись свойством предопределять существование микрокосма. Разумеется, в современном мире мы далеки от подобного детерминизма; в то же время, не подлежит сомнению, что Вселенная и Человек подвержены действию одних и тех же законов, мы – органичная часть мироздания, и все, что происходит в глубинах Космоса, имеет непосредственное отношение к земным процессам. «Как вверху, так и внизу», – гласит главный принцип герметического учения. В человеческом теле, да и в целом на Земле, нет ни одной частички, ни одного атома, которые когда-то ранее не были бы частью других объектов Космоса, звезд или планет, ныне, возможно, уже не существующих. Если же верны представления современной физики о том, что все во Вселенной связано единой системой энергетических взаимодействий, мы с неизбежностью приходим к выводу о необходимости изучения взаимосвязи космических явлений и планет с жизнью на Земле и их влиянием на все ее аспекты. Планеты, как и числа, как и стихии, являются органической частью бытия, существующими

независимо от нашей воли. Их взаимосвязь представляет предмет настоящей главы.

По поводу соответствия чисел (от одного до девяти) и планет (Солнце и Луна к ним причисляются, учитывая их огромное влияние на физические и физиологические факторы жизни на Земле) в астрологической литературе нет единства. Существуют несколько известных систем, которыми пользуются астрологи и нумерологи:

Число	Система Корнелия Агриппы	Система, принятая в окультных практиках	Ведическая Система
1	Солнце	Солнце	Солнце
2	Луна	Луна	Луна
3	Марс	Юпитер	Юпитер
4	Меркурий	Уран	Раху (<i>Уран</i>)
5	Юпитер	Меркурий	Меркурий
6	Венера	Венера	Венера
7	Сатурн	Нептун	Кету (<i>Нептун</i>)
8	Уран	Сатурн	Сатурн
9	Нептун	Марс	Марс

К сожалению, ни в одном источнике не содержится сколько-нибудь внятного объяснения этим таблицам за исключением ссылок на Гая Корнелия Агриппу и индийскую философию. Поэтому неудивительно, что по поводу корреляции между цифрами и планетами до сих пор идут споры. К примеру, многие специалисты оспаривают соответствие такой сугубо «мужской» и «положительной» планеты как Уран

цифре 4, которая в восточном мистицизме ассоциируется с «темными» силами и разрушением. Считается, что более уместным было бы поменять Марс и Уран местами, поставив Марс на место 4, а Уран на девятое. Кроме того, качества божественного, приписываемые семерке, совершенно не соответствуют значительно более «приземленному» и «женскому» духу планеты Нептун. С этими аргументами трудно спорить, учитывая, что планеты Уран и Нептун появились в ведической (индийской) нумерологии вместо лунных узлов Раху и Кету сравнительно недавно, после их открытия. Ниже мы будем в большей степени учитывать индийскую систему, которая представляется более предпочтительной, чем европейская уже потому, что и сами цифры, и астрологические свойства планет имеют многовековую историю философского осмысления в культуре Индии.

Для дальнейшего анализа нам также понадобится порядок расположения планет Солнечной системы:

Порядковый номер от Солнца	Планеты солнечной Системы
1	Меркурий
2	Венера
3	Земля
4	Марс
5	(Церера)
6	Юпитер
7	Сатурн
8	Уран
9	Нептун
10	Плутон

Это важный фактор, поскольку «сила» и «влияние» каждой из планет на судьбы людей определяется не только ее размерами и зодиакальной «пропиской», но и месторасположением по отношению к Земле и Солнцу. Именно поэтому, к примеру, в астрологии Луна приравняется к планетам, невзирая на свою относительно небольшую массу и скромную роль спутника Земли – слишком близко она к нам находится и слишком большое влияние на земные процессы оказывает.

В системе соответствия букв и цифр на основе русского алфавита из 32 букв, которая принята в данной книге, для планет (исходя из их названий) получаются следующие числовые значения:

Солнце = Уран = 7, Юпитер = Сатурн = Нептун = 8,

Венера = Луна = 2,

Марс = Меркурий = 4, Плутон = 6.

Очевидно, что они отличаются, и существенно, от известных астрологических систем. В то же время, как видно из приведенных выше астрологических таблиц, в Индии и в большинстве оккультных систем Луне соответствует двойка, Сатурну – восьмерка, Меркурию – четверка. Так что давайте присмотримся к полученным нами значениям повнимательней.

Заметим, что в классической астрологии Нептун олицетворяет связь с Абсолютом и Духом Божьим (как было показано в предыдущих разделах, и то, и другое по принятой в этой книге системе – восьмерки), а Плутон (шестерка) отвечает за царство тьмы, что вполне резонирует с полученным ранее числовым значением «шесть» для слов «ад» и «дья-

вол». Любопытно, что и огромный спутник Плутона Харон (он настолько велик, что систему Плутон-Харон рассматривают как двойную планету), название которого также имеет непосредственное отношение к потустороннему миру, является все той же «шестеркой». Харон – это имя перевозчика душ умерших людей в потусторонний мир Плутона, и смотрите: *Плутон + Харон = 3 = Смерть*.

В астрологии нет ничего необычного в том, что многие явления физического мира подвержены влиянию сразу нескольких планет, и связано это, кроме других причин, с наличием во Вселенной принципа дуализма, когда в каждом явлении бытия присутствуют и взаимодействуют два различных, но взаимодополняющих начала. К примеру, в любой деятельности, где нужна точность и ловкость, Марс выступает вместе с Меркурием. В этом контексте важно отметить следующую особенность: Венера и Луна не просто соответствуют двойке. Легко проверить, что *Луна = Венера = 11 = 2* (и Венера, кроме того, вторая (!) планета от Солнца). Слово *Люцифер* – одно из древнеримских названий Венеры, упоминаемое в «Энеиде», – имеет одинаковое с ней числовое значение 2. «Считается, что *имя двойки приличествует Луне... поскольку она раздвоилась и разделилась...*», – так писали пифагорейцы. Пифагор называл Венеру *вторым* Солнцем из-за ее величественного сияния. Так что у нас есть все основания поместить и Венеру, и Луну на место 2. Кроме того, Марс = 22 = 4, Меркурий = 40 = 4, то есть они *очень характерные четверки*, Сатурн = Нептун = 26 = 8. Остальные планеты сами по себе: Солнце = 34 = 7, Уран = 16 = 7, Юпитер = 35 = 8, но и в этих цифрах есть глубокий смысл. К примеру, у древ-

них славян Солнце именовалось не иначе, как Царь (*Солнце = Царь = 7*), а планету Юпитер именовали Перуном (*Юпитер = Перун = 8*). Из преданий известно, что в древнеславянском календаре насчитывалось семь праздников, связанных с Солнцем. Славяне верили, что волю Царя-Солнца исполняют семь звездных ангелов и семь вестников. День зимнего солнцестояния приходится на 22 декабря ($2 + 2 = 4$; $1 + 2 = 3$; $4 + 3 = 7$). Также отметим, что семерке в смысле теософического сложения соответствует единица: $7 = A_7 = 1$, что указывает на ведущую «духовную» роль Солнца в любой астронумерологической конструкции.

Уран и Солнце – характерные «мужские планеты». В то же время, трудно представить себе более «женские», чем Луна и Венера. Четные числа – женские, их основа – это двойка (те же Луна и Венера). Любопытно также, что Марс – это четвертая (!) планета Солнечной системы, единственная, кроме Земли, на которой теоретически могла бы существовать жизнь (*Жизнь = 4*). Полный транзит Марса по знакам Зодиака составляет 22 месяца ($2+2=4$), в то время, как Урана – 84 года ($12 \times 7 = 84$), т.е. в каждом знаке он находится примерно 7 лет. Уран – седьмая (!) планета Солнечной системы по удаленности от Солнца, третья (!) по диаметру и четвертая (!) по массе. Типичное проявление Урана в Ветхом Завете, как пишут христианские астрологи, – это пророк (*Пророк = 1*, теософическое равенство дает $7 = A_7 = 1$), а в Новом Завете – это *Евангелие (7)*.

В ведической астрологии хорошо известен тот факт, что Уран и Солнце чрезвычайно взаимосвязаны. Это отлично коррелирует с полученным выше результатом Солнце = Уран

= 7. Да и Марс, очевидно, следует все-таки поместить на место 4, а Нептун сместить с «одухотворенного» места 7, куда по не совсем понятным причинам его поместили астрологи.

Нашей целью является установление обоснованного соответствия чисел и планет Солнечной системы с учетом приведенных выше соображений. При этом следует подчеркнуть: мы не будем заниматься астрологией, наша главная цель в этой главе – это изучение качеств чисел от одного до девяти с учетом их взаимосвязей с планетами. Поэтому в наших рассуждениях будут также присутствовать Земля (третья планета Солнечной системы) и Церера, которая символично занимает пятое место (число неустойчивости, перехода), являясь не планетой, а крупным астероидом в целом поясе астероидов, находящимся в том месте, где должна была бы быть пятая планета Солнечной системы. Разумеется, с точки зрения астрологии такой шаг является бессмыслицей, однако для нумерологии это не так – связь чисел и планет вполне может, и даже должна включать Землю и Цереру. Любопытно также отметить, что Меркурий, Луна, Венера, Земля, Церера, Марс и Плутон (числа 1-6) имеют твердую поверхность. Их относят к планетам *земной группы*. Юпитер, Сатурн, Уран и Нептун имеют газо-жидкую структуру у поверхности, и лишь внутри, вероятно, содержат твердое ядро (числа 7-9). Эти планеты называются *газообразными планетами-гигантами* (по размерам они значительно превосходят планеты земной группы).

Таким образом, есть основания полагать, что соответствие чисел и планет, более точно отражающие их внутрен-

ную связь, чем современные версии астрологической нумерологии, должно выглядеть так:

- Солнце – 1,**
- Луна, Венера – 2,**
- Земля – 3,**
- Марс, Меркурий – 4,**
- Церера – 5,**
- Плутон – 6,**
- Уран – 7,**
- Сатурн, Нептун – 8,**
- Юпитер – 9.**

Здесь также принято во внимание, что теософическое равенство для Юпитера («восьмерки», которая стоит особняком от других «восьмерок») дает $8 = A_8 = 9$, что позволяет нам поместить этого гиганта на место 9.

В современной астрологии планетам приписывают весьма определенные, специфические качества; каждый желающий без труда найдет их описание в соответствующей литературе. Здесь мы сосредоточимся на тех из них, которые имеют отношение к нумерологии.

Солнце – центр нашей Солнечной системы, вокруг него вращаются все остальные тела. Поэтому оно символизирует единицу и такие понятия, как свет, верховенство, животворящая энергия, центр, сердцевина, сущность «я», сознание, сознательная воля, лидерство, власть, высший идеал жизни, творчество как процесс самовыражения. Это мужское, активное, горячее начало. Солнце – главная мужская планета, верховное божество, даритель жизни. В организме Солнце свя-

зано с сердцем и позвоночником – важнейшими органами «мужской» группы. Роль Солнца – человек, занимающий истинно лидерскую позицию. Это может быть монарх, президент, лидер какой-либо организации, причем не обязательно формально утвержденный, но непременно признанный. Это может быть глава семьи. Иногда это объект любви, которого обожают, которым восхищаются (в том числе ребенок), а также кумир – артист или политический деятель, тот, на кого смотрят, за кем идут, кто на виду, на сцене. Влияние Солнца, как и влияние Луны, является наиважнейшим в гороскопе. При этом Солнце играет лидирующую роль, а Луна – подчиненную. Не зря первый день недели во многих языках (включая английский) назван в честь Солнца, а второй – в честь Луны (именно так, в древности воскресенье – Sunday – было первым днем недели, Monday – вторым). Солнце оказывает более сильное влияние во второй половине жизни человека (мужское начало, отец, важнее для взрослых детей), в первой половине, особенно в детстве, большее влияние оказывает Луна (женское начало, мать).

Луна – спутник Земли, ближайшее к нам небесное тело, которое светит отраженным солнечным светом. Это пассивное, очень характерное женское начало. С древнейших времен Луна служила символом женского божества (Астарты, Исиды, Артемиды, Дианы, Гекаты, Девы Марии). В китайской культуре считается, что Луна – источник всех вещей, относящихся к «инь». Символика Луны – это дом и семья, то есть то, что нам наиболее близко и во внешнем пространстве, и в душе. Это наше подсознание, отражение, восприятие всего происходящего в окружающем мире. Это материнство,

служение, забота, все то, что помогает человеку выжить. Луна показывает представление человека о небе. Луна не активна сама, она реагирует на внешний мир, приспосабливается, выживает сама и обеспечивает выживание других. Луна – мягкая, переменчивая, эмоциональная, гибкая, заботливая, домашняя. Это знак воды, управляющий приливами океанов (*Океан* = 2). В то же время, Луна – это неоднозначный символ, поскольку имеет освещенную и темную стороны (очень характерная «двойка»). С одной стороны, она символизирует плодородие, вечное возрождение, свет в ночи, с другой стороны – саму ночь, силы зла. Это пристанище душ, ожидающих перевоплощения. Лунный феномен – фазы Луны – издревле ассоциировался с магическими ритуалами и свойствами. Во многих культурах и в наши дни принято следовать лунному календарю из 13 месяцев по 28 дней. В организме Луна связана с желудком и женскими органами – грудными железами, маткой. Роли Луны – мать, домохозяйка, воспитатель маленьких детей, человек, ухаживающий за больными, животными и растениями, тот, кто занят бытом, хозяйством, приготовлением пищи. Среди людей лунного типа много вегетарианцев. Это люди общественного блага и домашней стороны жизни.

Венера – вторая от Солнца планета, расположенная к нему ближе, чем Земля. В мифологии Венера – богиня любви и красоты, покровительница садов. В астрологии с Венерой связано несколько основных тем. Это ярко выраженная женская планета, однако в ней, в отличие от Луны, присутствует и «мужское» начало через партнерские отношения, договоры, контракты, брак. В отличие от Меркурия Венера ведаёт более

длительными и важными отношениями, в которых присутствует элемент симпатии, эмоциональная окраска. Венера предопределяет отношения не с теми, кто нужен, а с теми, кто нравится. Это может быть любовь, но может быть и просто честный договор, дружба, совместная деятельность, от которой оба испытывают удовлетворение. Оценка, симпатия, категории «нравится – не нравится» – это функция Венеры. Еще одна тема Венеры, на самом деле глубоко связанная с первой, – запас личной энергии. Это деньги, имущество, уют, комфорт и красота, в том числе красота тела, здоровье. Венера – это то, чем человек обладает, его симпатии и личные взаимоотношения, в том числе чувственные. Меркурий тоже вступает в отношения и ищет выгоду. Но для него отношения существуют ради самих отношений, ради новой информации, выгоды и обмена. Отношения по Меркурию дают пищу для ума, но ничего не дают для души, для удовольствия, для гармонии. Отношения по Венере – для души, они строятся на симпатии. Хотя элемент выгоды (увеличить свой запас энергии) присутствует и здесь. Но Венера вступает в отношения обмена честно (в отличие от Меркурия, который способен на обман, и от Марса, который стремится все взять силой). Эстетика, искусство, чувство гармонии и красоты – красоты природы, тела и отношений, – всем этим ведает Венера. В то же время, Венера не чужда и чисто чувственному аспекту любви. Роли Венеры – красивая девушка, возлюбленная, иногда – сестра, жена, гетера, манекенщица, натурщица, цветочница. Вместе с Сатурном Венера отвечает за правосудие (весы правосудия имеют две чаши). Венера взвешивает разные точки зрения, вырабатывает компромиссы, находит честные реше-

ния. Качества Венеры должны быть хорошо развиты у эксперта, адвоката, судьи.

Земля. Наша планета является символом материнства, плодородия. Это одна из четырех стихий мироздания, пассивное женское начало Природы, дающее жизнь. Земля является символом дома, в котором рождаются и обитают все живые формы. Она служит им прибежищем и источником пропитания. В то же время, противопоставление «земли» «небу» обуславливает ее связь со смертью – «из праха пришел, в прах и обратишься». Символика Земли предопределена этим дуализмом – с одной стороны, земля – это то, что дает нам силу, из ее недр человек черпает полезные ископаемые, с другой – это олицетворение бездны, темноты, сил зла. Землетрясения являются признаком ее непостоянства, непредсказуемости, переменчивости, а щедрый урожай – душевности, заботы, сексуальной привлекательности. Образ Земли – это здоровая, энергичная женщина, или мудрый мужчина, способный вдохновить и вести за собой. Ее роли – это мать, земледелец, горный рабочий, тот, кто занят добычей полезных ископаемых, пастух, пекарь.

Меркурий – ближайшая к Солнцу планета. Меркурий бывает утренним и вечерним, он может быть виден либо сразу после захода Солнца непродолжительное время, либо, в другие периоды – незадолго до восхода Солнца. Это мужская планета. В мифологии Меркурий – вестник, посланец, торговец, покровитель наук, знаток тайн, магии и астрологии. Меркурий управляет интеллектом, символизирует обмен информацией и товарами, мышление как восприятие и обработку информации, ее анализ, оценку. Это взаимоотношения

делового характера, в которых нет эмоций, а также обман, мелкое жульничество, плутовство. Если это обучение, то, прежде всего, конкретно – научное, практическое, а не духовно-философское. Это покровитель путников, ему известны все дороги. Это путешествия, поездки, транспорт, почта, газеты, другие средства связи и информации. В организме Меркурий связан с нервной системой, руками, языком (символ Слова), а также с дыхательной системой. Болезни Меркурия – это болезни мозга и центральной нервной системы, нарушения речи. Роли Меркурия – это ученик, почтальон, связист, редактор, журналист, торговец, посредник, курьер, агент, брокер. Это молодой человек – как мужчина, так и женщина, младший брат или сестра. Меркурий располагает к профессиям, связанным с интеллектуальной деятельностью, литературой и наукой, всем, что связано с информацией и обменом. Отождествляется с греческим богом Гермесом и древнеегипетским Тотом.

Марс – первая внешняя и ближайшая по отношению к Земле планета. Из-за своей специфической красноватой окраски в мифологии Марс ассоциировался с богом войны, на этом и строилась его символика. Это «мужская», агрессивная планета. Марс отвечает за все внешние, физические действия человека (*Марс = Сила = 4*), это горячие, мужские энергии, активность, физическая работа, агрессия, борьба, война, охота. Любая работа руками связана с Марсом. Это созидание в разрушении. Если нужна ловкость и точность – Марс работает вместе с Меркурием. Марс – это пожары, травмы, насилие, противостояние. В то же время, Марс выступает как защитник мирного труда, но защитник с мечом в

руках. Люди Марса решительны и смелы, но могут быть деспотичны, жестоки и грубы. В организме Марс отвечает за голову, лицо и мужские половые органы. Процессы Марса – окисление, мышечная работа, выделение желчи, мужская сексуальность. Роли Марса – воин, спортсмен, полицейский, пожарный, работник, выполняющий тяжелую физическую работу, водитель автомобиля (вместе с Меркурием), кузнец, металлург. Любая деятельность, связанная с физическими усилиями и умениями, огнем, железом. Поэтому люди Марса предрасположены к травмам, порезам, ожогам.

В астрологии Солнце, Луна, Меркурий, Венера и Марс называются *личностными* (персональными) планетами, так как в гороскопе каждого человека они индивидуальны и отвечают за индивидуальные функции человека и межличностные отношения один на один, не обязательно включенные в структуры общества. Остальные планеты, от Юпитера до Плутона, считаются *социальными*, так как они часто имеют одно и то же положение в гороскопах близких по возрасту людей и отвечают за общественные, социальные функции человека. Планеты Уран, Нептун и Плутон еще называют высшими, в отличие от семи остальных – классических планет. В традиционном древнем обществе для описания жизни человека было достаточно семи планет. И только в новое время, начиная с периода английской и французской революций, в период открытия и использования электричества, электроники, ядерной энергии, в период глобальных сетей связи и информации, во времена трансформации тоталитарных империй и создания мирового сообщества наций эти высшие пла-

неты были включены в астрологический анализ. В современной нумерологии без них точно не обойтись.

Плутон был открыт сравнительно недавно – в 1930 году. Полный оборот вокруг Солнца эта планета делает за 248 лет. Из-за своей вытянутой орбиты Плутон перемещается по зодиаку неравномерно, знак Скорпиона он проходит за 11 лет, а в Тельце находится около 30 лет. В мифологии Плутон – Бог царства мертвых, подземного царства. Это последняя планета Солнечной системы (по крайней мере, из известных в настоящее время), символизирующая переход через границу, подсознание. Отвечает за принципы проявления Божьей воли, невидимой власти. С Плутоном связывают смерть, а также агрессию, активность дьявольской стороны ума. Плутон ассоциируется со страданиями и катастрофами, астрологи приписывают ему управление XX веком, во время которого произошли две мировые войны. Он отвечает за обмен энергией – усвоение чужой и отдачу своей, включая секс. Плутон связан также с поиском первичных основ, с разрушением, стремлением докопаться до истоков, вскрывая слой за слоем. Плутон отвечает за подземелья, в том числе шахты и метро. В организме – за процессы метаболизма, распада, перерождения.

Планета **Уран** была открыта в 1781 году. Полный оборот вокруг Солнца она делает за 84 года, находясь примерно по семь лет в каждом знаке Зодиака. Символика Урана – это все необычное, потрясающее основы, разрушающее привычные структуры, чтобы дать ход новому, в том числе изобретательность, оригинальность, эзотерика, прозрение, ясновидение. Уран связывают с лозунгами свободы, равенства, братства, так как по времени появления они почти совпали с от-

крытием Урана. Эта планета символизирует демократию, дружбу, идеалы, коллективное творчество. Любое проявление независимости и стремление к свободе не обходится без участия Урана. В современной астрологии с Ураном также связывают небесные явления и авиацию, космонавтику, а также электричество, электронику, новую технику, компьютеры. Даже сама сеть Интернет тоже попадает под влияние Урана. Это мужская планета, духовно близкая к Солнцу. В организме отвечает за нервы, сосуды, высшую нервную деятельность, спинной мозг.

Сатурн относится к планетам-гигантам. Даже в небольшой телескоп можно увидеть, что Сатурн опоясан кольцами, как бы сжат. Этот факт имеет символическое значение. В мифологии с древнейших времен Сатурн – старик, хранитель времени (и у нас числовое значение слов *Сатурн* и *Время* – это двадцать шесть, то есть, восьмерка!). В древности ассоциировался с земледелием (поскольку этот вид деятельности имеет выраженную временную цикличность) и богом времени Хроносом. Символика Сатурна – песочные часы (*Часы = 17 = 8!*), форма, структура, время, ограничения, законы, логика, память. С Сатурном связано все то, что говорит «нельзя» и «надо» – законы и правила, как природы, так и общества, государства. Это управление, чиновничество, порядок, терпение, дисциплина. Иерархия должностей, расписание, графики, чувство времени. Ответственность, зрелость, дисциплина, методичность. Это также и жизненная структура, основы мировоззрения и принципы, по которым живет человек. В организме – кости, опорно-двигательный аппарат, болезни от недостатка. Роли Сатурна – начальники, государ-

ственные чиновники и функционеры, стражи порядка, составители расписаний и законов, судьи, иногда – родители, как выполняющие охранительную функцию.

Планета **Нептун** была открыта в 1846 году. Существование и положение Нептуна было вычислено математически заранее, с помощью законов тяготения Ньютона и Кеплера. Полный оборот вокруг Солнца эта планета делает за 165 лет, в каждом знаке Зодиака находится около 14 лет. В мифологии Нептун – Бог морей и океанов. Поэтому Нептун – это мореплавание, освоение ресурсов моря, экология, а также другой океан, океан нашей души, наших чувств. Это психология, бессознательное, интуиция, внутренний голос. В связи с Нептуном часто говорят о необычных или очень значительных способностях (эта планета часто указывает на талантливого человека). Ускоренное развитие психологии в Европе началось вскоре после открытия Нептуна. Нептун – это также связь с всеобщим, с Абсолютом (Богом и Мировым разумом, Мировой душой). Нептун все универсализирует, растворяет, поглощает, сливает с Всеобщим. В организме отвечает за эндокринную и иммунную системы.

Юпитер – самая большая планета Солнечной системы со множеством спутников. Полный оборот вокруг Солнца эта планета делает практически за 12 лет, то есть в каждом знаке Зодиака Юпитер находится один год. Этот 12-летний цикл Юпитера очень важен, именно в нем следует искать истоки необыкновенных качеств числа 12. В мифологии Юпитер (Зевс) – верховный бог, начальник богов, повелитель неба и властитель небесного огня. Это мужская планета, воплощение грома, дождя, огня. Юпитер символизирует успех, богат-

ство, увеличение знаний, дальние путешествия, жизненную философию и оптимизм; авторитет, почет, признание, систему моральных ценностей, а также врачевание, наставничество, покровительство, любой избыток. В организме он отвечает за печень, обмен веществ, повышение и увеличение всех параметров, в том числе болезни от избытка (именно влиянием Юпитера объясняют склонность к избыточному весу). Роли Юпитера – преподаватель, наставник, покровитель, спонсор, дипломат, исследователь, философ, священник, проповедник какой-либо веры или идеологии. Юпитер считается одной из самых благоприятных планет в гороскопе, показывает сферу удачи и роста. В то же время он указывает и на различные излишества, ему свойственны гневливость, вспыльчивость, определенный деспотизм.

В дальнейшем мы будем учитывать качественные характеристики планет и их связь с числами, установленную выше.

7. СИМВОЛИКА ЧИСЕЛ

После того, как установлены общие закономерности анализа чисел и слов на основе русского алфавита из 32 букв, мы можем перейти к исследованию символики чисел⁶. И начать, очевидно, следует с ноля, который до сих пор в нашем нумерологическом анализе никак не проявлялся, хотя обладает особыми, уникальными качествами.

⁶ Множество изумительных примеров в этой области можно найти в книге А.-М. Schimmel “The Mystery of Numbers”, Oxford University Press, 1993, а также в The Penguin Dictionary of Curious and Interesting Numbers by David Wells, Penguin Books, 1997.

Простой и как бы понятный для всех **ноль** является, пожалуй, одним из наиболее сложных символов нумерологии. Люди прекрасно без него обходились на протяжении тысячелетий. Уже были изобретены языки, азбуки и цифры, но ноля среди них не было. Первоначально он был неведом ни египтянам, ни грекам, ни римлянам, ни иудеям. Изобрели его вавилонские математики и астрономы где-то за триста лет до нашей эры. Любопытно, что независимо от них ноля придумали майя, что видно из приведенного ранее начертания их числительных (они изображали ноля в виде «ракушки»). Китайцы вместо ноля просто оставляли «пустое» место. Ноля как математический символ появился впервые у индийцев лишь через восемьсот лет после его «открытия». Через арабов ноля попал в Европу, где его первое применение зафиксировано только в начале XIII века. Удивительно, но факт – ноля еще не было, а его философское осмысление уже началось.

С точки зрения духовных практик, ноля – это отдельная сущность, соответствующая по своим качествам Богу-Творцу, Абсолюту. В каком-то смысле ноля сродни Дао. Это не число, но исток всех чисел. Невозможно описать, что такое ноля, «ничто», присутствующее повсюду. Будучи «не-числом», ноля обладает невероятной силой. Появление ноля за любой цифрой удесятерит ее качества, однако при этом умножение любой, сколь угодно большой величины на ноля превращает ее в ничто. Прибавление нуля ничего не меняет. Тем не менее, ноля требует особого к себе отношения – на него делить нельзя, и в то же время он сам – неделим (точнее, любая часть ноля – тоже ноля). Именно в этих противоречиях и проявляется высшее, божественное начало нуля и его знака

– окружности. Он содержит в себе тайну неявленного, это «небытие», «ничто», в котором скрывается «все». Не удивительно, что один из древнейших символов человечества – змей Уроборос («тот, что пожирает свой хвост»), и Энсо – символ истинной природы Будды в дзен-буддизме – представляются в виде круга – нуля:



Это единение бесконечно малого и бесконечно большого, конечного и беспредельного, способности возвысить и низвергнуть.

То, что в математике называется операцией «умножения», на духовном плане означает «воссоединение», так же, как «деление» означает «разъединение», и это относится ко всем числам. Именно поэтому умножение на ноль – то есть воссоединение, слияние с Творцом – не может быть ничем иным, как снова Творцом, ибо Он содержит в Себе весь мир. В то же время, ноль неделим, как и Творец, ибо каждая часть Творца есть Он сам. Так «пустота», «ничто» становится «всем». Не случайно у греков и майя, в учениях теософов ноль означал начало чего-либо. В исламе, который возник лишь в седьмом веке, – это символ Сущности Божества. Ноль не является частью нумерологического анализа, однако, в

некоторых случаях, его присутствие рядом цифрой означает усиление ее качеств.

Единица – символ *Единого*, знак андрогина – первой духовной сущности, созданной Творцом. В эзотерике единица символизирует единение мужского и женского начал, и в то же время – это активное, мужское число, семя ($Ян = 1$). «Единица содержит в себе *логос* всякого числа, еще не оформленный и нерасчлененный, словно в семени»; «Единицу полагают во всем и мужской, и женской...»; «Все образуется единицей, которая все объемлет в возможности»; «Она одна среди прочего наилучшим образом способна выражать... божественный *логос* и полнее всего отождествляться с ним, поскольку она к нему наиболее близка»; «...и она стоит во главе вещей наподобие чистого *света*, солнцевидного и предводительного...», – так характеризовали единицу пифагорейцы (и у нас *Логос = 1*, *Свет = 1*, *Единое = 1*). Единица, будучи помноженная или разделенная на самую себя, не меняет своего количественного значения. В то же время, именно духовная энергия андрогина порождает все остальные качества (числа) – в математике это выражается в том, что любое число можно получить путем простого суммирования единиц. Ибо *операция «сложения» означает постепенное накопление изменений и последовательный переход от одного качества к другому*. Свойство единицы, понимаемой, как начало, – производить при сложении больше, чем при умножении: один плюс один больше, чем единожды один. Ибо воссоединение любой сущности с андрогином (умножение на единицу) не меняет этой сущности, поскольку андрогин нейтрален. В то же вре-

мя, последовательное накопление изменений (суммирование единиц) порождает все остальные числа (и качества). Здесь прослеживается удивительная аналогия с эволюцией генома человека – именно мужской геном подвержен частым и разнообразным мутациям, накопление и закрепление которых или отбраковка – дело женской части человечества. Геометрическим символом единицы является точка в бесконечном пространстве, через которую может пройти сколь угодно большое количество прямых линий. Именно точка ставится в центре мандалы – ибо мир существует постольку, поскольку в нем существует Единство и присутствует живой дух человека-андрогина:

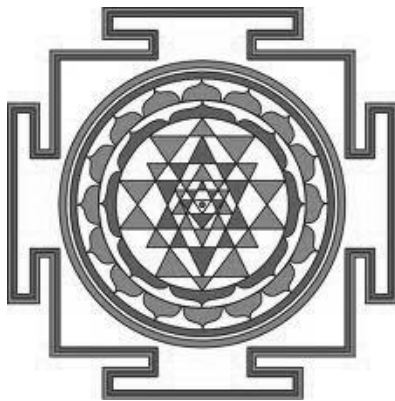

Все правильное в этом мире – одно. Бог – один. Истина – одна. Единица – это кетер, «венец» на «Древе Жизни» каббалы. Как писал известный сербский писатель и философ Милорад Павич, «Единичность лишена всякого количества. Ее исчислить невозможно. В противном случае мы могли бы исчислить Бога».

Вот один из удивительных примеров порождающей способности единицы:

$$1 \times 1 = 1$$

$$11 \times 11 = 121$$

$$111 \times 111 = 123321$$

$$1111 \times 1111 = 12344321$$

$$11111 \times 11111 = 1234554321$$

$$111111 \times 111111 = 123456654321$$

$$1111111 \times 1111111 = 12345677654321$$

$$11111111 \times 11111111 = 1234567887654321$$

$$111111111 \times 111111111 = 123456789987654321$$

Так что числовой ряд порождается не только суммированием единиц, но и умножением составленных из них чисел. При этом сумма цифр чисел справа равна произведению количества единиц в каждом из сомножителей слева.

Небесное тело единицы – Солнце. Люди – единицы обладают независимым и цельным характером, сильной волей. В то же время, они законопослушны и уравновешены. Они склонны к гуманитарным сферам деятельности, философии и религии. Это прирожденные, целеустремленные лидеры, которые любят быть в центре внимания. Они стремятся преобразовывать мир (так единица, прибавленная к четному числу, делает его нечетным и наоборот). В то же время, они часто разбрасываются своими способностями, пробуя себя одновременно в нескольких областях, что мешает достижению успеха. Женщины – единицы хорошие матери и дочери, а среди мужчин – единиц можно встретить лидеров государств, мудрецов и пророков. Тем, кто хочет приблизиться к руково-

дителю-единице, не стоит забывать, что Солнце дает жизнь, но оно же может и смертельно обжечь. Поэтому для единиц предпочтителен союз с равными себе – единицами, или с четверками и семерками, которые в смысле теософического сложения сводятся к единицам. В человеческом теле единице соответствует голова и легкие.

Как мы уже говорили, круг, окружность является символом метафизического нуля – «не-числа», которое служит источником всех остальных цифр, и в этом проявляется его порождающее, «женское» начало. Метафизический ноль символизирует собой Абсолют, соединяющий дух и материю. И первое, что является из этого союза – это единица, вертикально проведенный диаметр, олицетворяющий «мужское начало» числовой системы. Женское начало – окружность, ноль, и мужское начало – диаметр, единица, вместе порождают все остальные числа, тайны которых будоражат сознание человечества уже несколько тысяч лет. Среди них есть и божественные числа, ныне известные каждому школьнику. Прежде всего, это «десять» – символ законченности, совершенства, основа греческого тетрактиса и каббалистического Древа Жизни из десяти сфирот. Вторым числом Бога является число «пи», и о нем мы уже говорили.

Из приведенного выше анализа становится понятным, почему именно ноль (условное «нет») и единица (условное «да») стали основой двоичной системы исчисления, которая положена в основу всех современных технологий. На духовном уровне Ноль – Бог-Творец и Единица – Человек-андрогин, открывающий мир своей духовной энергией, – вот

два начала, необходимых и достаточных, способных творить все, что нас окружает. На материальном плане аналогичную роль играют цифры «ноль», как женское начало бытия, и «единица» – как мужское, с помощью которых сотворенный мир может быть описан и измерен. Любопытно, как описывал рождение мира Лао Цзы в своем трактате «Дао дэ Цзин»: «Дао рождает одно, одно рождает два, два рождают три, а три рождают все существа». По мнению патриарха чань-буддизма Ханьшань Дэцина, в этой фразе речь идет о том, что сущность Дао – абсолютная Пустота – становится одним (Хаос, наполненный энергией Ци), которое рождает два (Ян и Инь), а два рождают три (Небо, Землю, Человека). Поэтому Дао является матерью всех вещей.

Двойка – это символ разделения, независимости, так как изначально возникает не сложением единиц, а делением Единого на две части, ибо сама операция *деления чисел есть способ раскрытия их внутренней структуры*. Как утверждали авторы «Геологумен арифметики», «производя двойку, она (единица) разделяется на две части, ибо легче творцу найти себе материю, чем материи найти себе творца». В то же время, двойка порождает одно и то же число при сложении с собой и при умножении на себя. Это число союза, партнерства, путь к которому непрост и пролегает через преодоление противоречий, присущих в равной степени каждой из его частей. Двойка олицетворяет идею дуальности мира, наличия внутренней сущности в каждом объекте, принцип взаимодействия противоположностей как основной движущей силы Вселенной. Даже десять заповедей были даны Моисею в виде

двух скрижалей (то есть послание Единого было дано в разделении). Две точки определяют прямую, а значит – направление, протяженность, путь. Число два – это символ притяжения и любви, которая возникает между двумя единицами, олицетворение их духовного единения. Двойка – это хохма, «мудрость» на «Древе Жизни».

Двойка, как и каждое из чисел, является отражением положительных и отрицательных качеств, поэтому не удивительно, что этим числом управляют сразу две планеты – Луна и Венера. К примеру, в китайской культуре двойка это «иньское» число, женское (лунное), неблагоприятное; но, в то же время, это счастливое число союза (венерианское), поэтому говорят «удача ходит парой». С точки зрения геометрии, внутренняя противоречивость двойки проявляется в том, что прямая, проходящая через две точки (А и В), может иметь как направление «из точки А» к «точке В», так и наоборот.

Двойка – число учительства и созидания (*Учитель = Раби = 2, Мастер = Творец = 2*). Люди числа два более склонны к размышлениям, нежели к действиям, они умеют приспосабливаться к обстоятельствам и плохо переносят одиночество. «Двойки» достигают своих целей через уговоры и убеждения, они любят окружать себя кругом избранных, с которыми охотно делятся знаниями и опытом, но ограничивают распространение знаний лишь пределами этого круга. Они, как правило, любвеобильны, миролюбивы, уравновешены, терпеливы, заботливы и подчеркнуто вежливы. Они проявляют себя в любой сфере деятельности, где требуется хороший вкус и манеры. Их могут сильно беспокоить такие вещи, как одежда, питание, чистота. В то же время, они часто разрываются

между семейными обязательствами и карьерой, не достигая совершенства ни в одной из этих сфер. Двойкам свойственен творческий подход, умение работать руками, а также педантичность, скрупулезность, склонность к крайностям, определенная склочность. Женщины-двойки весьма женственны, обладают внутренним светом, но при этом чрезвычайно требовательны, что может обернуться сложностями в браке. Они могут быть слишком активны в своем стремлении всех опекать и оберегать. Им свойственен конфликт, связанный с разочарованием, что им не досталось первое место. В то же время, их собственная потребность в любви крайне велика. От своих партнеров они ожидают уютного окружения и заботы, и сами готовы делиться собственным душевным теплом. Однако неопрятность партнера, его чрезмерное увлечение карьерой либо неухоженный дом могут привести к конфликту и разрыву. Одна из основных тем двойки – партнерские отношения; это может быть как любовь, так и дружба или родственные связи, договор. Мужчины-двойки проявляют себя в любой сфере деятельности, где нужно иметь дело с точными фактами, быть беспристрастными и верными выбранному пути. Однако в целом они пассивны. Среди них редко встречаются выдающиеся руководители, хотя прирожденный талант к объединению людей позволяет им в итоге добиваться неплохих результатов. Они – командные игроки, созидательны, но не терпят, когда на них давят и могут быть вспыльчивы. Союз между двумя двойками простым не бывает – они либо очень счастливы, либо расходятся после короткого периода конфликтов и борьбы. Двойка антагонистична всем нечетным числам, но более всего – единице. В самом

деле, *Христос (1) – Антихрист (2), Логос (1) – Хаос (2). Воздух (1) – Прах (2), Ева (1) – Адам (2), Плоть (1) – Дух (2)*. В теле человека двойка соответствует женским органам.

Тройка «в сравнении со всеми остальными числами обладает исключительной красотой и благолепием», – такими словами начинается раздел «О тройке» в «Теологуменах арифметики». – «Кроме того, тройку именуют... *миром*» (*Мир = 3*). Это первое из священных чисел, триада. Пифагорейцы считали тройку символом идеала, гармонии, поскольку она единственная из чисел равна сумме всех ей предшествующих: $3=2+1$. Аристотель называл число «три» олицетворением законченности: «Триада есть число целого, ибо содержит начало, середину и конец». Это символ вечного времени, состоящего из прошлого, настоящего и будущего. Тройка возникает в результате стремления преодолеть часто неразрешимый дуализм двойки через возврат к андрогину и единение с ним. Тройка – число творения, Бога (*Бог = Аллах = 3*). Вовсе не случайно на православных иконах Бог-отец изображается с треугольным нимбом, ибо это – символ Творца. Тройка обязана своим глубоким эзотерическим смыслом тому факту, что Земля является третьей планетой Солнечной системы; наша планета расположена именно на таком расстоянии от Солнца, которое сделало возможным существование жизни в той ее форме, которую мы знаем. Возможно, наши предки об этом не подозревали, однако на ментальном плане знание об устройстве Вселенной находило свой путь в сакральный мир земной мифологии с древнейших времен. Тройка – это число Пути, тайных, мистических знаний. Не

зря о просветленных говорят, что они имеют «третий глаз». Священная троица является основой христианства, индуизма, буддизма, таоизма. Существуют три авраамических религии – иудаизм, христианство, ислам. Трое были распяты на Голгофе, существуют три священных города мусульман – Мекка, Медина и Иерусалим, перед молитвой мусульманин должен трижды совершить омовение рук, ног и лица, в иудаизме признаются три патриарха – Авраам, Исаак и Иаков, в буддизме определяют «Три Драгоценности» – Будда, Дхарма и Сангха, в индуизме миром правит троица богов – Брахма, Вишну, Шива. Число три является священным для норвежской мифологии и в религии вика, для кельтов и древних германцев. Практически в каждой из известных религиозных систем можно встретить символизм «божественной тройки».

Три точки в геометрии однозначно определяют три объекта: плоскость, являющуюся основой любых построений, окружность – символ бесконечности и совершенства, и треугольник – ключевую геометрическую фигуру, фундамент геометрии. Третья жизнь – ребенок – превращает союз двух в качественно новое образование – семью (*Дети = 3*). Три – счастливое число у китайцев, означающее «жизнь». Это бина, «разум» на каббалистическом «Древе Жизни» (*Каббала = 3*). В Аюрведе определены три основных источника «слабости» и, соответственно, три способа их устранения. Тройка присутствует в природе независимо от нашего сознания: атом состоит из нейтронов, протонов и электронов, а два последних – из трех кварков. Генетическая информация в ДНК закодирована в триплетах.

Это «янское», благоприятное число. Оно свидетельствует о закономерности, выходе из жесткого противостояния, разрешение конфликта. Если двойка представляет полярную, «черно-белую» картину мира, которая часто неполна, противоречива и неточна, то тройка указывает выход – некий третий путь, который вполне может оказаться верным. Это число несет в себе уверенность – если один или два раза могут быть случайностью, то три раза – это уже закономерность. Это число благоразумия, поскольку люди тройки склонны с уважением относиться к опыту прошлого, предвидеть будущее и преуспевать в настоящем. Это символ семьи, поскольку появление ребенка знаменует реализацию брачного союза двоих. В то же время, в любовных отношениях три – это символ конфликта, когда в отношениях двоих появляется кто-то третий. Это один из примеров обманчивого благополучия тройки, абсолютизация которой может иметь катастрофические последствия. Так, люди тройки часто являются яркими натурами, они честолюбивы и самоуверенны, независимы, стремятся к славе и достижению собственного величия. При этом они чистосердечно верят, что все это положено им просто по праву их выдающихся достоинств. Они уверены, что действуют с лучшими намерениями и считают, что предлагаемый ими путь – единственно верный. Люди тройки склонны достигать успеха в творческих профессиях, искусстве, они могут быть прекрасными ораторами, любят быть в центре внимания. Для них характерно отрицание смерти. Среди «троек» можно встретить философов, служителей культа, мыслителей, писателей, фантазеров, выдумщиков, пророков (*Соломон = 3, Иисус Христос = Мухаммед = 3*). Две тройки

составляют гармоничный союз, также следует ожидать, что благоприятными будут сочетания с шестерками и девятками. В теле человека тройка – это число сердца.

Четверка является крайне любопытным числом, первым, имеющим скрытую внутреннюю структуру. Прежде всего, оно возникает из тройки, но не простым прибавлением единицы, как в арифметике, а разделением символа тройки – равностороннего треугольника – на четыре одинаковых внутренних треугольника. Тем самым обнаруживается скрытая связь этих двух чисел, ибо тройка и четверка – это тесно связанные между собой *порождающие* числа, это содержание и форма, сущность и явление. Главный геометрический символ четверки – квадрат – образуется двумя идентичными прямоугольными треугольниками, тем самым напоминая нам, что $4=2+2$, но также и $4=2 \times 2$. Это символ материальной основы бытия. Поэтому не удивительно, что четверке соответствуют сразу две планеты – Марс и Меркурий. Четверка ассоциируется с крестом – древнейшим из известных мистических символов Космоса, в котором заложено и единство андрогинного человека, и принцип взаимодействия противоположностей, и неразрывность души и материи. Пифагорейцы в сочинении «О богах» определяли «четыре ступени у мудрости: арифметика, музыка, геометрия и сферика, в порядке 1, 2, 3, 4». Сумма первых четырех чисел давала божественную десятку, и поэтому именно четверка была числом клятвы пифагорейцев.

Число четыре означает фундаментальность, целостность, полноту, порядок, симметрию. Это «иньское» число, возник-

шее в результате естественного стремления человека дать целостную картину окружающего мира, упорядочить, описать его форму, структуру и качества. Существуют четыре состояния вещества – жидкость, твердое тело, газ и плазма, четыре направления – север, юг, запад и восток, в алхимии признаются четыре основных элемента – земля, вода, воздух и огонь и их силы – жар, холод, влага, сухость, молекулы ДНК и РНК составлены из четырех оснований – аденина, тимина (урацил в РНК), цитозина и гуанина. В Солнечной системе четыре планеты с твердой поверхностью, и четыре – газообразных. Цикличность мира выражается в существовании четырех времен года. Сердце млекопитающих имеет четыре камеры, существуют четыре основные группы крови, многие животные – четырехпалые, а насекомые имеют четыре крыла. Поэтому вовсе не совпадение, что в библейском имени Бога – тетраграмматоне – четыре буквы, в Новом Завете – четыре евангелия, в «Откровениях Иоанна Богослова» – четыре всадника Апокалипсиса. В исламе почитаются четыре калифа, четыре священных месяца, четыре архангела, четыре священных книги. В индуизме определены четыре основных цели жизни – Дхарма, Арта, Кама и Мокша, в каббале – четыре архитипических мира. Основой буддизма являются четыре Благородных Истины. Четырехугольник – основная форма, принятая в строительстве. В то же время, это очень несчастливое число в китайской, японской, корейской и вьетнамской культурах, поскольку звучит, как слово «смерть» или «страдания». В этих странах вы не найдете четвертого этажа или квартиры с таким номером. Четверка – это хезед, «милосердие», «величие» на «Древе жизни».

Четверка завершает собой первую группу цифр, которые в теософии рассматривались как основа всей последующей нумерологии. Их сумма дает божественное число 10 ($1+2+3+4=10$), символом которого является круг. Они также образуют базовый треугольник изопсефии – греческой науки о божественном смысле чисел. Дом – священное для любого человека понятие – строился либо в виде круга (графический образ десятки), либо в виде прямоугольника (графический образ четверки). Умножение тройки и четверки (то есть, воссоединение двух порождающих чисел) дает дважды совершенное число двенадцать, и их сумма – великолепную семерку. В «Тайной доктрине» именно сочетание тройки и четверки рассматривалось, как символ Вечной Жизни в Духе и Материи. Любопытно отметить, что числовые значения для слов *Русский* и *Алфавит*, как и для слов *Жизнь* и *Смерть*, есть 4 и 3 соответственно, при этом *Мужчина* = 34, а *Вселенная* = 43. Тройка и четверка четырежды упоминаются в мистической 30-й главе библейских Притч Соломона, написанной легендарным Агуром. Вот эти цитаты:

«Вот три ненасытимых, и четыре, которые не скажут: «довольно!»: преисподняя и утроба бесплодная, земля, которая не насыщается водою, и огонь, который не говорит: «довольно!» (30:15-16)

«Три вещи непостижимы для меня, и четырех я не понимаю: пути орла на небе, пути змея на скале, пути корабля среди моря и пути мужчины к девице» (30:18-19)

«От трех трясется земля, четырех она не может носить: раба, когда он делается царем; глупого, когда он досыта ест хлеб; позорную женщину, когда она выходит замуж, и служанку, когда она занимает место госпожи своей» (30:21-23)

«Вот трое имеют стройную походку, и четверо стройно выступают: лев, силач между зверями, не посторонитея ни перед кем; конь и козел, [предводитель стада] и царь среди народа своего» (30:29-31)

Кроме того, по мнению Агура заслуживают внимание «четыре малых на земле», которые «мудрее мудрых» – муравьи, летучие мыши, саранча и паук (30:24).

Легендарный древнегреческий поэт и богослов Лин из Фив в сочинении «О Гименее» ясно говорит по поводу этих чисел: «Четыре начала всего держимы троякими узами». Гомер в «Одиссее» прославлял тех, кто принял благородную смерть, словами: «Трижды и четырежды блаженны погибшие тогда данайцы».

Четверка – это первое число, позволяющее осуществить качественный скачок – переход из плоскости в пространство: треугольная пирамида является одним из геометрических символов четверки. С точки зрения эзотерики это означает, что начиная с четверки к трем земным – материальным – измерениям добавляется четвертый, духовный план.

Как и все четные числа, четверка несет в себе дуальность. С одной стороны, она симметрична, устойчива и совершенна,

с другой – крест олицетворяет не совпадение, а пересечение двух своих частей. Четверка лишена тайны, она является основой земных, природных процессов, и в то же время – это первое из сложных чисел, являющихся символом единения противоположностей, мужского и женского начал. Однако единение это (в отличие от шестерки), скорее, греховное, приземленное, чем возвышенное. Люди четверки, как правило, очень основательно обустраивают свою жизнь, они сильны, практичны, умеют работать не покладая рук, однако часто лишены воображения, предпочитают двигаться по жизни медленно, уверенно и не желают рисковать. Они могут быть высокомерными. Четверки легко принимают противоположные точки зрения, отчего часто кажутся непоследовательными. В то же время, они ищут справедливости, для них важно найти баланс, золотую середину, поскольку в четверке добро и зло присутствуют в равных долях. Среди них встречаются законодатели, юристы, служители культа (*Папа Римский = 4*). Их союз наиболее благоприятен с двойками и восьмерками. Люди четверки, как правило, хорошо водят автомобиль и справляются с любой работой, в которой требуется ловкость и точность. Им стоит обратить внимание на состояние мышц и костей.

Пять – это символ неустойчивости, риска, беспокойства, перемен, стремления выйти за установленные пределы. Пятёрка образуется как сумма «начала и основы» – тройки – с «разделением» – двойкой, и поэтому приводит к возможности изменений. В античной культуре пять связывалось со священным браком «Неба» и «Земли», так как двойка счита-

лась числом «Великой Матери», а тройка – «Небесного Отца». Пятерка возникает в результате деления божественного числа 10 (графический символ – круг) надвое, а полукруг – крайне неустойчивая и несимметричная фигура. Это *пятое* число Фибоначчи. Пятерка – число чувств, ибо человек воспринимает действительность посредством пяти органов чувств, которые дают полноту восприятия, но могут быть и обманчивы (не говоря уже о том, что числовое значение слов *Шехина* (женская ипостась Бога в иудаизме), *Женщина* и *Эмоция* – 5). Поэтому пятерка – число сексуальности, чувственности, которые могут быть разрушительными. Лао Цзы в трактате «Дао дэ Цзин» писал, призывая к умеренности и скромности: «Пять цветов притупляют зрение. Пять звуков притупляют слух. Пять вкусовых ощущений притупляют вкус». Но человек слаб: пентакль, символ человека в его целостности, может быть прямым, а может – и перевернутым. В некоторых культурах перевернутую пентаграмму связывали с силами Зла:

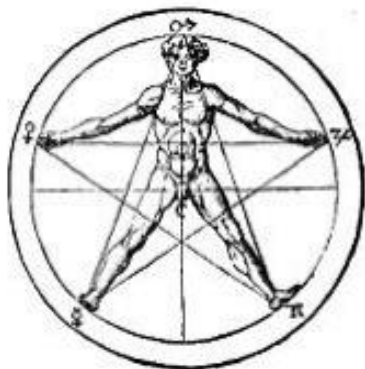

хотя «сатанинский» смысл перевернутого пентакля является порождением современных «мистиков». В древности пента-

грамма, опирающаяся на три луча, называлась «малым ликом Господа» и часто встречалась на амулетах и печатях, призванных даровать защиту от болезней и принести удачу. В частности, есть основания полагать, что пятиконечная звезда считалась символом здоровья и долголетия у пифагорейцев; они первые заметили, что пятерка имеет уникальное свойство «сохранять» себя – при последовательном умножении на другие числа она дает либо число кратное символу совершенства – десяти, либо саму себя.

Также Пифагором была установлена тесная внутренняя связь пятерки с тройкой и четверкой: в прямоугольном треугольнике со сторонами три и четыре гипотенуза равна пяти. Кроме того, пятерка олицетворяет пирамиду с четырехугольным основанием и треугольными гранями – такими, какие строили египтяне. Тем самым геометрия подсказывает нам, что пятерка все же может служить символом гармонии и совершенства, если опирается на правильные основания – духовные и материальные.

Пять широко присутствует в духовной сфере: в Торе пять книг, в исламе – пять «столпов», пророки Аллаха наделяются пятью качествами, у сикхов существует пять священных символов и пять смертельных дьяволов. В Сварге, раю Индры, растет пять вечных деревьев, Иисус Христос накормил пятью хлебами пять тысяч человек. «Ибо есть у вас пять деревьев в раю, которые неподвижны и летом и зимой, и их листья не опадают. Тот, кто познает их, не вкусит смерти», - говорит Иисус в апокрифическом Евангелии от Фомы. В одном из самых удивительных произведений гностиков «Пистис София» упоминаются и «пять Предстоятелей», и «пять Начер-

таний», и снова таки «пять Деревьев». «И нашел я тайну в моей одежде, написанную в пяти письменах тех, которые принадлежат Вышине...» (Пистис София, гл.10). Числовое значение слов *Церковь*, *Крещение*, как и *Скрижали Завета* – пятерка. Мусульмане совершают намаз пять раз в день. Человек, большинство амфибий, рептилий и млекопитающих – пятипалые существа. Взаимодействие двух начал – ян и инь, отождествляемых с универсальной субстанцией Вселенной ци ($Cи = 5$), порождает пять стихий (первоэлементов) у-син: воду, огонь, дерево, металл и землю. В то же время, в китайском языке «пять» звучит, как «нет», «ничто». По представлениям китайцев, если пятерка стоит перед счастливым числом, она делает его несчастливym. Пять – это гебура, «правосудие», «строгость» на «Древе Жизни». В каббале между миром Бесконечности и душой в начале ее духовного пути лежат пять «духовных миров», наполняемых пятью видами света. Взаимодействие Творца и творения в мистическом иудаизме описывается через понятия Ор и Кли (свет и сосуд, дух и материя), каждое из которых имеет числовое значение 5. Защитный амулет в виде ладони, используемый на Ближнем Востоке, – хамса («рука бога») означает «пять». Это противоречивое, «янское» число с яркой женской доминантой.

У пятерки нет «своей» планеты в точном значении этого слова. На ее месте (мы формально поместили туда астероид Цереру) – пояс астероидов, который, очевидно, когда-то был планетой (может быть, поэтому китайцы и считают пятерку несчастливой?). В этом вся пятерка – важная, но уж очень беспокойная и непостоянная.

Пятерка, изображаемая в виде пентаграммы, – это символ человека со всеми его достоинствами и недостатками (недаром «Я» - это 5). Она подчеркивает его эмоциональность, часто непоследовательность и непредсказуемость, но, в то же время, и способность к развитию и духовной эволюции. Она соединяет в себе тройку и двойку – символы Неба и Земли, и тесно связана с магическими числами 23 и 32, о которых мы еще будем говорить. Кроме того, пятерка ассоциируется с двойкой (две руки, две ноги, две скрижали), поэтому ее союз с пятеркой или двойкой бывает, как правило, удачным ($5+5=10$, $5 \times 5=25$, $5 \times 2=10$). Люди пятерки могут проявлять горячность, вспыльчивость, быть импульсивны, они обладают сильной интуицией, любят риск. Женщины – пятерки могут быть не по годам разумны и рассудительны. Но при этом они часто непоследовательны, религиозны, чувственны, свободолюбивы, хотя способны на самопожертвование, если это служит интересам близких им людей. В то же время, они яркие личности, обладают критическим умом, открыты к восприятию нового, однако легко увлекаются, часто меняя собственную точку зрения, и способны преувеличивать ценность полученного опыта. В теле человека пятерка отвечает за конечности.

Шесть говорит об устойчивости, равновесии, совершенстве, балансе и гармонии. Абсолютное совершенство шестерки заключается в том, что она возникает равным образом из сложения ($6=1+2+3$) или умножения первых трех чисел – ($6=1 \times 2 \times 3$). Ее графический образ, образованный двумя тройками-треугольниками – звезда Давида (символ Царства, она

же – печать Соломона, Анахата, символ богини Астарты и Сарасвати), имеет шесть вершин и символизирует гармоничное единство мужского и женского начал (в частности, у пифагорейцев шестерка – число «мужеженское», поскольку получена перемножением первых «мужского» и «женского» чисел три и два), мира горнего и дольного, духа и тела:



Она отражает также основной принцип герметизма «как вверху, так и внизу». В Книге Бытия упоминаются шесть дней творения, основу ислама составляют шесть столпов веры, в Аюрведе описаны шесть основных вкусовых отличий, которые используются для определения правильной лечебной диеты. Насекомые имеют по шесть ног, а пчелы формируют соты в виде шестиугольников. В трактате «Теологумены арифметики» о шестерке говорится так: «И она по праву называется *супружеством*... а дело супружества – порождение созданий, подобных родителям»; «...*Душу* же ничто не может обустроить лучше числа шесть, и здесь не говорится ни о каком другом членении всего, кроме как о создающей

душу, устанавливающей, открывающей и производящей внешнее живое устройство шестерке. А еще душа все *гармонизирует...*», и у нас числовые значения для слов *Супружество, Душа и Гармония* – шестерки. Шесть в китайской культуре – счастливое число, означающее «легко и гладко». Это число удачи, олицетворение духа домашнего очага. Шестерка равна сумме первых трех чисел, и это сближает ее с другим числом законченности и совершенства – десяткой, которая является суммой первых четырех. Сумма двух шестерок дает дважды совершенное число двенадцать. Шесть – это тифферет, «красота», «гармония» на «Древе Жизни»

Шестерка – число души, совершенства, небесного Иерусалима. Оно, в первую очередь, связано с домом, семейным очагом и счастьем. Это знак Царства, число Будды (*Будда* = 6), гармонии, супружества и бессмертия. Шестиконечная звезда в окружении лотоса из 12 лепестков изображается в центре четвертой (сердечной) чакры любви Анахата



Люди числа шесть преимущественно тактичны, гармоничны, но часто ранимы. В большинстве своем они консервативны, склонны к медитации, философским размышлениям. Они привлекательны внешне и притягивают к себе душевными качествами. Им присуща больше материнская (отцовская) любовь, чем чувственная, они, как правило, преданы своим партнерам. Шестерка – «иньское», женское число, но при этом чрезвычайно сбалансированное. Люди числа шесть без особых сложностей находят общий язык с любым партнером. В то же время, если шестерка оборачивается на темную сторону, она может стать непримиримым врагом, быть неверной, злопамятной, беспощадной в достижении поставленной цели (*дьявол = 6*). Шестерка, как число, связанное с Плутоном, отвечает за обмен энергиями – отдачу своей и усвоение чужой. Она может служить невольной причиной разрушения, однако всегда дает возможность возродиться вновь. В теле человека шестерка отвечает за водный обмен. Если с ним все в порядке – тело будет здоровым, а человек – красивым.

Семь. Ни одно другое число не имеет столько ассоциаций в сфере духа, как семь. Это число одним из первых в истории человечества приобрело сакральный смысл, ибо творцы числовой системы – шумеры – знали семь небесных тел (Солнце, Луна, Венера, Меркурий, Сатурн, Юпитер, Марс) и искали Божественное начало именно на небесах. Именно отсюда появилась семидневная неделя, а затем, стараниями Пифагора, – «гармония сфер» и семь нот. Филолай, один из немногих пифагорейцев, об учении которого можно сказать что-то определенное, писал о семерке – единственном числе в пре-

делах десяти, простом и не имеющем себе в этих пределах кратного, следующее: «Это владыка и правитель всех вещей, бог, единый, вечно сущий, постоянный, неподвижный, сам себе подобный, отличный от других».

Семерка является результатом единения двух порождающих чисел – тройки и четверки. Библия говорит, что на седьмой день творения Всевышний почил. Это минимальное число месяцев, достигнув которых человеческий плод может выжить. В календарном году 52 недели ($5 + 2 = 7$). На меноре, одном из важнейших символов иудаизма, семь светильников. Гиппократ выделял семь возрастов (времен) человека: дитя (до 7 лет), ребенок (до 14), отрок (до 21), юноша (до 28), муж (до 49), пожилой (до 56), затем – старик. Рим был основан на семи холмах, в древности определяли семь чудес света. Христиане определяют семь смертных грехов и семь добродетелей, в Апокалипсисе упоминаются семь Божьих Духов, семь церквей, диадем, звезд, царей, печатей и семь трубящих ангелов. В индуизме семь миров во Вселенной, семь морей в океане, а в теле человека семь чакр. Адам и Ева провели в саду Эдема семь лет. В исламе семь небес, семь кругов ада, куда ведут семь дверей. В раю – семь рек. Во время хаджа нужно семь раз обойти вокруг Каабы и семь раз пробежать между горами аль-Сафа и аль-Марва. В суфизме выделяют семь космических планов. Семь раз требуется благословить новобрачных в индуизме и иудаизме, а в японской мифологии существует семь богов, приносящих удачу. Будда после рождения прошел семь шагов. Семерка занимает важное место в мифологии эллинов, европейских народов, у бахайцев, викканов, зароастрийцев, скандинавов, майя, в культе Митры и в

космологии индейцев Чероки, в Ветхом и Новом Завете. Графическим образом семерки является пирамида, в основании которой лежит правильный шестиугольник. Иначе говоря, это образ Божественного света, падающего на совершенный мир шестерки. В индуистской мистике это символ здоровья. Любопытна внутренняя связь семерки и четверки: произведение четверки на самую себя дает шестнадцать, то есть – семь, а семерки на самую себя – сорок девять, то есть, четыре. Четыре настолько же больше одного, насколько семь меньше десяти; и, наоборот, четыре настолько же меньше десяти, насколько семь больше одного. Произведение четырех и семи дает лунное, совершенное число 28; кроме того, и семь, и четыре в результате теософического сложения сводятся к единице. Семь – это нецах, «победа» на Древе Жизни.

Семерка – это число Вселенной, Солнца, Урана, правды, Торы и Нового Завета. Как и пятерка, это «янское число», но если в пятерке доминирует женское начало (*Женщина* = $41 = 5$), то в семерке – мужское (*Мужчина* = $34 = 7$).

Семь – это число оккультных знаний, всего таинственного и неизведанного. Эдвард Келли, известный средневековый маг и спиритуалист, в трактате «Театр земной астрономии» писал: «Число три и магическое число четыре составляют магическое число семь, средоточие многих тайн. Четверка, покоящаяся в тройке, это – число семь, которое стоит на горизонте вечности, оно показывает все, что связывает нас с Богом, самого Бога, человека и все созданные вещи со всеми их таинственными полномочиями. Добавляя к нему три, вы добываетесь до десятки, которая означает возвращение к единству. В этой тайне заключено все знание скрытых вещей,

которые Бог своим словом сообщил людям Великого Блага с тем, чтобы они могли иметь истинную Его концепцию».

Семерка тесно связана также с необыкновенным числом 322, и не только потому, что $3+2+2 = 7$, но и *Триста Двадцать Два* = $61 = 7$. Семерка – наименьшая из сторон прямоугольного треугольника с катетами 7 и 24, и гипотенузой 25.

Люди семерки – это прирожденные мыслители и исследователи, они любят все утонченное, восточное, а полумрак предпочитают свету. Их самое большое желание – достижение внутреннего покоя. Они независимы, обладают оригинальным мышлением и сильно выраженной индивидуальностью. С одной стороны, они привязаны к дому, с другой – любят свободу и много путешествуют, часто посещают дальние страны. Среди них встречаются искатели истины, талантливые писатели и художники, и во всем, что они делают, проявляется характерный для семерок философский взгляд на жизнь. В духовной сфере они не любят идти проторенными путями, мыслят большими категориями и часто предпочитают создавать собственную религию или систему ценностей. Они изобретательны и часто отличаются оригинальностью мышления. Им присущ дар предвидения и внутренний магнетизм, притягивающий других. В то же время, семерки могут быть невнимательны и даже нетерпимы к чужому мнению, и с трудом сосредотачиваются на интересах других людей. Они эгоистичны и вполне могут быть неискренними. Среди семерок могут встречаться отличные воины, которые предпочитают личный героизм командному духу, а силовое решение проблем, вплоть до военных действий - дипломатии. В теле человека семерка отвечает за органы чувств.

Восьмерка – самое счастливое число в китайской и других культурах Азии, означающее «неожиданное богатство», «процветание». Поэтому неудивительно, что восьмерке соответствуют сразу две могучих планеты – Сатурн и Нептун. В исламе трон Всевышнего несут восемь ангелов, символом которых является восьмиконечная звезда, а в рай ведут восемь дверей, поэтому восьмерка – число жизни после смерти. Восьмерка – очень важное число в буддизме, поскольку с Четырьмя Благородными Истинами ассоциируются Восемь Благородных Путей. День рождения Будды приходится на восьмой день четвертого месяца по китайскому календарю. В Индуизме богиня Лакшми имеет восемь воплощений, а само число восемь означает богатство. Посох царя Соломона был украшен золотой меркабой – Божественным восьмиконечным кристаллом в виде двух пересекающихся треугольных пирамид – четверок:

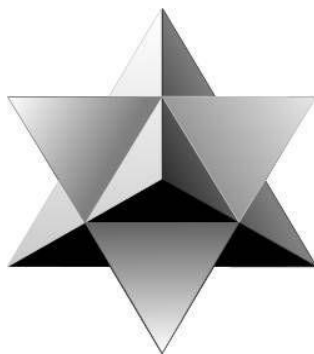

В Китае почитаются восемь бессмертных богов. Восьмиконечная звезда – среди важнейших символов ислама, но встречается и в древних источниках иудаизма:



Восьмерка – это и мистический узел фен-шуй – символ бесконечности, потока любви и удачи, и звезда Сварога – верховного бога-творца славян, и коловрат – древнее название славянского солярного символа:

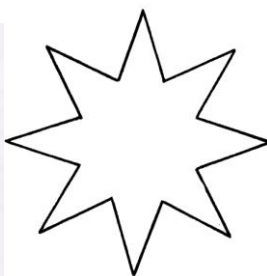
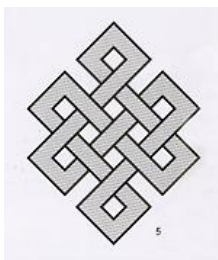

Восемь – это Ход, «слава» на Древе жизни.

Восемь – это число первого куба (то есть, первого числа, после единицы, возведенного в третью степень), и поэтому тесно связано с тройкой и двойкой. Это «иньское» число, несущее материальный достаток, о таких говорят: «все – в дом». Оно возникает из сложения двух четверок и потому крайне сложно для анализа. Люди восьмерки настойчивы в своем стремлении к материальному благополучию, однако должны помнить о необходимости использовать средства на всеобщее благо. Они часто в глубине души одиноки и поэтому очень ценят семейный союз. Восьмерки практичны, они неохотно тратят деньги, предпочитая накапливать их «на черный день». Женщины-восьмерки – хорошие матери, часто имеют много детей, которых любят безгранично, до безрассудства. Восьмерки весьма последовательны: либо достигают постоянных успехов, либо их сопровождают непрекращающиеся неудачи. В их жизни часто происходят значительные события – как позитивные, так и негативные, и поэтому, чтобы выжить, им необходима нетривиальная сила воли. Среди восьмерок встречаются весьма талантливые люди, отмеченные «печатью Бога». Они ответственны, дисциплинированы, чувствительны ко времени (не любят ждать, спешить и опаздывать). Благоприятен союз с двойками и четверками.

Девятка – число полноты и власти, символ долголетия в китайской культуре. Оно ассоциируется с божественным провидением, девятью обликами дракона, а дракон – символ императора. В халдейской традиции нумерологии девятка – священное число. У бахайцев девять – последнее из одно-

значных чисел – символизирует полноту бахайской веры, знаком которой является девятиконечная звезда:



Число девять почитается в индуизме как символ совершенства, полноты, божественности, означающий завершение цикла. В индийской астрономии и астрологии насчитывалось девять небесных тел (Наваграха). В современной православной церкви практикуется девять постоянных служб. В греческой традиции имеется девять муз, а в музыке насчитывается девять октав – пять основных и четыре нижних. Девять – исключительно важное число в скандинавской мифологии, у германцев, в иудаизме и христианстве. Важнейшие буддистские ритуалы требуют участия девяти монахов. Девять – это число жизни, ибо человеческий плод созревает девять месяцев. Девять – это мощное «янское» число, это Иезод, «основа», «форма» на Древе жизни.

Девятка – три тройки – это символ законченности, Космоса, число силы, власти, вечности и веры, оно не подвержено изменениям, ибо сумма цифр любого числа, кратного девяти, снова дает девять. Сумма первых девяти простых чисел дает 100. Девятка включает в себя весь круг бытия (360 градусов

окружности сводится к девятке), завершая счет однозначных чисел. Неудивительно, что планетой девятки является Юпитер – одна из самых благоприятных и влиятельных планет Солнечной системы.

Девятка символизирует великие духовные и интеллектуальные свершения (*Святой Дух = 9*). Люди девятки целеустремленны, активны, умеют мыслить большими категориями, стремятся к признанию и наградам, часто непомерным, что приводит к конфликту. Они умны, интуитивны и великодушны, готовы помогать другим людям в обмен на благодарность и почет. Люди девятки настолько озабочены достижением успеха, что могут на этой почве заболеть. Они достигнут своей цели, если научатся контролировать себя. Девятки могут быть конфликтны в семейной жизни, легко обижаются на критику, поскольку очень высокого мнения о себе. Они превосходные лидеры и организаторы, обладают способностью предвидеть, выделять главное, трудно найти лучших «кризис-менеджеров», чем девятки. Мужчины-девятки подвержены соблазнам, могут быть легко одурачены противоположным полом, поскольку слишком ослеплены собственным величием и склонны не замечать подвоха в отношениях. Они плохо умеют лгать, зато часто являются непревзойденными собеседниками и переговорщиками (*Дипломат = 9*). Девятка чуть-чуть не дотягивает до совершенства десятки, и поэтому в больших делах люди-девятки часто «чуть-чуть» не дотягивают до максимального результата. То, что другим менее талантливым, но более цельным людям дается без особого труда, для «девятки» может представлять сложности, и поэтому жизнь «девяток» может быть весьма нелегкой. Брач-

ный союз девятки может быть удачен с любыми числами, но особенно – с тройкой, если стороны научатся вести диалог, а не войну.

В основе нумерологии лежит мистический символизм однозначных чисел, поскольку все остальные числа сводятся к ним через теософическое сокращение. Но существуют некоторые двухзначные числа, имеющие собственный сакральный смысл. И первое из таких чисел – число совершенства, **десятка**. Синергия единицы – мужского начала и нуля – женского – дает новое качество, переход на следующий уровень духовного плана бытия. В десятке содержится поровну четных и нечетных чисел, и точно также в ней содержится поровну простых и составных чисел. Природное равновесие, размеренность и совершенная цельность более всего преобладают в десятке и поэтому пифагорейцы называли ее «все́м». «Десятка – совершенное число», – так характеризовал десятку древнегреческий философ Спевсипп Потон, приходящийся родственником Платону. Это сумма двух священных чисел – тройки и семерки, а также первых трех треугольных чисел 1, 3, 6. Десять заповедей и десять сфирот на каббалистическом Древе Жизни говорят сами за себя. Для того чтобы молитва иудеев была услышана Всевышним, им нужно собрать миньян – десять человек. Десятка является суммой первых четырех натуральных чисел (и, в тоже время, суммой первых трех простых чисел 2, 3, 5), а ее графический образ – тетрактис – это равносторонний треугольник из точек, где на каждой стороне их размещается ровно по четыре, плюс центр треугольника. Анатолий, один из авторов трактата «Теологумены

арифметики», писал: «Десятка – круг и предел всякого числа: ведь собираясь и возвращаясь к ней, они как бы обращаются к ней в конце ристалища». Сумма двух неустойчивых пятерок также дает десять – завершенность, устойчивость, целостность. Десятка – это число смешений всех энергий духовного и материального плана, открывающее путь к новому циклу развития всего сущего. В нашей системе $\text{Pai} = 10$, $\text{Альфа} = 10$, $\text{Десять} = 10$. Судный день – Йом Киппур – иудеи отмечают после десяти дней покаяния.

Десятый день месяца Мухаррам по мусульманскому календарю называется днем Ашура (от арабского «ашара» – десять). Именно на него, как гласят мусульманские предания, пришлось множество счастливых событий, связанных с пророками. Например, в день Ашура праотец всего человечества Адам получил прощение от Всевышнего за грех, который он совершил, съев запретный плод, а спасшийся во время вселенского потопа ковчег пророка Нухи (Ноя) причалил к горе Джудий, которая находится на территории Ирака. В этот день родился и позднее был спасен Всевышним от огня пророк Ибрахим (Авраам), а пророк Муса (Моисей) счастливо избежал преследований фараона, которого вместе с армией поглотили воды Красного моря.

В то же время, интервал в четырехмерном пространстве-времени в общей теории относительности задается 10 независимыми компонентами метрического тензора, которые образуют метрику пространства.

Обратим внимание на удивительный факт: если десятка – сакральный символ совершенства, то Священное Писание –

это символ сверхсовершенства, поскольку в нашей системе *Священное Писание = 100!*

Буквально все аспекты жизни на Земле зависят от уровня солнечной активности. Так вот, Солнце – это пульсирующая звезда с отчетливо выраженным одиннадцатилетним циклом. Поэтому не удивительно, что число **одиннадцать** проявляется через Солнце и является первым из мастер-чисел нумерологии. Оно олицетворяет просветление, первую ступень вверх по спирали развития, баланс двойственности бытия, интуитивное открытие нового. «Было же, после того, как Иисус воскрес из мертвых, он провел одиннадцать лет, говоря со своими учениками и поучая их...» (Пистис София, гл.1). Числовое значение слов *Элах, Адам* и *Дух* – 11. Считается, что это число несет в себе и «женские» и «мужские» черты, что неудивительно, поскольку оно сводится к сумме двух единиц и к двойке.

Однако начало нового цикла может быть как удачным, так и сопряженным с определенными трудностями, поскольку люди числа 11 часто стремятся влиять на окружающий мир, изменять его. Их призвание – трансформация действительности, хотя при этом им не так важен результат, как сам процесс. У этих людей, как правило, сильная энергетика, связанная с отраженной энергией Солнца, и неудивительно, что числовое значение слова *Луна* – 11. Среди них много духовно продвинутых, оккультистов и теологов. В то же время, тот факт, что единиц – две, несет в себе возможность конфликта. Одиннадцать – это первое симметричное число. Две единицы осознают свою миссию, однако для ее осуществления они

нуждаются в поддержке сторонников, а их личное участие в каком-то деле никогда не остается незамеченным – оно может привести или к блистательному успеху, или к сокрушительному поражению. Одиннадцать несет в себе некий избыток по сравнению с совершенством десятки, и этот избыток знаменует потенциальную опасность, связанную с возможностью перемен.

Число **двенадцать** почитается практически всеми мировыми религиями – индуизмом, иудаизмом, христианством, исламом. Его символика возникла из древнейшей системы счета (на четырех пальцах одной руки 12 фаланг, если считать их большим пальцем; после каждого цикла загибался один палец на второй руке – отсюда возникла шестидесятеричная система счета древних шумеров и вавилонян), и была связана с двенадцатью знаками Зодиака и двенадцатью месяцами года. Китайские астрономы основывали свой календарь, среди других факторов, на двенадцатилетнем цикле Юпитера. Это – двенадцать колен израилевых; двенадцать врат египетского ада, двенадцать членов совета Далай-Ламы и двенадцать апостолов Христа. У мусульман-шиитов почитаются двенадцать имамов, потомков имама Али. Двенадцать родников из скалы ударом посоха добывает пророк Муса (Коран 2:60). Геракл совершил двенадцать подвигов. Главный бог викингов Один имел двенадцать имен, и ровно двенадцать богов составляли греческий пантеон. По легенде, Будда пригласил на празднование нового года всех животных, но пришло только двенадцать, и в честь них назвали годы китайского календаря. В человеческом теле двенадцать пар ребер, а в

традиционной китайской медицине техника акупунктуры основывается на двенадцати каналах, через которые циркулирует кровь и энергия. В теории музыки равномерно темперированный звуковой строй включает двенадцать полутонов (звуков). В суде присяжных двенадцать членов, во Франции двенадцать пэров, двенадцать стран образовали НАТО в 1949 году, в дзю-до двенадцать данов, а в футе двенадцать дюймов. Двенадцать есть продукт единения духа и тела – тройки и четверки, а теософическое сокращение числа двенадцать дает божественное число три. Слова *Бог, Аллах, Дао, Путь, Танах, Каббала* и даже *ДНК* имеют числовое значение двенадцать.

В каббале двенадцать простых букв еврейского алфавита творят атрибуты пространства, времени и человека, то есть каждому созвездию соответствует месяц года и определенный орган тела (две руки, две ноги, две почки, селезенка, печень, желчь, слюна, желудок, кишечник). Двенадцать знаков Зодиака делятся на четыре тройки, соответствующие месяцам, а также огню, земле, воздуху и воде. В результате возникают триады (соответствия месяцев и созвездий здесь указаны не в календарном смысле, а в переводе с иврита): Лев-август-огонь, Дева-сентябрь-земля, Весы-октябрь-воздух, Скорпион-ноябрь-вода, Стрелец-декабрь-огонь, Козерог-январь-земля, Водолей-февраль-воздух, Рыбы-март-вода, Овен-апрель-огонь, Телец-май-земля, Близнецы-июнь-воздух, Рак-июль-вода.

Двенадцать – это число Небесного Иерусалима. Вот как об этом говорит Иоанн Богослов:

«И вознес меня в духе на великую и высокую гору, и показал мне великий город, святой Иерусалим, который нисходил с неба от Бога. Он имеет славу Божию. Светило его подобно драгоценнейшему камню, как бы камню яспису кристалловидному. Он имеет большую и высокую стену, имеет *двенадцать* ворот и на них *двенадцать* Ангелов; на воротах написаны имена *двенадцати* колен сынов Израилевых: с востока трое ворот, с севера трое ворот, с юга трое ворот, с запада трое ворот. Стена города имеет *двенадцать* оснований, и на них имена *двенадцати* Апостолов Агнца». (Откр. 21:10-14).

Обратите внимание: и здесь присутствуют порождающие числа 3 и 4 – на каждую из четырех сторон света приходится по трое ворот. Не удивительно, что мистическим символом числа двенадцать является эрцгамма:

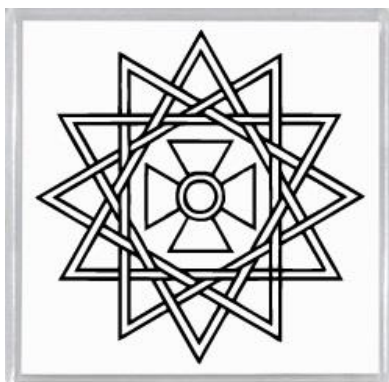

в которой переплетаются двенадцать равносторонних треугольников (символов тройки), а в середине располагается симметричный крест (символ четверки). Эрцгамма символизирует дух, гармонию, любовь, связь с Богом. Единственный нетривиальный квадрат среди чисел Фибоначчи – это двена-

дцатое число Фибоначчи $144 = 12^2$. В стандартной модели физики элементарных частиц 12 лептонов, 12 кварков и 12 бозонов. Шкала землетрясений Рихтера имеет предел в 12 баллов.

Тринадцать считается, преимущественно, несчастливым числом. Есть основания полагать, что так повелось со времен зороастризма, последователи которого верили, что на тринадцатый день после нового года активизируются силы Зла. Во многих древних культурах календарь был основан на лунных циклах (тринадцать месяцев по двадцать восемь дней), и поэтому тринадцать рассматривалось, как «женское» число. В то же время, в пантеоне индийских богов находится тринадцать будд, в месоамериканской культуре один из вариантов календаря был основан на тринадцати месяцах по двадцать дней в каждом, а в иудаизме при Маймонидах определялись тринадцать принципов веры. Каббала рассматривает число 13 как счастливое, а в книге «Зогар» оно упоминается как одно из проявлений всеобщих принципов сотворенного мира. Это число является настолько важным, что именно в 13 лет еврейские мальчики отмечают бар-мицву. Слова «тринадцать» и «тринадцатый» встречаются в Ветхом завете 26 раз, включая описания строения Храма. Тринадцать относится к «счастливым» и «удачливым» простым числам в математике, наряду с тройкой и семеркой. Это длина гипотенузы прямоугольного треугольника со сторонами 5 и 12 ($13^2=5^2+12^2$), центральное число магического квадрата 5×5 с магическим числом 65. В то же время, в христианской традиции (после тайной вечери, где за столом присутствовало 13 человек, из

которых один оказался предателем-Иудой), это число несет негативный оттенок. Именно в 13-й главе Откровений Иоанна Богослова описываются «зверь» и «дракон». В Европе тринадцать стало считаться особенно несчастливым с 13 октября 1307 года, когда был разгромлен Орден тамплиеров. Учитывая тесную связь между тамплиерами и масонами, удивительным является тот факт, что на флаге США тринадцать полос и тринадцать звезд, американский орел имеет тринадцать перьев в каждом крыле, тринадцать листьев на оливковой ветви (по числу штатов Севера):



Не случайно 13 – это первое нетривиальное «звездное» число, то есть минимальное количество точек-узлов, образующих шестиконечную звезду, включая точку-центр. И в то же время, в США вы не найдете здания с этажом номер тринадцать. Аполлон-13 – пилотируемый космический корабль - единственный из серии «Аполлон», на котором произошла серьезная авария при полете к Луне. Авария произошла 13 апреля. Слово *Брак* имеет нумерологическое значение 13, и,

кроме того, число 13 есть сумма квадратов двойки и тройки: $13 = 2^2 + 3^2$ (*Он=2, Она=3*). Теософическое сокращение его цифр дает четыре, что свидетельствует о важном и совершенно неотрицательном значении (хотя четверка в культурах Азии – крайне несчастливое число). При этом в каждой из мастей стандартной колоды насчитывается по тринадцать карт, и $4 \times 13 = 52$ – это не только полное число карт, но и число недель в году! 13-й аркан Таро называется «Мрачный жнец» - Смерть. В тоже время, в книге И-Цзин 13-ая гексаграмма (небеса и огонь) называется «Единомышленники». Число тринадцать играло весьма положительную роль в календаре и культуре майя (оно считалось священным числом, поскольку имело отношение к лунному календарю), а также в иудейской традиции: тринадцать - это гематрия слов «эхад» - «один» и «ахава» - любовь, которые являются главнейшими качествами единого Бога. У гностиков, как и в Средние века, число тринадцать рассматривалось, как нарушение «божественного» порядка, основанного на числе двенадцать (тут и Зодиак, и апостолы), и очень часто упоминалось в негативном смысле в сказках и легендах, но не более того. Нет никаких оснований полагать, что это число приносит неудачу (хотя 13-ая пятилетка в СССР выполнена так и не была из-за развала СССР); его негативная окраска является, скорее, плодом человеческих предубеждений, чем его внутренней сущностью.

Число 14 – удвоенная семерка – это число мистических интервалов или периодов. В Евангелии от Матфея так описывается родословная Иисуса Христа:

«Итак всех родов от Авраама до Давида четырнадцать родов; и от Давида до переселения в Вавилон четырнадцать родов; и от переселения в Вавилон до Христа четырнадцать родов» (Мф. 1:17).

Древнееврейское слово *Олам* (мир, вселенная; в Библии — вечность, в послебиблейской литературе — пространственно-временной универсум) и его греческий аналог слово *Эон* — имеют в нашей системе числовое значение 14. В индуистской астрологии выделяют четыре «королевских звезды» или «стража небес» - Льва, Быка, Человека и Земли, - соответствующих числам 23, 37, 51 и 65, где $37 = 23 + 14$, $51 = 37 + 14$, $65 = 51 + 14$. Скорее всего, такая роль числа 14 связана с тем, что на пальцах одной руки у человека четырнадцать фаланг, и этот факт использовался древними для счета. В древнеегипетской легенде о добром боге Озирисе его тело было разрублено на четырнадцать частей и разброшено по разным землям. Иисус Христос был распят 14 числа месяца нисана. Арабский алфавит разделяется на 14 «солнечных» и 14 «лунных» букв, которые получают тем самым соответствующую мистическую интерпретацию. Знаменитый трактат Аристотеля «Метафизика» состоял из четырнадцати книг. Изотоп углерода-14 является основой для проведения углеродного анализа при определении возраста находок при археологических и геологических исследованиях. Наконец, $14 = 1^2 + 2^2 + 3^2$.

Необыкновенные для непосвященного свойства проявляет **число 17**. К примеру, в Италии оно считается крайне несчастливым, поскольку надпись на древнеримских могилах «Я жил» выглядит в точности, как анаграмма этого числа.

Слово *бес* = 17 и *зло* = 17. Именно так – злом - его называли пифагорейцы, а еще – «барьер», «препятствие», и считали его крайне не счастливым. Оно само по себе простое, и, одновременно, является суммой первых четырех простых чисел: $17 = 2+3+5+7$. По аналогии с тетрактисом, можно сказать, что это своеобразная «десятка» простых чисел. Кроме того, $17 = 2^3+3^2$ и 17:00 – это 5 часов вечера ($2+3=5$). Количество слогов в японском хайку – 17, как и в гексаметре (на это указывал еще Аристотель). Это количество элементарных частиц в «стандартной модели» физики.

В соответствии с Плутархом, в Египте существовала легенда о смерти Озириса на семнадцатый день месяца, когда невооруженным глазом становится видно изменение фазы полной Луны. В греческом языке семнадцать согласных. В нордических странах семнадцатый день года назывался «сердцем» зимы. С 1 января 1700 года Петр I ввел в Русском царстве юлианский календарь. В Библии число семнадцать связывали со всемирным потопом, который начался на семнадцатый день второго месяца и закончился на семнадцатый день седьмого месяца. Семнадцатого числа месяца Таммуз (по нынешнему летоисчислению это июль) иудеи отмечают пять трагических событий своей истории: (1) Моисей спустился с горы Синай и обнаружил, что народ иудейский стал поклоняться Золотому Тельцу всего 40 дней спустя после дарования ему Торы; (2) прекращение службы и жертвоприношений в Первом Храме за три недели до того, как его разрушили вавилоняне; (3) разрушение стен Иерусалима после римской осады; (4) сожжение римским генералом Апостомусом Торы и (5) помещением им во Втором Храме идола. В

турецком суфийском ордене «Бекташ» (знаменитые дервиши) его основатель Али ибн Аби Талиб имел семнадцать учеников, и некоторые суфии полагали, что имя Бога имеет семнадцать букв. В исламе насчитывается семнадцать грехов и семнадцать – это число строго обязательных ракатов (фард) в ежедневном пятикратном намазе. В греческом Парфеноне в длину 17 колонн, а по торцам – восемь ($1+7=8$). Числовое значение слов *Илах* и *Храм* - 17. Иисус Христос был распят 14-го, а воскрес 17 нисана.

Семнадцатая глава Книги бытия является одной из важнейших в Библии: именно в ней Господь заключает с 99-ти летним праотцом Авраамом завет и указывает, что от него и его сыновей Исаака и Исмаила будет произведено множество народов и царей, а весь мужской пол этих народов должен быть обрезан в знак завета с Господом.

Но более всего число 17 обнаруживает связь с войнами и завоеваниями. Нарамсин из Египта 17 раз вторгался в Сирию и Малую Азию, а фараон Тутмос совершил 17 воинских подвигов. Эмир и падишах, крупнейший представитель тюркской мусульманской династии Газневидов Махмуд Газневи совершил семнадцать походов в Северную Индию. Легендарный турецкий полководец Али Муслим победил в 17 войнах. Нередко в древних сказаниях античности 17 героев находили свою смерть или главный герой получал 17 ран. Поэтому число 17 называли «числом завоевателей». 13 апреля (1204 г.) Константинополь был жестоко разграблен крестоносцами. Слова *Воля* и *Слава* имеют числовое значение 17. Люди числа семнадцать (особенно по дате рождения) могут отличаться показной религиозностью и агрессивностью,

среди них встречаются военные, полководцы, сотрудники специальных служб. В то же время, «пограничность» этого числа свидетельствует о возможной проблемности жизненного пути для таких людей.

Число 18 – сумма двух девяток или трех шестерок – является единственным, которое равно удвоенной сумме цифр, его образующих. Это возраст зрелости, гематрия слова «хай» на иврите, означающее «жизнь». Восемнадцать – это одна двадцатая часть полного круга, числовое значение слов *Отец, Авраам, Яхве, Вера*, но и *сатана, ложь* тоже. В суфийском ордене Мевляны (вертящиеся дервиши) 18 играет центральную роль как в традициях послушания, так и в церемониях.

Простое **число 19** имеет богатый символизм, связанный, в значительной степени, с исламом и бахайской религией. Прежде всего, девятнадцать – это числовое значение (по абджади) арабского слова «вахид», что означает «Один», а это – одно из важнейших имен Бога (и $1 + 9 = 10 = 1$, а также *Единое = 1, Бытие = 19 = 1*). В соответствии с Кораном, ад охраняют девятнадцать ангелов: «Их (ангелов) над нею – девятнадцать» Коран, 74:30. *Ангел = 19*. Кроме того, это номер суры и стиха Корана, в котором архангел Джабриил общается Деве Марии о том, что она станет матерью «пречистого мальчика» Исы (*Иса = 19*). У основателя бахайской религии Баба было 19 учеников. Бахайцы используют календарь, основанный на 19 месяцах по 19 дней с трехдневным переходным периодом, а также используют девятнадцатилет-

ний календарный цикл (так называемый метонов цикл для смешанных лунно-солнечных календарей). В египетской Книге Мертвых упоминается 19 богов, а в Средние века европейские мистики считали число девятнадцать особенным, поскольку оно образуется суммой числа созвездий (двенадцать) и планет (семь). В тоже время, в древнем Вавилоне девятнадцать считалось особенным потому, что девятнадцатый день каждого месяца был сорок девятым днем от начала предыдущего, а значит – концом цикла 7×7 , то есть, этот день был наполнен особенной энергетикой – как позитивной, так и негативной. Ко всему же *Девятнадцать* = 40, а 40 – это важнейшее число трансформации и перехода.

Девятнадцать – это сумма четырех образующих чисел последовательности изопсефии, о которой мы говорили выше: $19 = 1 + 3 + 6 + 9$. Эта формула является символическим отражением того факта, что мир (по Сефер Йецира) творится буквою (алфавитом), числом и словом. $19 = 4! - 3! + 2! - 1!$

Самое время сделать небольшое отступление. Мы убедились на этих примерах, что весьма определенные взаимосвязи между строением, законами и видением мира – с одной стороны, и числовой системой – с другой прослеживаются весьма отчетливо, как бы мы к этому не относились, и исходят они из взаимодействия человека с энергетически планом бытия, со Вселенной в целом. Все эти взаимосвязи возникли неслучайно, каждая из них имела свои причины и основания. При этом следует отметить, что ссылки некоторых «нумерологов» на учение Пифагора в большинстве своем являются несостоятельными. В школе Пифагора знания распространялись лишь среди избранных, которые давали клятву хранить

эти знания в тайне. Сам Пифагор никаких собственных трудов не оставил. Поэтому нам достоверно известно лишь очень немногое о том, какой смысл пифагорейцы вкладывали в каждое число. Большинство из того, что мы об этом знаем, дошло до наших дней в изложении Аристотеля и других ученых, которые ссылались на пифагорейцев⁷. То, что в современных трудах по нумерологии приписывается Пифагору, имеет в себе, очевидно, значительную долю весьма свободных трактовок трудов древнегреческих философов. Поэтому в этой книге предпочтение отдается естественному, природному смыслу каждого числа, ибо именно оттуда – из глубин Вселенной они пришли к нам, там и следует искать их скрытый смысл. Именно так поступали древние. К примеру, двенадцать является сакральным числом не потому, что в Библии упоминается двенадцать колен израилевых, как раз наоборот: количество этих колен соответствует природным циклам Вселенной, описываемых числом двенадцать. Об этом же писал Святой Августин в своем сочинении «Град Божий»: «Число шесть совершенно само по себе, а не потому, что Господь сотворил все сущее за шесть дней; скорее наоборот, Бог сотворил все сущее за шесть дней потому, что это число совершенно. И оно оставалось бы совершенным даже, если бы не было сотворения за шесть дней».

⁷ Детальный анализ основ пифагореизма содержится, к примеру, в статье Л.Я.Жмудя «Все есть число?», опубликованной в книге *Mathesis. Из истории античной науки и философии*. М., 1991, с.55-74.

Приведенными примерами мистерия двузначных чисел не ограничивается. Давайте рассмотрим числа 22, 23 и 32. Это магические комбинации цифр, имеющие столь глубокий смысл, что в это трудно поверить. Это подтверждают и каббала, и нумерология, и математика, и философия. Важно, что в них участвуют тройки и двойки. Они – ключ к тайному смыслу всех остальных чисел. Мы уже говорили о порождающих числах – тройке и четверке (двух двойках) и упоминали, что согласно еврейскому каббалистическому трактату «Сефер Йецира», Бог творит мир одним начертанием своего имени посредством десяти сфирот (и соответствующих им чисел) и двадцати двух букв еврейского алфавита. Вместе они дают тридцать два «таинственных шага мудрости» и являются основанием всех вещей, существующих во Вселенной. В то же время, двадцати двух букв алфавита оказалось недостаточно, чтобы вместить четыре первоэлемента, семь планет и двенадцать знаков Зодиака, с помощью которых древние описывали мир. Поэтому некоторые каббалисты считают, что в Торе должна присутствовать двадцать третья, невидимая ныне буква, которая в нашу эпоху (они называют эпохи «эонами») не проявляется. Она станет частью «божественного алфавита» в следующую земную эпоху, а до тех пор святость еврейского алфавита из двадцати двух знаков-букв есть проявление двадцати двух потоков духовного Света высших миров, подлежащих «изучению и восхищению». Кстати, вовсе не случайно в картах Таро старших арканов именно двадцать два. Некоторые исследователи утверждают, что это число использовалось еще жрецами Египта, а одна из первых систем фонетического письма на Земле – финикий-

ская – основывалась на 22 буквах-символах. И вовсе не совпадение, что изменения глобального магнитного поля Солнца, вызывающие, в частности, солнечные вспышки, корональные выбросы массы, изменения солнечного ветра, характеризуются двадцатидвухлетним циклом. Поэтому двадцать два считается вторым (после одиннадцати) мастер-числом современной нумерологии и часто не сводится к четверке, требуя отдельного анализа. Последние данные науки свидетельствуют, что в белках, которые являются строительным материалом для любого живого организма, насчитывается двадцать две незаменимых аминокислоты (раньше считалось, что их двадцать). Это очень характерное «женское» число, однако «мужские» слова *Марс* и *Сила* имеют числовое значение 22, свидетельствующее об удвоенном характере внутренних противоречий двух двоек. Считается, что оно присуще людям, которые полностью реализовали себя в земном воплощении и готовы к дальнейшей духовной трансформации. Это символ пограничного состояния, когда отчетливо выраженные качества, присущие тройке ($21=2+1=3$) и семерке ($3 \times 7=21$), представленные через число 21, вступают во взаимодействие с нестабильностью пятерки ($23=2+3=5$) и необыкновенным, могущественным числом 23. Наилучшим образом двух двоек является компас, система координат, ориентация которой, впрочем, не всегда является верной и может меняться. Люди числа 22 могут быть чрезвычайно упрямы и настойчивы в достижении поставленной цели (даже, если она ложная), их крайне трудно переубедить сменить курс. Они могут быть подозрительными и ревнивыми, что может сделать их трудными в общении. Их яркая, увлекаю-

щаяся натура нуждается в поддержке, однако их партнер рискует при этом утратить собственную независимость. Поэтому двум двойкам нелегко найти спутника, и его (или ее) следует искать, скорее всего, среди четверок и восьмерок. При этом восьмеркам придется играть подчиненную роль и следовать в фарватере двух двоек, ибо они – *Закон* (22) и *Сила* (22). Священный *Коран* (22) переведен на 22 языка мира.

Девятое простое число **23** является едва ли не самым мистическим из двузначных чисел. Судите сами. В еврейском Танахе слово «сатана» употребляется ровно двадцать три раза, у человека сорок шесть хромосом – по двадцать три от матери и отца, в руке человека ровно двадцать три сустава, погибший на костре Жак де Моле был двадцать третьим великим магистром Ордена тамплиеров, его арестовали 13 октября ($13 + 10 = 23$), а число членов Малого синедриона, который судил Иисуса Христа, составляло двадцать три! Имя самого знаменитого в истории префекта Иудеи, если использовать принятую в этой книге таблицу, есть не что иное, как 23 (*Понтий* = 2, *Пилат* = 3). Такой же результат получаем для имени русского царя-реформиста: *Петр I* = $22 + 1 = 23$. Несложно убедиться также, что в нашей системе *Он* = 11, *Она* = 12, *Он* + *Она* = 23, *Разум* = *Свобода* = 23. Пророк Мухаммед диктовал своим ученикам текст Корана, дарованный ему Всевышним через архангела Гавриила, на протяжении двадцати трех лет. Именно в 23-й суре Корана говорится о том, как Бог создал человека. Крайне важная для иудаизма фраза «Это вечный закон на все поколения» повторяется в Торе в точности двадцать три раза. В здоровом организме

кровь совершает полный оборот в среднем за двадцать три секунды. В месоамериканской культуре во вселенной насчитывалось 23 различных мира: 13 небесных, один наземный и девять подземных. Первая книга «Начал» Евклида содержит 23 «определения», с которых начинается геометрия. Гексаграмма под номером 23 в китайской книге И-Цзин означает «разрушение», «разрыв» (помните – $2 + 3 = 5$, а пятая планета Солнечной системы у нас очень даже разрушена; кроме того, 23 – это число такой разрушительной стихии, как *Огонь*, и *Взрыв* тоже 23).

Необыкновенное открытие, связанное с числами 22 и 23 поджидает нас в Библии, в первой главе Книги Бытия. Давайте подсчитаем, что сотворил Господь в каждый из дней творения:

день первый – «небо» (имеется ввиду «внешние небеса», то есть, духовный мир или «мир ангелов») и «землю» (имеется ввиду материю), «свет» и «тьму», «твердь» (небеса) и «воду»;

день второй – «сушу» (землю), «зелень», «траву», «дерево», «плод» и «семя»;

день третий – «светила» (звезды и планеты), «светило большее» (Солнце) и «светило меньшее» (Луну);

день четвертый – «пресмыкающихся», «птиц» и «рыб»;

день пятый – «скотов», «гадов» и «зверей»;

день шестой – «человека».

Если сложить то, что у нас получилось, выходит ровно двадцать два объекта. Но вот незадача – сотворив «человека» по Своему образу и подобию, Господь затем разделил его на

«мужчину» и «женщину». Учитывая, что *Женщина* – это характерная пятерка, именно ей, видимо, и надлежит быть 23-м творением Господним. В некоторых древних иудейских источниках утверждается, что у Адама с Евой было 33 сына и 23 дочери. Не потому ли это число несет в себе столько мистики и тайн?

Число 23 представляется в виде:

$$23 = 2^3 + 3^2 + 2 \times 3$$

и поэтому неудивительно, что двойки и тройки любят меняться местами, сохраняя при этом мистический характер своего союза. К примеру, первая и последняя буквы Торы вместе составляют слово «лев» (в переводе с иврита означает «сердце», его числовое значение – 32), а Тора – это «сердце» иудаизма. И ровно тридцать два локтя – таков был размер стороны квадратного жертвенника в Храме, который, по представлениям иудейских священников, служил для Дома Господнего тем же, чем является сердце для человека. Один из наиболее древних трудов по каббале «Сефер Йецира» («Книга Творения»), авторство которой приписывают самому Аврааму, начинается словами: «Тридцатью двумя таинственными путями мудрости начертал Господь...». Первые тридцать два предложения Торы описывают весь процесс творения – от первого шага до последнего. Слово *Шехина*, означающее в Талмуде видимое и слышимое присутствие Бога на земле, имеет числовое значение 32. Полный цикл зороастрийского календаря, ныне широко применяемого в астрологии, составляет тридцать два года. В тридцать второй суре Корана говорится о сотворении Адама из глины «Он – Тот, кто... сотворил человека из глины» (32:6-7). Теософическое

сокращение даты 4 июля 1776 года, когда была подписана Декларация о независимости США дает тридцать два. У человека тридцать два зуба, в теории музыки 32 основные длительности, в шахматах в начале партии на доске из шестидесяти четырех клеток тридцать две фигуры, Бетховен всегда варил кофе из 64-х зерен, а в китайской «Книге перемен» говорится о шестидесяти четырех (дважды по тридцать два) гексаграммах. В этой книге мы пришли к выводу, что для целей нумерологического анализа целесообразно использовать русский алфавит из 32 букв, и это дает *Человек = Архангел = София = Свобода = Радость = 32*. В то же время не стоит забывать, что и 32 – все та же непростая «пятерка»: *Болезнь = Судный День = 32*. Наконец, $32 = 1^1 + 2^2 + 3^3$, $32 = 23 + 3^2$ и, в тоже время, $32 = 2^{2+3}!$ Любопытно также заметить, что $A_5=15$, $A_{23}=276=15$, $A_{32}=528=15$ и, таким образом, $T(A_5) = T(A_{23}) = T(A_{32}) = 6$. Отметим в этой связи, что, согласно доктору Леонарду Горовитцу⁸, 528 герц является «частотой любви» - центральной частотой «музыкальной математической матрицы творения». Но 528 – это не что иное, как 32-е треугольное число (то есть сумма первых тридцати двух натуральных чисел), связанное с 32 «путями мудрости» каббалы.

Число 24 является произведением первых четырех натуральных чисел, сумма которых дает божественную десятку (и двадцать четвертая буква латинского алфавита – X!). Это число книг в Танахе. В сутках 24 часа, в теории музыки 24 тональности, а в греческом алфавите 24 буквы. По счастли-

⁸ L.Horowitz “The Book of 528: Prosperity Key of Love”, Medical Veritas International, 2011

вому совпадению, 24 – это число каратов чистого 100% золота, а также число кадров в секунду в кинематографе. Это единственное нетривиальное решение задачи о том, сумма скольких последовательных квадратов натуральных чисел является полным квадратом: $1^2+2^2+\dots+24^2=70^2$. Мистический смысл этого числа негативный – прежде всего, оно связано с числовым значением *Дьявол = 24*, *Горе = 24*, *Голод = 24*, *Тиран = 24*, да и *Плутон = 24* (и, само собой, 24:00 – это полночь, время сил зла, *Конец (дня) = 24*). Кроме того, это числовое значение слов *Тиран*, *Фараон*, *Еврей* и *Ветхий*. В то же время, как и во многих других случаях нумерологии, 24 может нести и позитивную духовную энергетику: *Суфий = 24*, *Меркаба = 24*. Сумма цифр этого числа дает 6: $Ad = 6$, но и $Um = 6$.

Число 25 представляет чрезвычайный интерес потому, что это сумма пяти пятерок и, в то же время, сумма его цифр дает семь. Эти два фактора определяют необыкновенный динамизм и духовность этого числа. Числовые значения слов *Божий*, *Святой*, *Правда*, *Венец*, *Чувства*, *Синай*, *Логика*, *Дружба*, *Брахман*, *Мечеть* равны 25. Не лишним также будет упомянуть, что числовые значения слов *Рождение*, *Богородица*, *Спасение*, *Всемогущий* равны 52! В библейской книге пророка Иезекииля, в главах 40-48, описывается видение нового Храма, который должны построить иудеи после выхода из плена вавилонского. Вот как начинается это повествование:

«В двадцать пятом году по переселении нашем, в начале года, в десятый день месяца, в четырнадцатом году по раз-

рушении города, в тот самый день была на мне рука Господа, и Он повел меня туда» (Иез. 40:1)

Теперь заметим, что Книга пророка Иезекииля – это 14-ая часть Танаха; номер главы и стиха образуются цифрами 4 и 1 ($4+1=5$), а десятка в приведенной цитате, несомненно, связана с двумя пятерками, произведение которых дает 25. В последующих восьми главах Книги пророка Иезекииля при описании размеров будущего грандиозного сооружения число 25 играет одну из ключевых ролей.

В Коране явно упоминаются имена 25 пророков и посланников. Среди них имя Иисуса (Исы) упоминается ровно 25 раз, имя Моисея (Мусы) – 136 раз ($1+3+6 = 10$), а имя Мухаммеда – 5 раз. Пророки упоминаются в 50 сурах Корана. Кроме того, слово «неверие» (аль-куфр) повторяется в Священном Коране 25 раз – ровно столько же, сколько встречается слово «вера» (аль-иман).

В индуистской метафизике (санкхья) говорится о 25 таттвах - категориях существования, отражающих процесс проявления эмпирического мира из Абсолюта.

Наконец, в Откровении Иоанна Богослова говорится о двадцати пяти (точнее, о $24+1$) небесных престолах:

«И вокруг престола двадцать четыре престола; а на престолах видел я сидевших двадцать четыре старца, которые облечены были в белые одежды и имели на головах своих золотые венцы» (Откр. 4:4)

И уж конечно мы не забыли, что $25 = 3^2+4^2$, $25+5+2 = 32$ (и $3+2 = 5$), а сумма первых двадцати пяти натуральных чисел равна 325: $A_{25} = 325$ и $T(A_{25}) = 3+2+5 = 2 \times 5 = 10$.

Число 26 является единственным целым числом, которое расположено между полным квадратом ($25 = 5^2$) и полным кубом ($27 = 3^3$). Оно образуется удвоением числа 13 и обладает целым рядом мистических свойств.

Прежде всего, это число гематрии неизменного имени Бога в иудаизме - тетраграмматона (если пользоваться еврейским алфавитом). И при этом в нашей системе числовое значение слов *Абсолют*, *Первый* и *Зевс* тоже 26. Двадцать шесть – это число букв латинского алфавита и *Доллар* = 26 (помните, что на нем написано: In God We Trust?). В двадцать шестом стихе первой главы Книги Бытия говорится о творении человека: «И сказал Бог: сотворим человека по образу Нашему и подобию Нашему...» (Быт. 1:26). По иудейской хронологии Господь даровал людям Тору на двадцать шестом поколении с момента сотворения мира. Сумма сефирот на центральном стволе каббалистического Древа Жизни – 26. Наконец, в Ветхом Завете, включая Книгу премудрости Иисуса, сына Сирахова, слово «сатана» встречается двадцать шесть раз.

Прежде, чем двигаться дальше, следует вспомнить также о важнейшем числе **двадцать восемь**. Это второе совершенное число, то есть, равное сумме своих сомножителей: $28 = 1+2+4+7+14$ (первое совершенное число – шесть). Это число дней лунного цикла и (в среднем) женского периода. 28 – это гематрия слов «мощность» и «энергия» на иврите, четвертое магическое число в физике ядра, число фаланг на пальцах двух рук человека. В арабском алфавите 28 букв, как и в ру-

ническом футарке. Это число тесно связано с семеркой и четверкой (помните – четыре стихии и семь планет, четыре всадника Апокалипсиса и семь печатей?): во-первых, $28 = 4 \times 7$ и, во-вторых, $4 = A_4 = 10 = 1$ и $7 = A_7 = 28 = 1$. Кроме того, оно связано с числом 23: $28 = 23 + 5$ и является суммой первых *пяти* простых чисел: $28 = 2 + 3 + 5 + 7 + 11$. Считается, что Будда измерил Вселенную, сделав по семь шагов в каждом из четырех направлений. Это начало триады совершенства на Древе жизни изопсефии. Слова *Логос*, *Красота*, *Корона*, *Воздух* имеют числовое значение 28. Поэтому не удивительно, что некий однородный элемент, универсальный закон, возникающий из нумерологии в результате взаимодействия четверки и семерки как основание построения всего сущего – «от звезд... до искр костра» (об этом писала еще Е.Блаватская в «Тайной доктрине», на этом же настаивает А.Кисель⁹) есть не что иное, как число 28. В аюрведе считается, что единица, полученная как сокращение числа 28 – это «возвышенное» число – его обладатели будут более успешны в жизни, чем другие единицы. Это не удивительно, поскольку числовое значение самого слова *Аюрведа* – 28. Крайне любопытно, что 28 – это не только сумма первых семи натуральных чисел ($A_7 = 28$), но и первых семи чисел после запятой в разложении числа «пи». В ЕС по состоянию на сегодняшний день входит 28 государств.

Число тридцать три почитается в духовных традициях христианства и в некоторых источниках его называют важ-

⁹ Кисель А. Кладезь бездны, Элта, М., 1992.

нейшим – третьим – мастер-числом нумерологии. Увы, по этому поводу имеются обоснованные сомнения. В частности, до недавнего времени считалось, что это возраст Христа в момент Его распятия. Однако, в свете последних признаний Папы Римского и уточненных расчетов католической церкви, Иисусу Христу в момент распятия было, скорее всего, 37 или даже 40 (возможно – 45) лет (кстати, не потому ли цифра срок занимает столь важное место в иудо-христианской традиции, но считается для мужчин числом крайне несчастливым?). Число 33 ни разу не упоминается в Библии, хотя 33 – это числовое значение слов *Восток*, *Исход* и *Египет*, и даже гексаграмма номер 33 в Книге перемен называется «Бегство». Можно встретить утверждения, что число тридцать три тесно связано с организмом человека, ибо в нашем позвоночнике тридцать три позвонка: 7 шейных, 12 грудных, 5 поясничных, 5 крестцовых и 4 копчиковых; 7-12-5-5-4; количество главных планет (7) – знаков Зодиака (12) – первоэлементов инь (5) и ян (5) – стихий (4). Но и это не совсем так. Копчиковых позвонков, в зависимости от качеств индивидуума, может быть три, а может и пять, так что и это качество числа тридцать три не является определяющим. В тоже время, во многих традициях масонства (к примеру, шотландский обряд) насчитывается тридцать три степени посвящения. Остается упомянуть о том, что две тройки, как и шестерка, символизируют так называемую звезду Давида – символ единства миров Вселенной, мужского и женского начал, слова *Апостол*, *Число*, *Царство*, *Счастье*, *Богатство* имеют числовое значение 33, однако даже этого кажется недостаточным, чтобы

объявлять тридцать три мастер-числом нумерологии наряду с такими важными числами, как одиннадцать и двадцать два.

Число 36 представляет интерес уже потому, что является произведением двух шестерок, а также восьмым треугольным числом, представляющим собой сумму первых четырех четных и первых четырех нечетных чисел: $A_8 = 36$. Оно представляется в виде суммы первых трех кубов: $36 = 1^3 + 2^3 + 3^3$, а также произведения первых трех квадратов: $36 = 1^2 \times 2^2 \times 3^2$ (сравните: $6=1+2+3=1 \times 2 \times 3$). Это одна десятая полного круга и единственное треугольное число, образованное как квадрат другого треугольного числа: $A_8 = A_3^2$. Кроме того, $A_{36} = 666$, и, как следствие, для магического квадрата размерности 6×6 (то есть, составленного из первых 36 натуральных чисел) магическая постоянная (сумма чисел по столбцам, строкам и диагоналям) составляет 111, а сумма всех чисел квадрата – 666. Вот пример одного из таких квадратов, составленных в древнем Китае:

28	4	3	31	35	10
36	18	21	24	11	1
7	23	12	17	22	30
8	13	26	19	16	29
5	20	15	14	25	32
27	33	34	6	2	9

Поэтому возможно, что не случайно слово «сатана» встречается в Новом Завете ровно 36 раз (и, к тому же, *Сатана* = 18).

Согласно еврейской традиции (об этом говорится в Талмуде), тридцать шесть – это минимальное число живущих в одно и то же время и неведомых людям праведников, которым мир в любой момент обязан своим существованием (их называют *ламед-вав цаддиким*). Окружающие не подозревают об их святости, свои благодеяния они творят тайно, и лишь в момент грозящей евреям опасности проявляют скрытые в них силы, а затем таинственно исчезают. Со смертью одного из *ламед-вав цаддиким* роль скрытого праведника переходит к другому достойному лицу. Не исключено, что представление о 36 еврейских праведниках, обеспечивающих существование мира, возникло под влиянием египетских элементов эллинистической астрологии, согласно которой существует 36 звездных богов времени (деканов), каждый из которых управляет десятью днями года и десятью градусами зодиакального круга. Поэтому не удивительно, что числовые значения слов *Совесть*, *Святой Дух*, *Сефира*, *Космос* равны в нашей нумерологической системе 36. Даже в одном яреде 36 дюймов. В классическом санскритском алфавите девангари 36 букв-фонем. Тридцать шесть – это сумма двух удивительных простых чисел – семнадцать и девятнадцать: $36 = 17 + 19$.

Простое число 37 состоит из двух сакральных чисел – три и семь, дающих в сумме третье сакральное число десять. Слово *Единое* имеет числовое значение 37. Мы уже говорили, что в иудаизме десять заповедей, в каббале на Древе Жизни

десять сфирот, а к просветлению ведут десять стадий медитации.

Прежде всего, $37=1+2+3+4+5+6+7+9$, а также $37=32+2+3$, $37=23+3^2+2+3$, $37 = 23+2^3+2\times 3$. Кроме того, $37\times(1+1+1)=111$, откуда немедленно следует:

$$\begin{aligned} 37\times(2+2+2)&=222, 37\times(3+3+3)=333, 37\times(4+4+4)=444, \\ 37\times(5+5+5)&=555, 37\times(6+6+6)=666, 37\times(7+7+7)=777, \\ 37\times(8+8+8)&=888, 37\times(9+9+9)=999. \end{aligned}$$

Произведение числа 37 на сумму его цифр равно сумме кубов тех же цифр: $37\times(3+7) = 3^3 + 7^3$, а если число 37 увеличить на произведение его цифр, то в результате получим сумму квадратов тех же цифр: $37 + 3\times 7 = 3^2 + 7^2$. Сумма первых тридцати семи натуральных чисел (37-е треугольное число) тоже является необычным: $A_{37} = 703$, $703 = 666 + 37$. А число, составленное из цифр последовательности изопсефии 1, 3, 6 и 9, равно квадрату числа 37: $1369 = 37^2$.

В каббале тридцать семь является числовым эквивалентом десятки – кетер («венец») на Древе Жизни, символизирующим Свет или Пламень Духа, обитающего в каждой человеческой душе. Его можно получить гематрией слов (на иврите) «Бог», «единственный Сын», «едиnorodный», «сила», «слава», «Святой Учитель» и «краеугольный камень». Число тридцать семь является числом нетленности, бессмертия, вечности жизни. Это значение нормальной температуры тела человека, если измерять ее во рту. Оно считается счастливым и приносит удачу. Слова *Пророк* и *Мудрость* имеют числовое значение 37, тридцать седьмая гексаграмма Книги

перемен называется «Семья» и означает благоприятную для женщины стойкость, что означает возраст расцвета и гармонии в семье.

Число 39 совершенно несправедливо называют «первым неинтересным числом»¹⁰. Оно имеет богатую символику. Прежде всего, это число впервые собранных в Библию книг Ветхого Завета. В соответствии с Галахой, тридцать девять – это число видов деятельности, запрещенных в Шабат. Это гематрия словосочетания «Бог Един» на иврите (YHWH EHD). В Древнем Риме и в Иудее рабам назначали наказание в 40 ударов плетью, однако превысить это число считалось недопустимым, поэтому традиционно ударов наносили 39 (об этом в своем II Послании к коринфянам поминает и апостол Павел). Любопытно в этой связи, что 39-ая гексаграмма Книги перемен называется «Препятствие», а одно из ее толкований заключается в выражении «Счастлив тот, кто умеет вовремя остановиться и принять волю небес». Тридцать девять – это число делегатов, подписавших Конституцию США из 55 членов Конвента в Филадельфии. $39=3 \times 13$, $39=4+5+6+7+8+9$, $39=3^1+3^2+3^3$, $39=1^2+2^2+3^2+5^2$. Числовое значение слов *Господь*, *Соломон*, *Прометей*, *Сердце*, *Магистр*, *Патриарх* в нашей системе – тридцать девять. Весьма любопытной идеей является дополнение тридцати двух путей Божественной Мудрости каббалы семью нотами, что дает 39 путей мудрости, гармонии и красоты, которыми наполнен мир.

¹⁰ David Wells, Dictionary of Curious and Interesting Numbers, 1998.

Число 40 – число глобальной трансформации, перехода между мирами и различными состояниями сознания. Его символика связана с несколькими фактами. Прежде всего, срок вынашивания человеческого плода длится сорок недель – это девять месяцев. Поэтому в индийской натурфилософии сорок – это число исполнения воли небес. Сорок – это нонагон, кармический аспект в астрологии, связанный с отбыванием наказания, воздаянием, исполнением долга. Сорок дней продолжался всемирный потоп: («И продолжалось на земле наводнение *сорок* дней [*и сорок* ночей], и умножилась вода, и подняла ковчег, и он возвысился над землею (Быт. 7:17)), сорок лет иудеи были под игом филистимлян, сорок лет Моисей водил свой народ по пустыне после выхода из рабства египетского, сорок дней он пребывал на горе Синай, где получил Скрижали Завета, сорок лет царствовали Эли, Саул, Давид и Соломон – легендарные цари Израиля (кстати, слово *Израиль* имеет числовое значение 40). Одним из условий изучения Каббалы было достижение учеником 40-летнего возраста. На сорок дней Иисус Христос удалился в пустыню, где постился и подвергался искушениям. Сорок дней прошло от воскрешения Иисуса до его вознесения на небеса. В христианстве считают, что лишь через сорок дней после смерти душа человека окончательно покидает этот мир и отправляется в ад или рай. Пророк Мухаммед был призван Аллахом, когда ему исполнилось сорок лет и у него было сорок учеников, которые стали первыми проповедниками ислама. Римляне сорок дней держали в карантине (это слово и означает «сорок») прибывающие торговые суда, чтобы не допустить чумы в Италию. Неудивительно, что числу сорок

соответствует планета Меркурий – покровитель путешественников, торговцев, магов, астрологов, всего, что связано со Словом, тайными знаниями, обменом товарами и информацией. Это сумма четырех степеней тройки: $40 = 3^0 + 3^1 + 3^2 + 3^3$, а также сумма двух удивительных чисел 23 и 17. Сорок градусов ниже нуля – это единственное значение температуры, которое совпадает по шкале Цельсия и Фаренгейта.

Довольно сложную символику имеет **число 42** – числовое значение имени *Владимир*. Важно, что славянская трактовка этого имени как «властелин», «владыка мира» созвучна иудейской трактовке числа 42, которое является гематрией слова «Элоах» - Бог богов, творец, Создатель (и Мать-природа, поскольку гематрия слова «има» - мать - тоже 42). Одно из имен Бога, упоминаемое в Талмуде, содержит 42 буквы – названия всех 10 сфирот (любопытно в этом контексте, что с точки зрения математики число 10 может быть представлено в виде суммы целых положительных чисел 42-мя способами). Гексаграмма номер 42 Книги перемен называется «Приумножение».

В Евангелие от Матфея перечисляется родословная Иисуса Христа, которая насчитывала 42 колена, начиная от Авраама. И в нашей системе нумерологии слова *Величие*, *Гармония*, *Мессия* имеют числовые значения 42. В египетской Книге мертвых упоминаются 42 судьи, которые судят усопшего, и перечисляются 42 греха. В главе 13 Откровения Иоанна Богослова прямо говорится, что царство антихриста будет продолжаться 42 месяца. В Японии и Китае это крайне нечастливое число, поскольку созвучно с выражениями «к

смерти», «смерть человека», «двойная смерть» (может быть, поэтому 42 градуса по Цельсию – максимальная температура человеческого тела?). $42 = 6 \times 6 + 6$, $42 = 14 \times 3$ (и *Четырнадцать* = 42), $42 = 101010_2$. Следует также отметить, что число 42 в своей трактовке часто взаимозаменяемо с числом 40 в том смысле, что шесть недель по семь дней во многих традициях рассматривалось как период ожидания или подготовки, и именно 42 остановки сделал народ Израиля на пути из Египта на Синай. Поразительно в этом контексте, что *Сорок два* = 40. Первая индуистская сутра, переведенная на китайский язык, включала 42 раздела, а первая Библия, напечатанная Гуттенбергом, имела по 42 строки на страницу, из-за чего ее так и называли – «42-строковая Библия».

Число 46 - это, прежде всего, количество хромосом в клетке человека ($46 = 2 \times 23$) и, возможно, это совпадение, но числовое значение имени Адам на греческом языке – 46. Сорок шесть лет строился Храм: «И сказали иудеи: сей храм строился сорок шесть лет, и Ты в три дня воздвигнешь его? А Он говорил о храме тела Своего». (Ин. 2:29). В Средние века теологи связывали это число с человеческим аспектом Иисуса, и у нас *Христос, Распятие, Писание, Праведник* имеют числовое значение сорок шесть.

С **числом 50** связаны два события – на пятидесятый день после Пасхи иудеи празднуют Шавуот в знак дарования Горы Моисею, а христиане отмечают пятидесятницу – день, когда на апостолов снизошел Дух Святой. И у нас слова *Получение, Принятие, Проповедь, Крещение, Основание* имеют числовое

значение 50. $50=3^2+4^2+5^2$, $50=1^2+7^2$. Поскольку пятьдесят – это, все же, пятерка, то и *Революция* = 50.

Число 52 – это гематрия слова «айма» - «Великая мать» на иврите, а также числовое значение слов *Богородица, Рождение, Спасение, Откровение, Всемогущий*. $52=4 \times 13$, это число недель в году и количество карт в стандартной колоде.

Число 55 – число единения двух равных частей, заключающее в себе удивительную красоту. Его символика связана с двумя парами конечностей человека, на каждой из которых по пять пальцев, а также с числом совершенства - десяткой. Однако, прежде всего, это две Скрижали Завета, на каждой из которых было высечено по пять заповедей Господних. Это *десятое* треугольное число (то есть, сумма десяти первых натуральных чисел), теософическое сокращение которого дает сначала совершенную десятку, а затем единицу – начало цикла последовательности треугольных чисел. Это также *десятое* число Фибоначчи. Число 55 представляется в виде суммы первых *пяти* квадратов

$$55 = 1^2 + 2^2 + 3^2 + 4^2 + 5^2,$$

оно же есть пятикратное увеличение первого мастер-числа нумерологии 11: $55=5 \times 11$, сумма *пяти* треугольных чисел: $55 = 3 + 6 + 10 + 15 + 21$, а также сумма первых четырех двукратных (1, 2, 4, 8) и первых четырех трехкратных чисел (1, 3, 9, 27). Кроме того, 55 – это числовое значение слова *Президент*, словосочетания *Царь Соломон* и таких понятий, как *Очищение* и *Пробужденный*. Гексаграмма 55 Книги перемен является очень положительной, она называется «Изобилие».

Ее образный ряд: кульминация, щедрость, богатство, наполнение вплоть до переизбытка. Аристотель считал, что Вселенная состоит из 55 концентрических сфер, вращающихся с различными скоростями. В «Божественной комедии» Данте упоминаются 55 звезд. В конституционной ассамблее в Филадельфии, которая состоялась в 1787 году, принимало участие 55 делегатов.

Для нас особый интерес представляет тот факт, что $55 = 32 + 23$, то есть, это число является суммой двух наиболее мистических чисел нумерологии, являющихся воплощением Человека Разумного – синергии мужского и женского начал (двоек и троек):

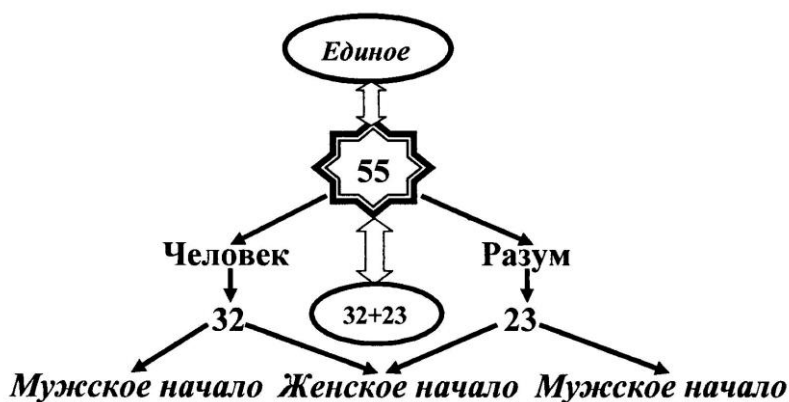

Число 60 – число времени и ритма (*Бессмертие = 60!*) – возникло в истории человечества благодаря шумерам и халдейским магам. В древней Месопотамии использовалась шестидесятеричная система исчисления, имеющая истоки в двенадцатилетнем цикле Юпитера и тридцатилетнем цикле Сатурна (и у нас числовое значение слова *Созвездие* – 60). Мы

делим круг на 360 градусов ($360 = 6 \times 60$), в одном часе 60 минут, а в минуте – 60 секунд, и все это благодаря шумерам и вавилонянам. С другой стороны, это число возникает в природе естественным образом – сердце человека в нормальном состоянии отсчитывает за одну минуту ровно 60 ударов. Число 60 имеет ровно двенадцать натуральных делителей и может быть представлено в виде произведения трех последовательных натуральных чисел $60 = 3 \times 4 \times 5$, образующих волшебную тройку Пифагора: $3^2 + 4^2 = 5^2$, а также в виде суммы четырех последовательных простых чисел: $60 = 11 + 13 + 17 + 19$. Кроме того, число 60 является наименьшим, которое можно представить в виде суммы двух простых чисел шестью способами, и среди них такой пример, как $37 + 23 = 60$! Его качественное значение, безусловно, сводится к шестерке, сила которой удесятеряется. В китайской и буддистской философии с этим числом еще связывают мудрые поступки, принятие разумных ограничений и взвешенных решений (и *Мировой Разум* = 60). В Коране насчитывается шестьдесят разделов (так называемых хизб). Согласно учителям ислама, Аллах создал Адама по своему образу и он был ростом в шестьдесят локтей.

Сверхсовершенное **число 64** является одновременно и квадратом, и кубом, и шестой степенью двойки: $64 = 8^2 = 4^3 = 2^6$. 64-й день года приходится на 5.03 ($5+3=8$). В нашей системе нумерологии слова *Бог Всемогущий*, *Верный* и *Истинный*, *Пространство* имеют числовое значение шестьдесят четыре. И смотрите: в древней индийской традиции женщина должна владеть 64 искусствами, присущими Радхарни – жен-

ской ипостаси Бога, вечной возлюбленной Кришны. В китайской Книге перемен шестьдесят четыре гексаграммы, а пространство доски для игры в шахматы поделено на 64 клетки. Это максимальное количество штрихов в любом китайском иероглифе. Число сексуальных позиций в Кама-Сутре – шестьдесят четыре, древнеиндийский трактат Ригведа состоит из шестидесяти четырех разделов. Наконец, число кодирующих тринуклеотидных единиц генетического кода (кодонов) – шестьдесят четыре.

В этой книге, как уже говорилось ранее, мы не рассматриваем вопросы нумерологической астрологии. В то же время, стоит отметить, что в персидских и индийских источниках встречается понятие четырех «Королевских Звезд» или «Хранителей Небес», которое ассоциируется с числами 23, 37, 51 и 65. При этом $23+14=37$, $37+14=51$, $51+14=65$, т.е. эти числа отделены друг от друга периодом 14. Крайне любопытно при этом, что $Эон = 14$, и 14 также число фаланг на пальцах одной руки – основы древнейших систем счета. Этот же период положен в основу описания родословной Иисуса Христа в Евангелии от Матфея (1:1-17). Не совсем понятно, по какому принципу, но число 23 называется «Королевской Звездой Льва», 37 – «Королевской Звездой Быка», 51 – «Королевской Звездой Человека (Водолея)» и 65 – «Королевской Звездой Земли». Все эти числа считаются очень счастливыми и приносящими удачу. В таблице Менделеева все они соответствуют металлам серебристого цвета. Их связывают с четырьмя сторонами света, архангелами, евангелистами, звездами, библейскими предсказаниями из Книги Еноха и Откро-

вений Иоанна Богослова, однако единства среди астрологов не наблюдается. Мы уже детально говорили о числах 23 и 37. Число 51 примечательно лишь тем, что $51 = 3 \times 17$ и $51 = 23 + 28$. Число 65 отличается большим числом любопытных свойств. Прежде всего, $65 + 56 = 11^2$, где $5 + 6 = 11$, а также $65 = 1^5 + 2^4 + 3^3 + 4^2 + 5^1$, $65 = 8^2 + 1^2 = 7^2 + 4^2$. Это магическая постоянная для магического квадрата 5×5 .

Числа 70 и 72 играют важную роль в библейской нумерологии. Великий Синедрион насчитывал семьдесят членов и семьдесят мудрецов были наняты царем Египта Птолемеем для перевода Торы на греческий язык. Результат их работы известен как Септуагита («семьдесят» на латыни). Семьдесят человек сопровождали Моисея на гору Синай, у Иисуса Христа было семьдесят учеников, согласно Евангелию от Луки.

Каббалисты считали, что существует 72 скрытых имени Бога, в Китае полагали, что Конфуций прожил 72 года и у него было 72 ученика. Числа 70 и 72 присутствуют и в Коране, и в истории ислама.

Число 66 - это *одинадцатое* треугольное число (и $66 = 11 \times 6$). В исламе это числовое значение слова Аллах, записанного на арабском языке, и у нас *Аллах* = 12 ($12 = 6 + 6$).

Число 88 является одним из самых счастливых в культурах Азии, особенно – в Китае. Там оно означает богатство и процветание. В то же время, в европейской культуре оно имеет крайне негативный оттенок из-за ассоциации с нациз-

мом (восьмая буква латинского алфавита – H, и 88 означает не что иное, как «Neil Hitler»). Пианино имеет 88 клавиш – 36 черных и 52 белых, на звездной карте неба зарегистрировано 88 созвездий.

Число 100 – число завершенности, чистоты. Аврааму было сто лет, когда у него родился Исаак. На иудейский новый год (Рош-ха-Шона) требуется сто раз протрубить в шофар. *Священное Писание* = 100. Линия Кармана на высоте 100 километров отделяет земную атмосферу от внешнего космоса. Век включает сто лет, в сенате США сто сенаторов, многие денежные единицы состоят из ста частей. Чистота вещества характеризуется 100%. $100 = (1+2+3+4)^2$ и $100 = 1^3+2^3+3^3+4^3$. Число сто представляется в виде суммы первых девяти простых чисел: $100 = 2+3+5+7+11+13+17+19+23$, первых десяти нечетных чисел: $100 = 1 + 3 + 5 + 7 + 9 + 11 + 13 + 15+17+19$, а также трех важнейших чисел нумерологии: $100 = 23+37+40$. Кроме того, $100 = 2^6+6^2$. Магический квадрат 10x10 имеет 100 ячеек с цифрами от 1 до 100, в котором магическое число равно 505, а сумма всех чисел 5050.

В буддизме и индуизме важным числом является **108**. Шива и Вишну имеют по 108 имен, а в буддистских четках «мала», которые являются очень важным атрибутом медитаций, сто восемь бусинок. Каньгюр – сборник высказываний Будды – содержит сто восемь томов. В Японии на Новый год колокола звонят сто восемь раз, чтобы сто восемь демонов покинули человека. Число сто восемь обладает любопытной математической симметрией: $108 = 1^1 \times 2^2 \times 3^3$. Учитывая, что

$108 = 9 \times 12$, это число считается «числом полноты» в астрологии (девять планет и 12 «домов»). Сто восемь градусов по Фаренгейту означают предельную температуру человеческого тела (примерно 42,2 градуса по Цельсию). В храме Святой Софии в Константинополе сто восемь мраморных колонн.

Число 120 – число лет человеческой жизни. «И сказал Господь: не вечно Духу Моему быть пренебрегаемым человеками; потому что они плоть; пусть будут дни их *сто двадцать лет*» (Быт. 6:3). «Моисею было *сто двадцать лет*, когда он умер; но зрение его не притупилось, и крепость в нем не истощилась» (Втор. 34:7). Число 120 – это пятнадцатое треугольное число, и оно делится на первые пять треугольных чисел. Оно является наименьшим, которое можно представить в виде суммы двух простых чисел двенадцатью способами и может быть представлено в виде произведения трех последовательных натуральных чисел $120 = 4 \times 5 \times 6$. Кроме того, оно является суммой четырех последовательных простых чисел: $120 = 23 + 29 + 31 + 37$, четырех последовательных степеней двойки: $120 = 2^3 + 2^4 + 2^5 + 2^6$ и четырех последовательных степеней тройки: $120 = 3^1 + 3^2 + 3^3 + 3^4$. Это треть полного круга, а сумма его делителей равна 360! В некоторых древнеевропейских системах исчисления 120 применялось вне связи с его библейским смыслом и называлось «длинной сотней», в то время как 100 считалось сотней «короткой». В евангелии от Фомы именно число 120 выступает той мерой, на которую приумножается труд добросовестного сеятеля семян.

Удивительными свойствами обладает **число 153**, которое вполне может возникнуть при подсчете числового значения полного имени человека. Прежде всего, оно упоминается в Евангелие от Иоанна:

«Симон Петр пошел и вытащил на землю сеть, наполненную большими рыбами, которых было *сто пятьдесят три*; и при таком множестве не прорвалась сеть». (Иоан. 21:11).

Целые поколения теологов так и не пришли к единому мнению, почему именно таково было количество выловленных апостолом Петром рыб. Однако было установлено, что тетраграмматон (имя иудейского Бога из четырех букв УНУН) упоминается в Книге Бытия 153 раза, и 153 – такова изопсефия прозвища спутницы Христа Марии – Магдалина, записанного по-гречески.

Кроме того, $153=1!+2!+3!+4!+5!$, $153=1^3+5^3+3^3$. Это число тесно связано с необыкновенным числом 17: $153=9 \times 17$, и является семнадцатым треугольным числом: $A_{17}=153$. (Любопытно, что треугольными числами являются и 1, и 15, и 153).

Мы уже упоминали ранее о четырех «Королевских Звездах» или «Хранителях Небес», которые ассоциируются с числами 23, 37, 51 и 65. Так вот, число 153 является суммой трех из них: $153 = 37+51+65$. Но и это не все:

$$153+513 = 315+351 = 135+ 531 = 666.$$

Если число 18 – это сумма трех шестерок, то их произведение дает **число 216**. Это сумма букв в 72 скрытых именах Бога, так называемый Шемхамфораш – древнееврейское выражение, означающее Божественное имя из 216 букв (увеличенный тетраграмматон). $216 = 6^3 = 3^3 + 4^3 + 5^3$.

Число 322 уже почти два столетия привлекает внимание исследователей потому, что оно является одним из символов тайного общества «Череп и Кости» Йельского университета, о котором ходит множество легенд. Следует отметить, что в библейской Книге Бытия одно из самых фундаментальных событий Божественной истории содержится именно в стихе 3:22: «И сказал Господь Бог: вот, Адам стал как один из Нас, зная добро и зло; и теперь как бы не простер он руки своей, и не взял также от дерева жизни, и не вкусил, и *не стал жить вечно*». Обратите внимание, как этот стих перекликается со стихом 3:4: «И сказал змей жене: *нет, не умрете*». Поэтому число 322 – продукт тройки и двух двоек (четверки) – вполне может считаться числом вечной жизни. Именно крест (2+2) олицетворяет два древа, упомянутые в Книге Бытия, – жизни и познания, а тройка, как мы уже говорили, это небесное число, символизирующее вечную душу. Кроме того, число 322 является результатом соединения двух необыкновенных чисел нумерологии: $322 = 14 \times 23$ и тесно связано с божественной семеркой: $3+2+2=7$ и *Триста двадцать два* = $61=7$.

360 – это число полного круга, завершения цикла и не случайно сумма составляющих его цифр дает число полноты – девятку. Это число образуется произведением четырех по-

следовательных натуральных чисел $360=3 \times 4 \times 5 \times 6$ и обладает синергией их качеств. $360 = 9 \times 40$, т.е. является произведением двух чисел «перехода», которые, к тому же, тесно взаимосвязаны: *Девять* = *Сорок* = 4. 360 градусов полного круга в математике соответствует 2π радиан, то есть, длине окружности единичного радиуса. У него 24 делителя и, кроме того, $360 = 2^3 \times 3^2 \times (2+3)$. Именно триста шестьдесят идолов было внутри Каабы, когда их разрушил пророк Мухаммед.

Число 365 – символ календарного года – обладает уникальным свойством: оно единственное, которое имеет представление в виде суммы трех или двух квадратов последовательных чисел и при этом все пять чисел также последовательны: $365 = 10^2 + 11^2 + 12^2 = 13^2 + 14^2$. Енох, седьмой патриарх, начиная от Адама, прожил 365 лет, а затем Бог взял его к себе. 365 – это число запрещающих заповедей в Торе. Вообще, с этими заповедями все очень интересно. Всего в Торе содержится перечень из 613 основных религиозных предписаний иудаизма. Из них 248 обязывающих и 365 – предписывающих. Так вот, $6+1+3=10$ (десять заповедей на двух скрижалях), но также $2+4+8=5$ и $3+6+5=5$ – по пять на каждой из скрижалей. Любопытно, что *Триста Шестьдесят Пять* = $95 = 14$ и $3+6+5 = 9+5 = 14$; кроме того, 14 – это числовое значение слова *Эон* (не говоря уже о том удивительном факте, что 365 – это и есть числовая запись слова «ЭОН»: «Э» = 3, «О» = 6, «Н» = 5).

В некоторых книгах по классической «пифагорейской» нумерологии утверждается, что математика не имеет к нуме-

рологии никакого отношения; дескать, «магические» свойства чисел проявляются как бы сами по себе, а нам остается только изучать их «вибрации» и «появления». Однако приведенные выше примеры опровергают это утверждение. Наоборот, необыкновенные числа нашей жизни, особенно многозначные, как правило, обладают и удивительными математическими свойствами. А все потому, что математика, как и музыка, имеет непосредственное отношение к гармонии. Обратите внимание – число 365 звучит, как приятный слуху «аккорд», образуя гармоничное сочетание вибраций отдельных цифр, собранных в единое число. Число 265 так звучать не будет. Поэтому если интересующее вас число скрывает в себе интересную математику – будьте уверены, оно и во Вселенной непременно проявится, и вашей жизни тоже.

8. МАГИЯ СЛОВ И ЧИСЕЛ

В предыдущих главах мы продвинулись уже достаточно далеко для понимания основ новой русской нумерологии, то есть, нумерологии, основанной на русском алфавите из 32 букв. Приведенные примеры, как кажется, достаточно выразительно свидетельствуют в пользу принятого в этой книге соответствия букв и чисел, а также проведенного анализа скрытого смысла самих чисел. Однако процесс познания бесконечен и у нас есть возможность заглянуть в мир слов и цифр еще глубже, ведь «в начале было» все-таки слово. Для этого запишем важнейшие числа нумерологии в виде *слов* и установим их *числовые* соответствия (в тех случаях, когда это важно, указываются также двузначные значения сумм):

Ноль = 16 = 7

Один = 25 = 7

Два = 9

Три = 18 = 9

Четыре = 28 = 10 = 1

Пять = 15 = 6

Шесть = 25 = 7

Семь = 21 = 3

Восемь = 30 = 3

Девять = 22 = 4

Десять = 28 = 10 = 1

Одиннадцать = 45 = 9

Двенадцать = 34 = 7

Тринадцать = 38 = 2

Четырнадцать = 42 = 6

Пятнадцать = 33 = 6

Шестнадцать = 43 = 7

Семнадцать = 39 = 3

Восемнадцать = 48 = 3

Девятнадцать = 40 = 4

Двадцать = 23 = 5

Двадцать один = 48 = 12 = 3

Двадцать два = 32 = 5

Двадцать три = 41 = 5 (!)

Двадцать четыре = 51 = 6

Двадцать восемь = $53 = 8$

Тридцать = $32 = 5$

Тридцать два = $41 = 5$ (!)

Тридцать три = $50 = 5$

Тридцать шесть = $57 = 3$

Тридцать семь = $53 = 8$

Сорок = $31 = 4$

Сорок два = $40 = 4$

Пятьдесят = $41 = 5$

Пятьдесят два = $50 = 5$

Пятьдесят пять = $56 = 2$

Шестьдесят = $51 = 6$

Семьдесят = $47 = 2$

Семьдесят два = $56 = 2$

Сто = $16 = 7$

Шестьсот = $41 = 5$

Итак, *Ноль* и *Единица* имеют одинаковое числовое значение 7, подтверждая тем самым свое особое положение в системе нумерологии. Соответствие *Один* = 7 любопытно еще и тем, что, как мы уже неоднократно говорили, в смысле теософического сложения $7 = A_7 = 1$. Тот факт, что *Два* и *Три* равны 9 (причем *Три* = $9 = 3^2$) наводит на мысль, что в дальнейшем с двойками и тройками нас могут ожидать сюрпризы, и главнейший, несомненно, заключается в том, что *Двадцать три* = 5 (где $5 = 2+3$).

Чрезвычайно важным результатом является подтверждение ранее отмеченной глубокой внутренней связи между *Четыре* и *Десять*:

$$\mathbf{Четыре = Десять = 28 = 10 = 1,}$$

поскольку *Четыре* в смысле теософического сложения, а также принципов изопсефии, сводится последовательно к 10 и к 1: $4 = A_4 = 10 = 1$. Это и есть тетрактис, и здесь мы видим еще одно доказательство обоснованности использования последовательности треугольных чисел в нумерологии. Кроме того, обнаруживается, что *Пять* = 6, в полном согласии с теософическим равенством $5 = A_5 = 6$.

Слово *Семь* имеет числовое значение $21 = 3$, причем $21 = 3 \times 7$. *Восемь* имеет числовое значение $30 = 3$. При этом заметим, что в числе 30 цифре *Три* соответствует 9, а цифре *Ноль* – 7 (восьмерка располагается как раз между ними). Равенство $Десять = 28 = 10 = 1$ говорит само за себя – совершенство, оно и есть совершенство.

Мы пропустили здесь два факта: *Шесть* = 7 и *Девять* = 4. Это потому, что скрытый смысл связи этих чисел раскрывается через более длинную цепочку соответствий:

$$\mathbf{Шесть = 7 \rightarrow Семь = 3 \rightarrow Три = 9 \rightarrow Девять = 4 \rightarrow} \\ \mathbf{\rightarrow Четыре = 1 \rightarrow Один = 7}$$

где учтено, что в смысле теософического сложения $7 = A_7 = 1$, $6 = A_6 = 3$, а также тот факт, что не только *Шесть* = 7, но и *Один* = 7.

Любопытно равенство $Двенадцать = 34 = 7$, учитывая, что $12 = 3 \times 4$ и $7 = 3 + 4$. Также отметим соответствие $Двадцать один = 30 = 3$, учитывая, что $2+1 = 3$.

Число *Двадцать три* в очередной раз доказало свой особый статус в нумерологии тем, что

$$\mathbf{Двадцать\ три = 5\ (5 = 2+3)}.$$

Однако крайне любопытно, что и *Двадцать два* $= 32 = 5$ ($5 = 2+3$) (мы уже говорили, что *Двадцать два* – число очень важное, пограничное между 21 и 23; теперь мы видим, что на духовном плане оно ближе к 23, чем к 21).

Число *Двадцать четыре* – два раза по двенадцать – оказывается очень сильным: *Двадцать четыре* $= 51 = 6$ ($5+1 = 6$, $2+4 = 6$), как и необыкновенно важное число

$$\mathbf{Тридцать\ два = 5\ (5 = 2+3)}.$$

С точки зрения методологии, принятой в этой книге, просто фантастическим результатом является и то, что *Тридцать три* $= 50 = 5$, (т.е. значения *Тридцать три* и *Тридцать два* совпадают) поскольку, как мы уже упоминали, само по себе *Тридцать три* не является особенным числом нумерологии (в отличие от *Тридцать два*), и уж конечно правильнее использовать 32 буквы русского алфавита, а не 33!

Обратите внимание:

$$\mathbf{Двадцать\ три = 41 = 5 = Тридцать\ два = 41 = 5},$$

и как тут не вспомнить, что слова *Женщина* и *Личность* тоже имеют числовое значение 41! Выше мы упоминали, что факт эквивалентности *Два* и *Три* обещает сюрпризы, и они не заставили себя ждать.

На фоне этих удивительных закономерностей совершенно обыкновенными выглядят результаты *Три* $=18$ и *Восемнадцать* $= 3$, *Двадцать восемь* $=$ *Тридцать семь* $= 53$, *Пятьде-*

сят пять = Сорок шесть = 56, Сорок = 4, Пятьдесят = 5, Шестьдесят = 6 и Сто = 7 (в записи 100 только Единицы и Нули, которые все Семерки).

Еще один потрясающий пример применения нашей техники кроется в поиске ответа на простой вопрос – какой цвет соответствует какому числу? К примеру, вы хотите выбрать цвет машины или спальни, и вас интересует, какой из них будет оптимальным? Давайте посмотрим, что выйдет, если установить числовые значения для названий наиболее популярных цветов (как и ранее, суммируя цифровые значения для каждой буквы):

Желтый = 1

Оранжевый = 2

Коричневый = 2

Фиолетовый = 2

Зеленый = Маджента (смесь красного и синего в равных долях) = 3

Белый = 4

Бордовый = Пурпурный = 5

Синий = Голубой = 6

Алый = Розовый = 6

Серый = 7

Вишневый = 8

Красный = Черный = 9

Золотистый = Янтарный = 9

Как и в приведенном выше примере со словесными образами чисел, числовые соответствия для цветов сразу приво-

дят к нескольким удивительным результатам. Во-первых, *Желтый* – цвет Солнца – это единица – число Солнца. Во-вторых, три основных цвета в аддитивной модели смешивания цветов – *Зеленый*, *Синий* и *Красный* – образуют магическую тройку треугольных чисел 3 – 6 – 9, а в субтрактивной модели – *Желтый*, *Голубой* и *Красный* – 1- 6 – 9; **невероятно, но факт: мир, сотворенный по «Сефер Йецира» Буквою (Алфавитом), Числом и Словом (1-(3)-6-9) возникает как взаимодействие основных цветов: Желтый - (Зеленый) - Синий (Голубой) – Красный!** В-третьих, два легендарных цвета, встречающихся в литературе, фольклоре и разнообразной символике, *Красный* и *Черный* оба соответствуют девятке (как и весьма близкие цвета *Золотистый* и *Янтарный*). *Бордовый* и *Пурпурный* – оба пятерки. Также нет особой разницы между *Синий* и *Голубой* – они оба шестерки (помните, что шестиконечная звезда Давида на флаге Израиля – синяя?). Любопытно, что совпадают числовые значения и для трех цветов – оттенков – *Оранжевого*, *Коричневого* и *Фиолетового*. *Маджента* и *Зеленый* цвет – оба тройки (при этом маджента – это дополнительный цвет по отношению к зеленому: поверхность цвета мадженты поглощает зеленый свет, и наоборот). Сумма числовых значений цветов российского флага *Белый*, *Синий* и *Красный* дает $73 = 10 = 1$, и *Россия* = $46 = 10 = 1$. Еще один сюрприз нас ждет, если вспомнить, что *Черный* цвет (9) образуется сложением *Сине-зеленого* (5), *Мадженты* (3) и *Желтого* (1):

Черный* = *Сине-зеленый* + *Маджента* + *Желтый

В то же время, следует признать, что сумма числовых значений для трех основных цветов – красного, синего и зе-

ленного не дает числовое значения белого; что же, чудес не бывает.

9. РУССКИЙ АЛФАВИТ КАК СИСТЕМА ТВОРЕНИЯ

Гуру Нанак – основатель религии сикхизма - прославился тем, что в семилетнем возрасте попросил школьного учителя объяснить ему значение букв санскритского алфавита. Когда тот оказался не в состоянии выполнить эту просьбу, Нанак сам раскрыл учителю значение каждой буквы, интерпретировав алфавит как способ реализации воли Бога в знаках и символах, «глубочайшую истину о человеческих существах». Задолго до Нанака еврейские мудрецы рассматривали алфавит иврита как отображение духовных реалий, комбинации которых создают все многообразие Вселенной. Об этом писала и Е.П. Блаватская. Символика букв, соотносимая со знаками Зодиака, числами, движениями Солнца и Луны играла значительную роль у гностиков и в культе Митры. Известны попытки древних греков связать строение Вселенной со звуковым и буквенным рядом (семь гласных – семь нот - семь планет). Кроме того, в некоторых системах гласным буквам ставились в соответствие цвета, звуки, элементы природы, дни недели и даже нравственные качества. Гласные буквы не случайно были не проявлены в древних языках – они отражали скрытую суть божественного замысла по устройству Вселенной. Русский алфавит – потомок первых славянских азбук, выросших из греческого письма, имеющего, в свою очередь, непосредственное отношение к арамейскому и к ивриту, - несет не меньшую духовную нагрузку, чем древние язы-

ки. Перед тем, как перейти к практическим аспектам нумерологии, важно понимать каким образом русский алфавит проявляется на духовном плане творения мира.

Прежде всего, отметим, что из 32 букв русского алфавита, принятого в этой книге, 9 букв являются гласными, а 23 - согласными. Девять гласных букв вовсе не случайно соответствуют числу ступеней творения, составляющих основу Древа жизни изопсефии, рассмотренном в главе 4. Их числовые значения следующие:

А-1=1, Ы-28=1, У-20=2, Э-30=3, Ю-31=4, Я-32=5,

Е-6=6, О-15=6, И-9=9

Удивительно, но факт: числовые значения гласных букв русского алфавита практически в точности образуют последовательность чисел первой девятки за исключением двух дублирующих пар букв: А и Ы (обе – единицы), Е и О (обе шестерки). Однако заметим, что А и Е являются как бы «истинными» единицей и шестеркой соответственно, в то время, как Ы и О сводятся к ним теософическим сокращением чисел 28 и 15. Теперь вспомним, что буква Ы не имела в старославянском алфавите самостоятельного числового значения. В то же время, она возникла как результат соединения древних букв «ерь» и «иже», то есть Ъ (также не имела числового значения), и «І» (числовое значение 10, но на самом деле, с учетом отсутствия числовых значений у «Буки» и «Живете», - 8). Таким образом, «единица» Ы вполне может быть помещена на место 8, которое у нас оставалось «вакантным». Кроме того, буква «О» возникает из буквы «Он» в старославянском алфавите, имеющей числовое значение 70. Таким образом, будет вполне оправдано сместить букву «О» на место 7, за-

Тайны русской нумерологии

полнив единственную остающуюся свободной позицию в нашей последовательности ступеней. Теперь, с учетом результатов предыдущих глав возможно составить следующую таблицу:

Число	Гласная	Планета	Цвет
1	А	Солнце	Желтый
2	У	Луна, Венера	Оранжевый, Фиолетовый, Коричневый
3	Э	Земля	Зеленый
4	Ю	Марс, Меркурий	Белый
5	Я	Церера	Бордовый, Пурпурный
6	Е	Плутон	Синий, Голубой, Алый, Серебристый, Розовый
7	О	Уран	Серый
8	Ы	Сатурн, Нептун	Вишневый, Бежевый
9	И	Юпитер	Красный, Черный, Золотистый, Янтарный

В главах 4 и 5 было показано, каким образом возникают связи между ступенями Древа творения. В его основе

лежит удивительная последовательность изопсефии 1-3-6-1-6-3-1-9-9, являющаяся мистическим отображением первой девятки натуральных чисел 1-2-3-4-5-6-7-8-9. В то же время, между ступенями Древа творения, и в этом легко убедиться непосредственным подсчетом, существует ровно 23 связи, каждая из которых соответствует 21 «согласной» букве алфавита плюс твердый и мягкий знаки (буквы, не обозначающие звуков). Таким образом, «алфавитное» Древо для русского языка может быть представлено в виде:

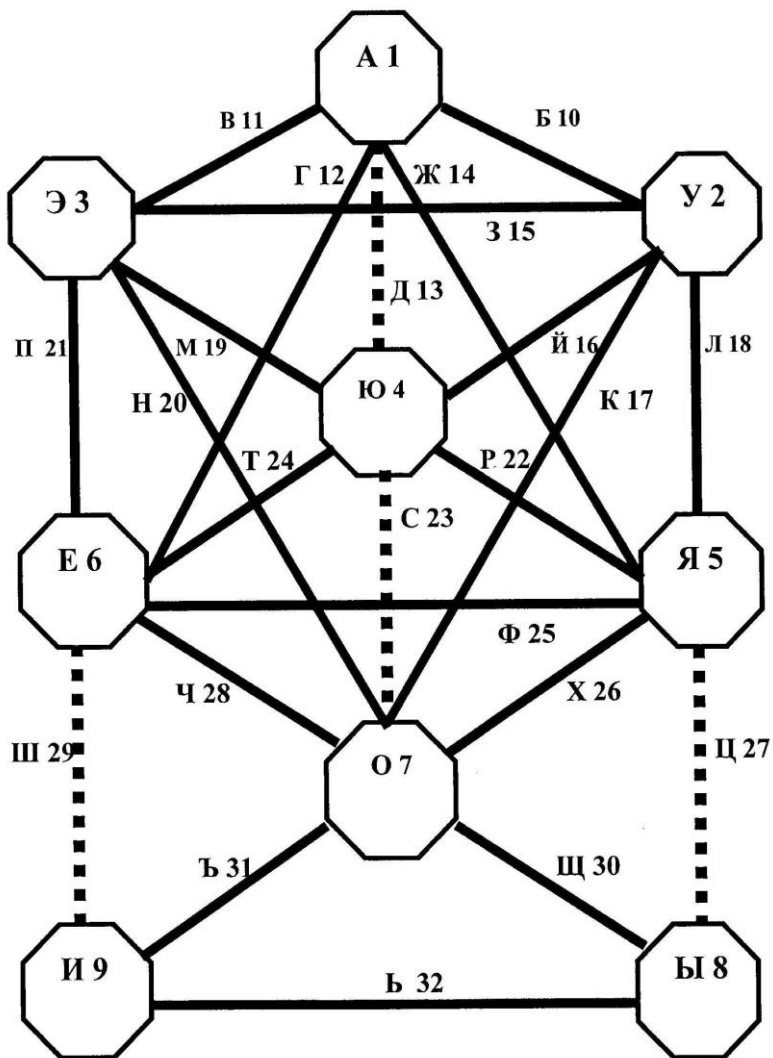

В данном случае номера возле гласных букв означают их числовые значения, а возле согласных - порядковые номера связей между ступенями - гласными. «Алфавитное» Древо является непосредственным отражением того факта, что русский алфавит в не меньшей степени, чем древнееврейский алфавит или санскрит является инструментом эманации Высшей воли, ключевым элементом творения окружающего нас мира.

Однако это всего лишь костяк Древа творения. Результаты нумерологического анализа, проведенные в этой книге, позволяют нам раскрыть его значительно более глубокий смысл. Прежде всего, следует обратить внимание на три основных «столпа» творения и существующие связи между их ступенями:

- 1) через левую колонну – 3-6-9,
- 2) через правую колонну – 2-5-8,
- 3) через центральную колонну 1-4-7.

Знаменитый оккультный писатель и астролог Папюс (Жерар Энкокс) в своей книге «Первоначальные сведения по оккультизму» уже обращал внимание на эти три колонны. В частности, он считал, что средняя колонна 1-4-7 соответствует активному началу Бога, поскольку и 4, и 7 сводятся через теософические равенства к единице: $4=A_4=10=1$, $7=A_7=28=1$. Как уже отмечалось ранее, этот подход полностью соответствует принятому в этой книге (в частности, вторая ступень боже-

ственной эманации (четверка) у нас ассоциируется со *Светом* (10), а третья (семерка) – с *Логосом* (28)). Сумма членов этой триады дает число $12 = 3$ – числовое значение словосочетания *Мировой Дух*, четверка соответствует понятиям *Сознание* и *Дыхание*, а семерка – *Материя* и *Вселенная*.

Левая колонна (1-3-6-9) является отображением материального пути творения мира через *Букву* (1), *Алфавит* (3), *Число* (6) и *Слово* (9). При этом видимый мир возникает слиянием основных цветов: *Желтого* (1), *Синего* (3), *Зеленого* (6) и *Красного* (9). Правая колонна 1-2-5-8 является не чем иным, как отражением *духовной составляющей* процесса творения мира, где единице соответствуют такие понятия, как *Пространство* и *Бытие*, двойке – *Дух* и *Любовь*, пятерке – *Разум* и *Свобода*, восьмерке – *Воля* и *Творение*. Сумма членов триады 2-5-8 составляет число $15 = 6$, а это число *Души*, *Бессмертия* и *Просветления*. Невероятное, почти мистическое единство нисходящего потока материальной энергии (3-6-9) и восходящего потока духовной энергии (2-5-8) обнаруживается, если учесть, что *Два* = 9, *Пять* = 6, *Восемь* = 3. Сумма чисел триады 3-6-9 дает $18 = 9$, а это число *Космоса*. Таким образом, *Древо творения мира* через эманацию Божьей воли посредством русского алфавита, связывающей воедино все без исключения ступени духовного и материального уровней бытия, принимает следующий вид:

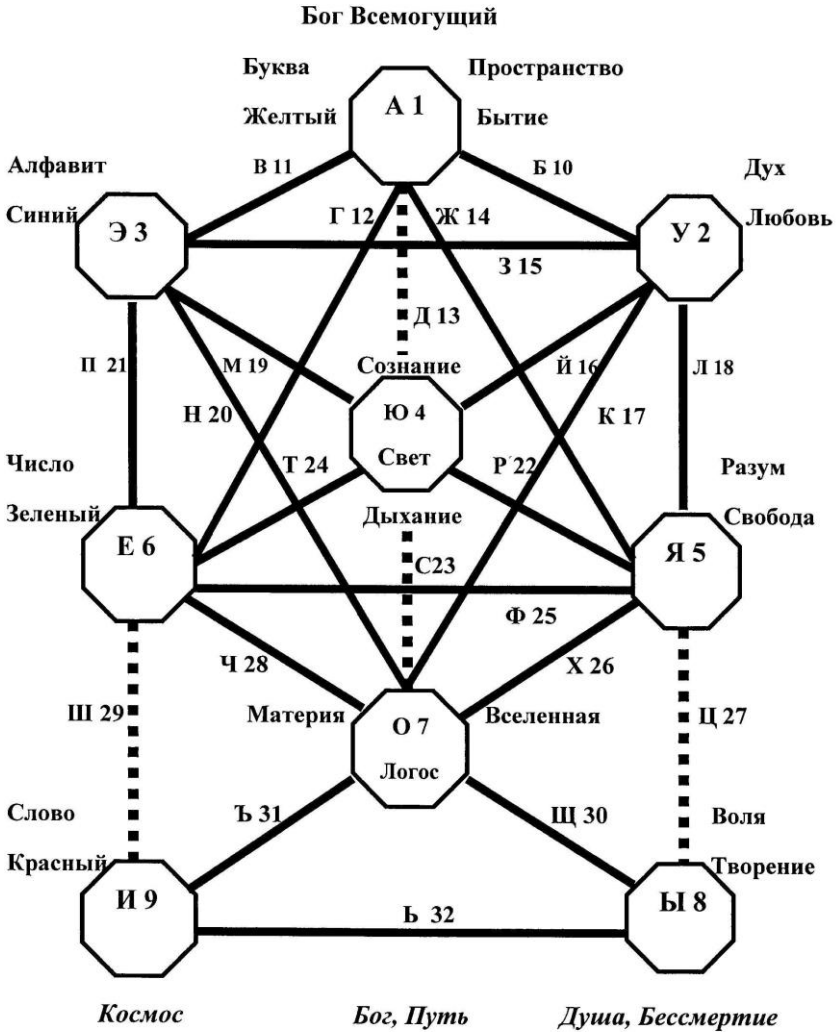

Нам остается процитировать здесь Р.Штайнера¹¹ : «Эта гармония есть духовное отражение эманации Божества. Это излившийся в мир божественный Дух: Мировой Разум, Логос. [...] Логос является посредником между чувственным миром и недоступным представлению Богом. По мере того как человек проникается познанием, он соединяется с Логосом. Логос воплощается в нем. Личность, развившаяся до духовности, является носителем Логоса. Выше Логоса стоит Бог; ниже его преходящий мир. Человек призван замкнуть цепь между обоими. Что переживается им в себе, как дух, есть Мировой Дух. Эти представления невольно напоминают о воззрениях пифагорейцев. Зерно бытия человек ищет во внутренней жизни. Но внутренняя жизнь сознает свое космическое значение. Известное изречение Августина родилось из воззрений, по существу родственных воззрениям Филона: «Мы видим все сотворенные вещи, потому что они существуют; но они существуют, потому что Бог видит их». О том же, что и посредством чего мы видим, он прибавляет: «И потому, что они существуют, мы видим их внешним образом; а потому, что они совершенны, мы видим их внутренно». Русский алфавит является в этом Древе «гармонии» той «кровеносной системой», которая обеспечивает взаимодействие всех его колонн, ступеней и элементов. Теперь становится очевидным, что его основой – как частично проявленной, так и не проявленной – является мистическая тройка чисел 3-6-9, о которой Николас Тесла писал: «Если бы вы только познали великолепие 3, 6 и 9, тогда бы вы открыли ключ к Вселенной». Числа три, шесть и девять являются ключом ко всем трем тройкам - колоннам

¹¹ Р.Штайнер. Мистерии древности и христианство, www.koob.ru.

Древа творения мира: 1-4-7 ($1+4+7 = 12 = 3$), 3-6-9 ($3+6+9 = 18 = 9$) и 2-5-8 ($2+5+8 = 15 = 6$), которые независимо возникают также в теории «частот вознесения», разработанной в трудах Г.Гуржиева и других авторов¹². Это еще одно подтверждение того факта, что тройка является основой мироздания как на физическом плане (три точки определяют плоскость, треугольник и круг, $ДНК=12=3$, а генетическая информация закодирована в триплетях), так и на плане духовном (*Бог = Аллах = Дао = 12 = 3*). Числа 3, 6 и 9 также имеют непосредственное отношение к шести древним «частотам сольфеджио», которые способны преобразовывать не только мир, но и человека¹³.

10. СОВЕТЫ ПО ПРАКТИЧЕСКОЙ НУМЕРОЛОГИИ

Рассмотрим теперь последовательность практических шагов, которые необходимо осуществить для применения представленного здесь нумерологического анализа. К примеру, нас интересуют стороны характера некой особы. Нам понадобятся ее имя, отчество и фамилия (для большей точности – полностью!), а также дата рождения в формате Д₁Д₂.М₁М₂.Г₁Г₂Г₃Г₄. Теперь необходимо осуществить следующие простые шаги:

1. Используя таблицу букв и цифр алфавита русского языка из 32 букв, подсчитать число полного имени человека,

¹² П.Д.Успенский «В поисках чудесного», Пер. Н.В. фон Бока, Изд. Чернышева, СПб, 1992.

¹³ D.D.Hulse “Forgotten in Time: The Ancient Solfeggio Frequencies”, http://www.somaenergetics.com/forgotten_in_time.php

сократив его до однозначной величины (если число полного имени даст одно из особых чисел нумерологии, его сокращать до однозначной величины не стоит).

2. Подсчитать число даты рождения – сумму $D_1+D_2+M_1+M_2+Г_1+Г_2+Г_3+Г_4$ и тоже свести его к одной цифре от 1 до 9.

3. Обратит внимание, не равны ли суммы $D_1+D_2+M_1+M_2$ и $Г_1+Г_2+Г_3+Г_4$.

Значения, полученные на первом и втором шаге, дадут вам основную информацию о наиболее вероятных чертах характера этой особы, ее «стержне», а также о планетах, оказывающих наибольшее влияние на ее жизнь (именно в этом смысле следует понимать выражения «люди-двойки» или «люди-девятки»). При этом следует ожидать, что планеты, соответствующие числу даты рождения, являются доминирующими. Если числа, полученные на третьем шаге (то есть суммы цифр, образующих день и месяц рождения с одной стороны, и четыре цифры года рождения – с другой), равны между собой, то имейте ввиду, что человек с такой датой является, скорее всего, весьма цельной натурой, а его качества, определенные с помощью техники нумерологии, могут проявляться в характере очень ярко. Аналогичного результата следует ожидать и в том случае, когда совпадают числа полного имени и полной даты рождения или короткого имени и дня рождения. Если же числа полного имени и даты рождения отличаются – что же, человек – существо разностороннее, и он вполне может соединять в себе качества, присущие различным числам.

Другие возможные применения включают в себя анализ любых лингвистических или цифровых объектов одного класса, например, марок и номеров машин, номеров телефонов, квартир и т.д. При этом следует быть очень внимательным, чтобы избежать простых ошибок. К примеру, существительные и (или) числительные должны быть взяты в наиболее характерной, общей или стандартной форме, например «три», а не «тройка», «белый хлеб», а не «булка». Если, по какой-то причине вас интересуют качества объекта, название которого может быть записано в виде аббревиатуры, то желательно все-таки вычислять число этого объекта исходя из его полного названия, так как аббревиатура может соответствовать и какому-нибудь другому объекту. Если же интересует совместимость двух личностей (будут ли Маша и Петя счастливы), то могут быть три пути – (1) сравнение чисел двух имен (в данном случае имена следует взять полные); (2) проверку, не составляет ли сумма этих чисел единицу (Единое) или (3) численное значение одного из слов «Семья», «Счастье», «Любовь», возможно, «Партнеры». Если равны или составляют – прекрасно, пусть у них в жизни все будет хорошо. Если же нет, не расстраивайтесь, есть еще один вариант – следует обратить внимание, с какими цифрами «дружат» числа их имен. Вполне вероятно, что признаки приближающегося счастливого союза отыщутся именно там.

Поскольку анализ характера человека по его имени относится к числу наиболее часто встречающихся задач нумерологии, следует сделать одно пояснение. Если вы берете только имя (к примеру, Владимир), то результат его анализа даст вам картину, характерную для всех Владимиров. Если при

этом учитывается число даты рождения, то результат будет применим для всех Владимиров, родившихся в эту дату. Если же вы используете для анализа число имени и отчества – результат с большей вероятностью будет точнее. И уж совсем близким к истине должен оказаться анализ для числа полного имени – Имя + Отчество + Фамилия.

Женщины могут полюбопытствовать, как изменится число их имени, если, вступая в брак, они возьмут фамилию мужа (поверьте, практический опыт свидетельствует, что вместе с изменением фамилии часто меняется и характер супруги вследствие изменения изначальной «программы» Судьбы; может, лучше будет оставить девичью?). Также не будет лишним поинтересоваться, каково числовое значение предполагаемого имени вашего только что родившегося малыша в сравнении с датой его рождения. Может быть, имя стоит подобрать иное? Но в любом случае всегда лучше руководствоваться собственной интуицией.

Предложенная в этой книге техника нумерологии позволяет проводить углубленный анализ не только имен, но и значительно более сложных понятий. К примеру, слова *Христос*, *Праведник* и *Распятие*, которые сильнейшим образом ассоциированы в учении христианства, имеют одинаковое числовое значение 46. Знаменательно появление здесь четверки, символом которой является *крест*, и шестерки, символом которой является *шестиконечная звезда*. Кроме того, четыре – это число *Жизни*, но также и *Греха*, а шесть – число *Ада*, но также и *Души*. Как известно, одним из догматов христианства является сошествие *Христа* после *распятия* в *ад*. Спаситель сокрушил *двери ада* (кстати, *Двери* это тоже чет-

верка), принес в преисподнюю свою евангельскую проповедь и освободил души ветхозаветных праведников. Учение Церкви рассматривает сошествие в ад как часть искупительной жертвы Христа, который своей вольной смертью на кресте искупил первородный грех человечества. По учению Церкви человеческая душа Иисуса в глубинах ада проповедовала душам умерших грешников, даруя им тем самым новую жизнь. «От власти ада Я искуплю их, от смерти избавлю их. Смерть! где твое жало? ад! где твоя победа?» (Ос.13:14), «Поднимите, врата, верхи ваши, и поднимитесь, двери вечные, и войдет Царь Славы!» (Пс. 23:7). (Отметим, что числовое значение словосочетания Царь Славы – шестерка).

Не менее любопытный анализ можно провести для понятий Мужчина (34) и Женщина (41). Во-первых, оба числовые значения содержат в себе четверку – число Брака (и это не просто четверка, это 13, то есть тройка в числе 34 объединяется с единицей в числе 41!). Во-вторых, тройка в слове «мужчина» ассоциируется с такими понятиями, как сердце, мудрец, путь, Соломон, Бог, грех, Марс, сила и даже ребро. Единица в слове «женщина» – это дочь, мама, Ева, красота, свет, Лада. В-третьих, слово «супружество» имеет числовое значение шесть, то есть, оно располагается между «женщиной» (пятерка) и «мужчиной» (семерка). Женщина (41) – это всегда Личность (41), она дарует Жизнь (31), когда становится Мамой (10). Мужчина (34=7) также ассоциируется с Жизнью (4) – как Папа (16 = 7), но и со Смертью тоже (3) – как Солдат (25 = 7). Именно эти две «мужские» роли – отца ее детей и защитника от врагов – традиционно определяли место мужчины в жизни женщины (16 + 25 = 41).

Война (16 = 7) – это злодеяние, виновные в котором должны быть преданы Суду (16 = 7).

Говоря о «мужчинах» и «женщинах», невозможно обойти вниманием весьма противоречивые, на первый взгляд, результаты, получаемые для слов, которые ассоциируются с «мужским» и «женским» началами: *Ян* = 10 = 1, *Инь* = 16 = 7, в то время как *Папа* = 16 = 7, а *Мама* = 10 = 1. Для имени *Адам* мы имеем «женскую» двойку, для *Евы* – «мужскую» единицу. Для местоимения *Он* = 2, в то время как *Она* = 3. Кроме того, *Отец* = 9, *Мать* = 8, и, как только что было замечено, *Мужчина* = 34 = 7, *Женщина* = 41 = 5. Что же, в этих случаях необходимо вспомнить о «памяти» однозначных чисел, которые используются в нашем нумерологическом анализе, ибо при подсчете числовых значений слов однозначные числа используются в большинстве своем не в изначальном цифровом «качестве», а как образ многозначных чисел, полученный их теософическим сокращением. Тогда, с учетом того, что $7 = A_7 = 1$ и *Один* = 7, мы устраняем первых два противоречия (папа-мама, ян-инь); учитывая, что *Два* = 9, *Девять* = 4, *Четыре* = 1 нам удастся примирить Адама и Еву; теософические равенства $2 = A_2 = 3$ и $8 = A_8 = 9$ устанавливают равенство между «отец» и «мать», «он» и «она». Наконец, два шага $5 = A_5 = 6$ и *Шесть* = 7 устанавливают «равенство» между «мужчиной» и «женщиной».

Приведем характерный пример ассоциативной цепочки, совсем краткий. Числовое значение для слова *Апостол* – 33. В свою очередь, числовое значение *Тридцать Три* = 50. А

пятьдесят – это числовое значение слова *Проповедь*. А ведь именно *Проповедь* христианства – это то, с чем шли в мир *Апостолы* Христа, не говоря уже о том, что именно на *Пятидесятый* день после Пасхи на апостолов сошел Святой Дух.

Один из самых знаменитых стихов первой главы Откровения Иоанна Богослова гласит: «*Аз* есмь *Альфа* и *Омега*, начало и конец, говорит Господь, Который есть, и был, и грядет, Вседержитель» (Откр. 1:8). Обратите внимание: буква *альфа* в греческом алфавите имеет числовое значение 1, *омега* – 800, *Альфа* + *Омега* = 801, а у нас *Аз* = 1+8; и то, и другое в точности соответствует номерам главы и стиха Откровения.

Применение методов нумерологии к текстам Нового Завета позволяет глубже раскрыть смысл написанного апостолами. Возьмем, к примеру, замечательный стих из Евангелия от Иоанна: «*И познаете Истину*, и *Истина* сделает вас *свободными*» (Ин. 8:32). Определим числовые значения основных слов-понятий: *Знание* = *Истина* = 34 = 7, *Свобода* = 32. Если учесть, что *Новый Завет* = 8, становится понятным, что знание Истины и духовная Свобода кроются в Новом Завете, который Спаситель принес в этот мир. *Ветхий Завет* (43) – это *Прошлое* (43), а «*Истинное счастье* и *блаженство* человека состоят только в мудрости и *познании Истины*» (Спиноза, «Богословско-политический трактат»). Здесь, как легко убедиться, *Счастье* = *Знание* = *Истина* = 34, *Блаженство* = 43.

Немало интересного скрывают имена известных людей, в частности – президентов. К примеру:

Владимир = 42 = 6 = Путин = 24 = 6

Виктор 29 = 2 = Янукович = 38 = 2 (Донецк = 29 = 2)

Барак = 14 = 5 = Обама = 14 = 5

Джордж = 38 = 11 = 2 = Буш = 11 = 2

Ющенко = Хрущев = 31 = 4

Сталин = Ленин = 28 = 10 = 1

Кучма = 15 = 6 = Кравчук = 24 = 6.

Весьма красноречивые выводы можно сделать, если внимательнее присмотреться не только к словам, но и к числам, точнее – к датам. Обратите внимание на несколько примеров, за которыми далеко и ходить не нужно (все они связаны с цифрой 5 – символом неустойчивости, спонтанности, разрушения):

- Терракты в США – самые кровавые в истории человечества – произошли 11 сентября 2001 года: $11.09.2001 = 1 + 1 + 9 + 2 + 1 = 5$, а вторжение США в Ирак, которое стало следствием этих терактов, началось в 2003 году: $2 + 3 = 5$, причем начало вторжения пришлось на 20.03. В 2003 году потерпел крушение космический «челнок» «Колумбия».

- Вторая мировая война началась 1 сентября 1939 года: $1 + 9 + 1 + 9 + 3 + 9 = 32 = 5$.

- СССР был основан в 1922 году: $1 + 9 + 2 + 2 = 5$, а начало его конца можно смело отнести к 1985 году, когда была объявлена «перестройка» и, что еще более важно, «сухой закон»: $1985 = 1 + 9 + 8 + 5 = 23 = 5$. Через 5 лет после этого СССР прекратил свое существование.

- Решение о вводе советских войск в Афганистан было принято 12.12.1979 г. $1 + 2 + 1 + 2 + 1 + 9 + 7 + 9 = 32 = 5$.

- 26.06.1994 г. в Украине состоялись досрочные президентские выборы. $26+6 = 32 = 5$, $1 + 9 + 9 + 4 = 23 = 5$.

- В 1949 году вступил в действие Североатлантический договор ставший прообразом НАТО, а в 1958 году – Договор об учреждении Евротома и Европейского Экономического Сообщества, ставшего прообразом ЕС: $1 + 9 + 4 + 9 = 1 + 9 + 5 + 8 = 23 = 5$.

- В 1922 году прекратила свое существование Османская империя: $1 + 9 + 2 + 2 = 14 = 5$.

- В 1913 году была создана Федеральная резервная система США (23 (!) декабря) и Фонд Рокфеллера по содействию благополучию человечества (сторонники теории всемирного заговора верят, что эти две структуры и по сей день служат основой «мирового правительства»): $1 + 9 + 1 + 3 = 5$. В том же году в России праздновали 300 лет дома Романовых. Через 5 лет всю императорскую семью, в которой было 5 (!) детей, расстреляли большевики.

- Соединенные Штаты Америки ($113 = 5$) был основаны 4 июля 1776 года ($4 + 7 + 1 + 7 + 7 + 6 = 32 = 5$); и, кстати, Вашингтон = $41 = 5$, а первый камень в основание Белого дома был заложен 13 октября 1792 года ($13.10 = 1+3+1=5$, $1+7+9+2 = 19 = 1$, *Белый дом* = $28 = 1$).

- В 2012 году намечался конец света, но все закончилось проведением Европейского первенства по футболу в Польше и Украине ($2 + 1 + 2 = 5$);

- 12 апреля 1204 года ($1+2+4+1+2+4=14 = 5$) армия крестоносцев штурмовала и взяла Константинополь. Началась эпоха заката Византийской империи (*Константинополь* =

Византия = 5), а новым императором Византии стал Болдуин 1 (*император* (5)+*Византия* (5) = *Болдуин 1* (10)).

13 октября Анкара стала столицей Турции (1923 г.), З.Фрейд опубликовал свою программную работу «Толкование сновидений» (1900 г.); 11 декабря (1941 г.) Германия объявила войну США; 22 января (1905 г.) произошло «кровавое воскресенье» в Санкт-Петербурге, а К.Маркс и Ф.Энгельс опубликовали «Манифест Коммунистической партии» (1848 г.); 20 марта религиозная секта «Аум Синрике» устроила газовую атаку в токийском метро (1995 г.).

Дата начала Великой Отечественной войны 22.06.1941 дает в сумме $25 = 7$, что соответствует числовому значению слов *Солдат* = 25 = 7 и *Война* = *Битва* = 16 = 7. И вовсе не случайно Япония напала на США (Перл Харбор) именно 7 декабря 1941 года: $7+1+2+1+9+4+1 = 25 = 7$.

В 1453 году турки во главе с Мехмедом II Завоевателем взяли Константинополь и переименовали его в Стамбул: $1+4+5+3 = 4$, *Стамбул* = 22 = 4, *Мехмед II* = 31 = 4, *Завоеватель* = 40 = 4.

Любопытно также отметить несколько примеров, связанных с числом шесть. Две мировые войны прошлого века не минули сначала Российской империю (вступила в Первую Мировую войну с 1914 года), а потом СССР (вступил во Вторую Мировую войну в 1941 году): $1+9+1+4 = 1+9+4+1 = 6$. Германия = 42 = 6 имела непосредственное отношение к началу этих двух войн. Битва при Ватерлоо (*Битва* = *Ватерлоо* = 7) состоялась 18.06.1815 г. ($1+8+6 = 1+8+1+5 = 6$).

Чернобыльская катастрофа произошла 26 апреля 1986 года: $2+6+4 = 3$, $1+9+8+6 = 6$, $6+3 = 9$, атомную бомбу

сбросили на Хиросиму 6 августа 1945 года ($6 + 8 + 1 + 9 + 4 + 5 = 6$), на Нагасаки 9 августа 1945 года ($9 + 8 + 1 + 9 + 4 + 5 = 9$), авария на японской атомной станции Фукусима-1 произошла 11 марта 2011 года ($1 + 1 + 3 + 2 + 1 + 1 = 9$).

12.08.2000 г. в Баренцевом море затонула российская атомная подводная лодка «Курск» проекта 949А «Антей». И смотрите: дата $1 + 2 + 8 + 2 = 13 = 4$, названия: *Курск* = $23 = 5$, *Антей* = $14 = 5$, номер проекта $9 + 4 + 9 = 22 = 4$, а если учесть и букву «А», то $22 + 1 = 23 = 5$.

Первая чеченская война началась 11.12.1994. $11+12 = 23$, $1+9+9+4 = 23$, и она сильно повлияла на судьбу России (*Россия* = $46 = 23+23$). Кстати, любопытно заметить, что нумерологическое значение слова *Россия* = 46 в точности соответствует штрих-коду российских производителей товаров по международной классификации – 460.

Революция большевиков в России произошла 7 ноября 1917 года (7.11.1917: $7+1+1=1+9+1+7 = 9$). Тем самым число 9 – число завершения цикла – в очередной раз подтвердило свою «пограничную» и «переходную» репутацию.

Исключительно интересный пример возникает при анализе одного из важнейших событий минувшего столетия - начала Великой Депрессии. Все началось с «черного вторника» 29 октября 1929 года, когда состоялся крах Уолл Стрит. Так вот:

***Уолл Стрит* = $42 = 6$, *Крах* = $15 = 6$,**

***Богатство* = $33 = 6$, *Конец* = $24 = 6$,**

и дата для этого события - шестерки - подходящая - 29.10.1929: $2+9+1+1+9+2+9 = 33 = 6$. Именно 1929 год ($1+9+2+9=21=3$) стал началом десятилетия Великой Депрессии (*Великая Депрессия* = $93 = 12 = 3$).

Эти примеры еще раз свидетельствуют – числа присутствуют в нашей жизни независимо от нашей воли и могут проявляться самым неожиданным образом. Выводы делайте сами.

При проведении нумерологического анализа текстов на основе русского алфавита неизбежно возникает вопрос об интерпретации одинаковых числовых значений, получаемых для совершенно разных по смыслу слов. К примеру, числовые значения слов *Дочь* и *Завет* совпадают не только в том, что они оба – единицы, но они оба – 19. Аналогично, *Буква* = *Мама* = 10, *Грех* = *Форма* = 22. Понятно, если *Дао* = *Путь* = 12, но как понимать, если число 12 возникает для слов *Она*, *Таня* и *Лев*? Попробуем ответить на этот вопрос.

Нумерологический анализ слов может осуществляться на нескольких уровнях. Основной – это подсчет числового значения того или иного слова на основе таблицы соответствия букв и цифр с последующим приведением его к однозначному числу. Тем самым обнаруживаются самые общие и часто очевидные ассоциации между словами: *Христос* = *Пророк* = *Свет* = 1. Более «тонкий» уровень открывается, если использовать многозначные числовые значения слов, не сводя их к однозначному числу: *Христос* = 46, *Пророк* = 37, *Свет* = 19. В этом случае часть «случайных» ассоциаций отсеивается, в то время как самые важные остаются: *Богородица* = *Рождение* = *Спасение* = 52, *Тора* = *Талмуд* = 16. Кроме того, появляется возможность более глубокого анализа самих слов, как это было показано выше для слов *Мужчина* и *Женщина*. Однако существует еще один прием, который связан с «памятью» чисел, образованных теософическим сокращением. Так,

в используемой нами таблице соответствия цифр и букв русского алфавита буква, к примеру, «К» – это не просто двойка, а 11, буква «Р» – не просто восьмерка, а 17:

А 1	Б 2	В 3	Г 4	Д 5	Е 6	Ж 7	З 8	И 9
Й 10	К 11	Л 12	М 13	Н 14	О 15	П 16	Р 17	С 18
Т 19	У 20	Ф 21	Х 22	Ц 23	Ч 24	Ш 25	Щ 26	Ъ 27
Ы 28	Ь 29	Э 30	Ю 31	Я 32				

Так вот, для того, чтобы различить, в каких случаях ассоциативные значения слов имеет смысл принимать во внимание, а в каких нет, целесообразно взять за основу полные числовые значения букв алфавита и тогда, к примеру, получается: *Логос* = 64, а не 28, *Свет* = 46, а не 19, *Брак* = 31, а не 13, *Она* = 30, а не 12, *Лев* = 21, а не 12. В большинстве случаев этот прием позволяет устранить недоразумения, связанные с одинаковым числовым значением различных по смыслу слов. На этом уровне можно также ожидать раскрытия некоторых «тонких» нюансов, например: *Адам* = 20, *Ева* = 10 (помните наше замечание выше о том, что в исламе свидетельство одного мужчины равно свидетельству двух женщин?), *Бог* = *Дао* = 21 (обратите внимание – на предыдущем уровне и для одного, и для другого понятия числовые значе-

ния составляли 12!), *Ци* = 32 (энергия «ци» и 32 пути Божественной мудрости в каббале), *Адонай* = *Свет* = 46 (на предыдущем уровне и то, и другое – 19), *Небо* = *Ангел* = 37 (на предыдущем уровне и то и другое тоже 19), *Бытие* = *Логос* = 64, и, что знаменательно, *Единое* = 55 (начало второго цикла на Древе жизни изопсефии). В Новом Завете апостол Павел говорит: «Что же скажем? Неужели от закона *грех*? Никак. Но я не иначе узнал *грех*, как посредством закона» (Рим. 7:7). Два ключевых слова в этой цитате *Закон* и *Грех* имеют одинаковые числовые значения, причем как на предыдущем уровне (22), так и здесь – 49. Можно привести и другой пример, когда слова, имеющие различные числовые значения на предыдущем уровне, к примеру, *Епископ* (46) и *Пророк* (37), оказывается, имеют больше общего, чем ожидалось: с учетом полных числовых значений букв алфавита *Епископ* = *Пророк* = 91.

Однако существует еще один способ учета изначальной «многозначности» числового значения букв в русском алфавите, аналогичный тому, который используется для иврита и греческого:

	1	2	3	4	5	6	7	8	9
1	А	Б	В	Г	Д	Е	Ж	З	И
10	Й	К	Л	М	Н	О	П	Р	С
100	Т	У	Ф	Х	Ц	Ч	Ш	Щ	Ъ
1000	Ы	Ь	Э	Ю	Я				

Такой подход позволяет осуществить еще большую дифференциацию слов и их числовых значений, впрочем, не принося ничего по – сути, нового в нумерологический анализ слов. К примеру, теперь *Аллах* = 462, *Путь* = 2370, *Адам* = 47. Удивительным результатом является то, что и в этом случае полностью совпадают значения слов *Бог* и *Дао*: *Бог* = *Дао* = 66. Анализ этого необыкновенного постоянства относится, скорее, к категории философии и выходит за рамки данной книги. Заметим лишь, что современные философские энциклопедии и словари переводят слово Дао с китайского как «Бог», «путь», «логос», «смысл», «учение». «В начале было Дао, и Дао было у Бога, и Дао было Бог», – так звучит первая строчка Евангелия от Иоанна на китайском языке. Вот вам и нумерология!

Никак не возможно говорить о русской нумерологии без нумерологического анализа одного из самых знаменитых мистических чисел – «числа зверя» – 666, о котором мы уже упоминали ранее. Оно возникает в 13 главе книги Откровения Иоанна Богослова:

«Здесь мудрость. Кто имеет ум, тот сочти число зверя, ибо это число человеческое; его число *шестьсот шестьдесят шесть*» (Откр. 13:18).

Существует множество вариантов интерпретации этого числа. Среди них и то, что оно обратно «хорошему» числу 999, и что это закодированное имя сатаны (дьявола), или императора Нерона, или Калигулы, Симона – мага, возможно – некоего «Царя Израиля», Наполеона, и даже – название одного из титулов Папы Римского. В иудаизме три шестерки – это

гематрия выражения «меа шеарим», что означает «в сто раз» и служит символом Божественного благословения. Это также гематрия слова «Сорат» - имени двурогого демона Солнца. В то же время, существуют весьма веские обстоятельства считать, что в первые века н.э. при переписывании книги Откровения или при ее последующих переводах была допущена сознательная (или невольная) ошибка и в нескольких ранних источниках (в том числе в найденном при раскопках древнейшем папирусном списке Апокалипсиса от III века н.э.) число зверя указано как 616, а не 666. В христианской литературе было множество споров на этот счет, однако точно установить, какая версия правильная, все еще не удастся. К примеру, о варианте 616 упоминал в своих трудах Иринея Лионский, отдавая, тем не менее, предпочтение числу 666. А вот в латинской версии Нового Завета «Ветус Латина» Св. Жером оставил в тексте число 616. В наши дни число 666 приобрело стойкий «сатанинский» имидж (во многом благодаря Алистеру Кроули), хотя, к примеру, каббалисты не видят в нем ничего дурного, а в китайской культуре это вполне счастливое число. В Библии упоминается, что Царь Соломон собирал за один год 666 золотых талантов (3 Царств 10:14). Споры продолжаются и в наше время, а пока оба числа рассматриваются как возможные варианты того, что хотел сказать Иоанн Богослов.

Давайте рассмотрим эту проблему в рамках принятого в этой книге нумерологического подхода. Начнем с очень простого, но крайне важного наблюдения. Сумма цифр числа 616 – это 13, а числа 666 – 18. Эти два числа есть не что иное, как

номера главы и стиха Откровения, где говорится о числе зверя. Далее, вот что мы имеем для числовых значений слов:

Число зверя = 63 = 9

Число человеческое = 98 = 8 (8 = A₈ = 9!)

Зверь (27) = Дракон (27) = Дьявол (27) = Сатана (18) = 9

Император Нерон = 80 = 8, Цезарь Нерон = Дьявол = Ad = 6

Само собой, что **Апокалипсис (63) = Армагеддон (45) = 9**, и, кроме того,

Конец света (44) = Несчастье (44) = Зло (17) = Тьма = 8, 8 = A₈ = 9.

Необходимо также учесть, что теософическое сокращение числа 666 дает 18 = 9, а числа 616 дает 13 = 4 (и *Страшный суд* = 49 = 4). Любопытно также, что Иоанн Богослов призывает нас использовать «Ум» для «сочтения» числа зверя, и у нас *Ум* = 6.

Выводы: в принципе, оба числа, как 616, так и 666, могут рассматриваться, как имеющие отношение к «числу зверя». Однако близким к «сатанинскому» содержанию является все же число 666, поскольку совпадают числовые значения теософического сокращения самого этого числа и слов «число зверя», «зверь», «дракон», «дьявол» и «сатана». Весьма показательно, что совпадают даже двузначные числовые значения для слов «зверь» и «дьявол», а двузначное значение для слова «сатана» соответствует номеру стиха, в котором о нем говорится.

То, что это «число человеческое», вполне вероятно указывает на его связь с императором Нероном – гонителем христиан, так как совпадают числовые значения словосочетаний

«число человеческое» и «император Нерон», а образ Нерона, очевидно, связан с силами зла (*Цезарь Нерон* = Ad = Дьявол = 6). Кроме того, в пророческих книгах Сивилл (V, 28) по поводу Нерона говорится, что «знак пятьдесят назначен судьбою», что вполне согласуется с числовым значением слова *Император* = 50, не говоря уже о том, что он был *пятым* императором Рима. Наконец, в стихе 5 все той же 13-й главы Откровения о звере говорится «...и дана ему власть действовать сорок два месяца». Любопытно отметить, что $42 = 6 \times 6 + 6$ и, кроме того, $4 + 2 = 6$, так что и здесь, не исключено, речь идет о цезаре Нероне и об аде.

Как всякое необыкновенное число, 666 обладает рядом удивительных, почти мистических свойств с точки зрения математики. К примеру, $666^3 = 333^3 + 444^3 + 555^3$, $666 = 6 + 6 + 6 + 6^3 + 6^3 + 6^3$, $666 = 2^2 + 3^2 + 5^2 + 7^2 + 11^2 + 13^2 + 17^2$ (сумма квадратов первых семи простых чисел). Кроме того, как уже упоминалось, тридцать шестое треугольное число $A_{36} = 666$, то есть, сумма первых 36 натуральных чисел равна 666. При этом $36 = 15 + 21$, и $666 = 15^2 + 21^2$. Здесь крайне любопытно, что $1 + 5 = 6$, $2 + 1 = 3$ (и числовое значение словосочетания «число зверя» – 63); $15^2 = 225$, $2 + 2 + 5 = 9$; $21^2 = 441$, $4 + 4 + 1 = 9$, а $6 + 6 + 6 = 18$. Количество простых чисел в промежутке от 1 до 36 – одиннадцать, а в промежутке от 1 до 666 – сто двадцать одно, и $11^2 = 121$. $666 = 1 + 2 + 3 + 4 + 567 + 89 = 123 + 456 + 78 + 9$.

Шестьсот шестьдесят шесть = 117 ($666 \rightarrow 6 + 6 + 6 = 18 = 9$, $117 \rightarrow 1 + 1 + 7 = 9$), $117 = 9 \times 13$. Сто семнадцатый день календарного года – это 27 апреля (в високосный год 26 апреля) – дата, практически совпадающая с датой аварии на Чернобыльской АЭС.

Число 616 подобными качествами не отмечено. В то же время, произведение цифр этого числа дает 36; «мудрость», о которой упоминает Иоанн Богослов, имеет числовое значение 1, и, кроме того, число 616 является 13-ти и 31-угольным числом и $6+1+6=13$, как и сумма числовых значений слов *Шестьсот* (41) + *Десять* (28) + *Шесть* (25) = 94 = 13.

Возможно, это чистое совпадение, но в исламских источниках встречается ссылка на то, что мусульманский богослов Ахмад ибн Ханбаль в своем сочинении «Муснад» приводит хадис из сборника «Шуаб аль-Иман» известного имама аль-Байхаки, в котором говорится о священных книгах: «Таура (Тора) была ниспослана 6 Рамадана, Инджиль (Евангелие) – 13 Рамадана, Забур (Псалтырь) – 18 Рамадана, Коран – 24 Рамадана». Обратите внимание – здесь упоминаются все те же числа 6 – 13 – 18 – 24 ($2+4=6$), о которых мы только что говорили выше! А в Коране 114 сур (глав), и $1+1+4=6$.

Число 616 – это комбинация трех дош в аюрведе – *Vata* = 6, *Pitta* = 1, *Kanxa* = 6.

И еще один любопытный факт. В том же Откровении Иоанна Богослова возникает цифра 144000:

«И после сего видел я четырех Ангелов, стоящих на четырех углах земли, держащих четыре ветра земли, чтобы не дул ветер ни на землю, ни на море, ни на какое дерево. И видел я иного Ангела, восходящего от востока солнца и имеющего печать Бога живого. И воскликнул он громким голосом к четверем Ангелам, которым дано вредить земле и морю, говоря: не делайте вреда ни земле, ни морю, ни деревьям, доколе не положим печати на челах рабов Бога нашего. И я слышал число запечатленных: запечатленных было *сто сорок*

четыре тысячи из всех колен сынов Израилевых». (Откр. 7:1-4)

Вспомним теперь (мы уже об этом упоминали в этой книге), что сумма первых 144 знаков после запятой числа «пи» равна 666.

Чернобыльская катастрофа – самая страшная техногенная авария в истории человечества – произошла 26 апреля 1986 года: $2+6+4+1+9+8+6 = 9$, а это сумма трех шестерок. Нормальная температура человеческого тела – 36,6 градусов, а максимально допустимая – 42. И то, и другое число образовано тремя шестерками.

В Евангелие от Иоанна властелин тьмы именуется не иначе как «князь мира сего»: «Уже немного мне говорить с вами; ибо идет князь мира сего и во Мне не имеет ничего» (Ин. 14:30), «Ныне суд миру сему; ныне князь мира сего изгнан будет вон» (Ин. 12:31). Так вот, числовое значение князь мира сего – 69. Это поистине удивительный результат, поскольку он содержит не только все ту же «дьявольскую» шестерку ($дьявол = 24 = 6$), но и «сатанинскую» девятку ($сатана = 18 = 9$). Нелишним будет также обратить внимание, что сумма цифр главы и стиха из Евангелия от Иоанна в первом случае - это восьмерка, как и *конец света = несчастье = 44 = 8*, *тьма = 8* и *зло = 8* (согласитесь, что приход «князя мира сего» вполне характеризуется этими понятиями), а во втором – семерка, как *суд = 16 = 7* («суд миру сему»). Мистика, да и только.

Вообще говоря, Откровение Иоанна Богослова или Апокалипсис, как его иногда называют, настолько богато на числа и по своему мистическому содержанию допускает та-

кое количество толкований, что было бы крайне интересно проанализировать его ключевые моменты с точки зрения нумерологии. Начнем с того, что

$$\text{Откровение (52) + Иоанн (26) + Богослов (39) = 117 = 9,} \\ \text{Апокалипсис = 63 = 9.}$$

Теперь внимательно прочитаем начало главы пятой, в которой Иоанн говорит о *книге*, запечатанной *семью печатями*, и о том, кто может ее открыть:

«И видел я в деснице у Сидящего на престоле *книгу*, написанную внутри и отвне, запечатанную *семью печатями*. И видел я Ангела сильного, провозглашающего громким голосом: кто достоин раскрыть сию книгу и снять печати ее? И никто не мог, ни на небе, ни на земле, ни под землею, раскрыть сию книгу, ни посмотреть в нее. И я много плакал о том, что никого не нашлось достойного раскрыть и читать сию книгу, и даже посмотреть в нее. И один из старцев сказал мне: не плачь; вот, *лев* от колена Иудина, корень Давидов, победил, и может раскрыть сию книгу и снять семь печатей ее. И я взглянул, и вот, посреди престола и четырех животных и посреди старцев стоял *Агнец* как бы закланный, имеющий семь рогов и семь очей, которые суть семь духов Божиих, посланных во всю землю» (Откр. 5:1-6).

Теперь обратим внимание, что *Книга* = 21 = 3. В некоторых весьма авторитетных и древних источниках полагают, что у Иоанна речь идет о *Библии* = 30 = 3, которая, к тому же, написана в виде *Свитка* = 30 = 3 (поскольку написана «внутри и отвне», то есть, с двух сторон). Однако Библию раскрыть может каждый, а здесь – «никто не мог, ни на небе, ни на

земле...” ни раскрыть, ни посмотреть. Самое время вспомнить, что у нас и *Мир* = 21 = 3. А что если у Иоанна Богослова речь идет о судьбе всего Мира – внешнего и внутреннего (то есть того, что и внутри, и вне нас) и снятие “семи печатей” означает не что иное, как приближение конца этого мира? Смотрите: *Семь* (21) + *Печать* (23) = 44, и *Конец* (24) + *Света* (20) = 44. Кто же может снять эти печати и раскрыть книгу, то есть, судить Мир? *Лев* = 12 = 3 (*Бог* = 12 = 3, *Господь* = 39 = 3, *Иисус Христос* = 84 = 3), он же – *Агнец* = 21 = 3. Теперь очень важный момент: *Семь* = 21 = 3, и, кроме того, *Печать* = 23 = 5 = *Судный* (23) + *День* (18) = 32. Поэтому

Семь + Печать = Семь + Судный + День = Конец Света!

Прочитайте внимательно текст Откровения, что же происходит при снятии каждой из печатей – появляются четыре всадника Апокалипсиса, несущие войны, смерть, голод и мор (кстати, *Страшный* (33) + *Суд* (16) = 49 = 4), затем происходят всяческие несчастья и катастрофы, но вот «и когда Он снял седьмую печать, сделалось безмолвие на небе...» (Откр. 8:1). Затем следует история о трубящих ангелах, после каждого из которых происходят все новые беды и катастрофы, «но в те дни, когда возгласит седьмой Ангел, когда он вострубит, совершится тайна Божия, как Он благовествовал рабам Своим пророкам» (Откр. 10:7). Нет сомнения - Бог создал Мир за шесть дней и на седьмой почил, и об этом говорит Книга Бытия. И в конце времен Мир судим будет Господом на протяжении шести дней, а на седьмой наступит тишина, и Он примет решение что будет с Миром дальше - именно об этом пророчествовал Иоанн Богослов.

Но вот, тайна Божия свершилась: «И седьмой Ангел вострубил, и раздались на небе громкие голоса, говорящие: *царство мира соделалось царством Господа нашего и Христа Его, и будет царствовать во веки веков*» (Откр. 11:15).

Царство (33) + Мир (21) = Царство (33) + Господь (39) = Царство (33) + Христа (32) + Его (16) = 9

Кроме всего прочего, окончание предыдущего цикла существования мира завершается девяткой – именно это число, как уже упоминалось ранее, несет на себе отпечаток завершенности и приближения к переходу.

Любопытно также обратить внимание на следующие стихи глав 11 и 12 Откровения:

«И дам двум свидетелям Моим, и они будут пророчествовать *тысячу двести шестьдесят* дней, будучи облечены во вретище. Это суть *две* маслины и *два* светильника, стоящие пред Богом земли» (Откр. 11:3-4).

«И когда кончат они свидетельство свое, *зверь*, выходящий из бездны, сразится с ними, и победит их, и убьет их, и трупы их оставит на улице великого города, который духовно называется *Содом и Египет*, где и Господь наш распят» (Откр. 11:7-8).

«А жена убежала в пустыню, где приготовлено было для нее место от Бога, чтобы питали ее там *тысячу двести шестьдесят* дней.

И произошла на небе война: Михаил и Ангелы его воевали против *дракона*, и *дракон* и ангелы его воевали против них, но не устояли, и не нашлось уже для них места на небе.

И низвержен был великий *дракон*, древний змий, называемый *диаволом* и *сатаной*, обольщающий всю вселенную, низвержен на землю, и ангелы его низвержены с ним» (Откр. 12:6-9).

Здесь *Дракон* = *Диавол* = *Зверь* = 27 = *Сатана* = 18 = 9, *Содом* (30) + *Египет* (33) = 9.

Дважды упомянутое в тексте Откровения число 1260 (вместе с “двумя свидетелями”) возникает и вовсе неожиданно – это удвоенное тридцать пятое треугольное число: $A_{35} = 630$, $2A_{35} = 1260$. Как тут не вспомнить строки из Священной Книги: «..и ведает Он о всех их деяниях и помыслах, и знает число и счет всего сущего. Ничто не скроется от Него» (Коран, 72:28).

Альберт Эйнштейн, известный своим остроумием, как-то заметил: «Законы математики, имеющие какое-либо отношение к реальному миру, ненадежны; а надежные математические законы не имеют отношения к реальному миру». По его мнению, есть только два способа прожить жизнь: первый – будто чудес не существует, и второй – будто кругом одни чудеса. В этой книге мы предприняли попытку опровергнуть оба эти утверждения, как чересчур категоричные. Законы математики, применяемые к объектам эзотерики, дают, как мы убедились, удивительные результаты. Попробуйте под-

считать вероятность того, что такое количество удивительных аналогий и совпадений, которое было обнаружено при исследовании русского алфавита из 32 букв, является случайным, и вы увидите, что такая вероятность близка к нулю. Лучше примените изложенные здесь законы нумерологии на практике – они работают. Однако не стоит ничего абсолютизировать. Нет теорий, которые справедливы во всех случаях, как нет людей, которые не ошибаются. Ведь есть еще свободная воля человека, преодолеть которую не может никто. Подчас она оказывается сильнее любых аналогий и предсказаний.

Русскому философу А.Ф. Лосеву принадлежит идея о гилетическом числе – (от греческого слова *hyle* – вещество), то есть о числе, обладающем «некой сплошной качественностью, которая невыразима никакими количественными переходами». Такое число можно понимать как совокупность всех моментов существования вещественного числа (то есть, вещественное число предстает в этом случае как мгновенное временное состояние гилетического числа). При таком подходе каждое число приобретает действительно неповторимую индивидуальность, «память», включающую совокупность всех произведенных над ним операций и даже участвующих в этих операциях исходных чисел. Такой подход может стать основой для «квантовой математики» будущего, но он оказывается близок и к нумерологии, когда одинаковые числа, приписываемые разным объектам, несут различную качественную нагрузку. Своеобразная «память» присуща и словам. К примеру, говоря о хищном животном, вы произносите слово «лев» и подключаете тем самым целую цепочку

ассоциаций: львы, его породившие; антилопы, ставшие его добычей на охоте; трава, которой питались эти антилопы; земля, производящая траву, и вода, питающая землю; наконец, сам Демиург, сотворивший и землю, и воду. Подобные ассоциации скрываются практически за каждым словом и именно поэтому важно осуществлять нумерологический анализ слов вдумчиво, если интересует результат, а не формальное выполнение ритуала. Ибо слова, с точки зрения нумерологии, часто нельзя воспринимать буквально и в их единственном значении; следует внимательнее присматриваться к

жизнь человека, а те события, явления и качества, через которые числа проявляются в окружающем нас мире. Научитесь слушать голос своего сердца и будьте хозяевами своей судьбы. В этой книге «Мы же всякую вещь подсчитали и записали». (Коран, 78:29).

Сайт автора книги Сергея Владича:

www.sergeyvladich.com,

эл. почта: s.vladich@yahoo.com

ОПТОВЫЙ ПРЕДСТАВИТЕЛЬ в г. Москве
ИП Волошин А.С. Тел: (499) 900-45-38,
Адрес склада-офиса: г. Москва, ул. Дубнинская, 75, стр..3

Издательство “Золотое сечение”
приглашает к сотрудничеству авторов литературы
по эзотерике, психологии, нетрадиционной медицине и т.п.
Свои предложения присылайте:
440018, г. Пенза, а/я 2413
E-mail: penza@gold-s-book.ru
тел.: (8412) 42-25-66, 99-35-16
www.gold-s-book.ru

Сергей Владич

**ТАЙНЫ
РУССКОЙ**

Тайны русской нумерологии

НУМЕРОЛОГИИ

2-е издание, дополненное

Издательство “Золотое сечение”

www. gold-s-book.ru

E-mail: penza@gold-s-book.ru

Отпечатано в типографии

г. Пенза, ул. Каракозова, 35

Подписано в печать 13.03.2015 г. Формат 60х90/16

Бумага офсетная. Усл. печ л. 8. Тираж 1000. Заказ 9830